

# 2024

**SYSTEMLÖSUNGEN  
MIT ZUSATZNUTZEN**



# LILIE

water | light | energy



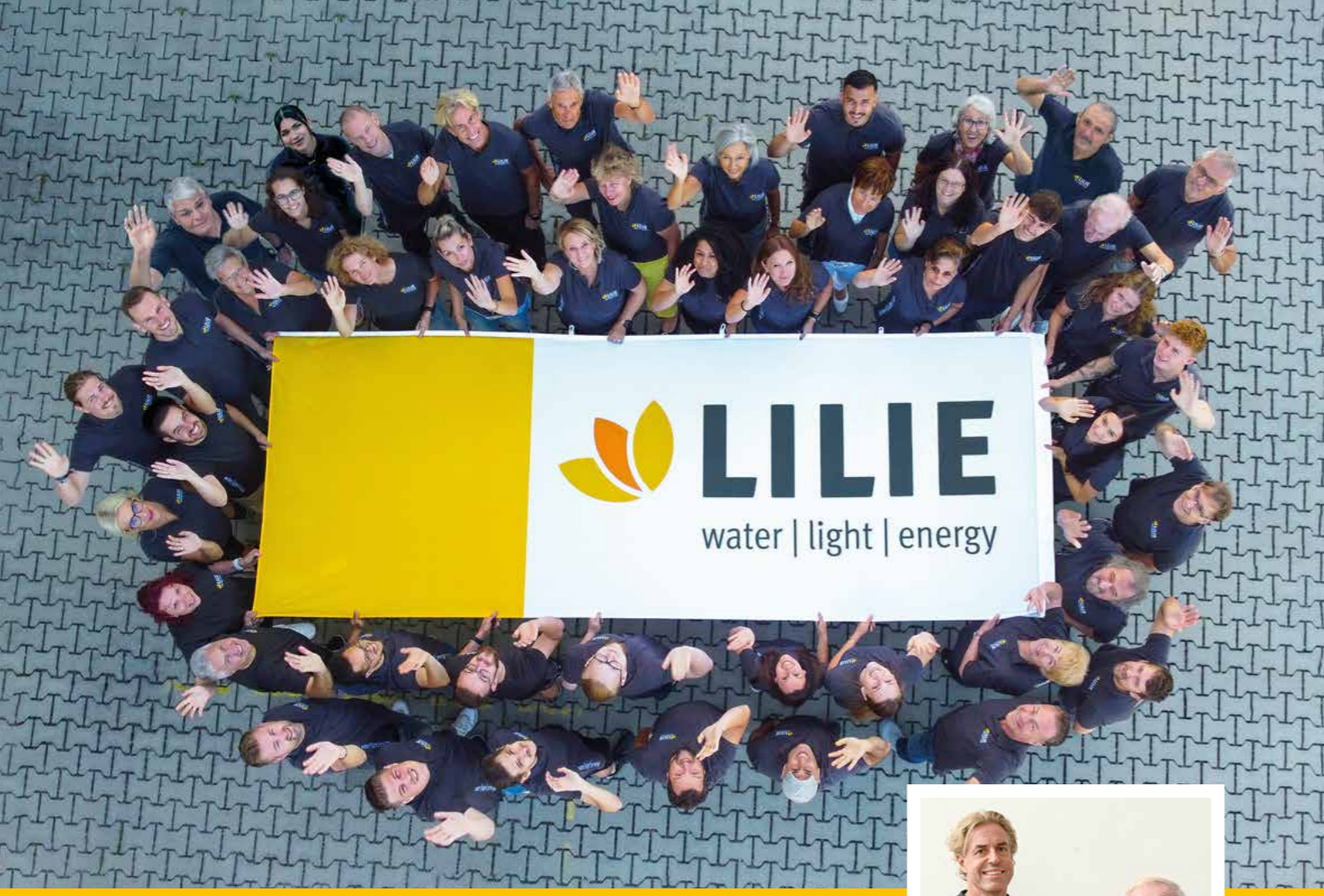

Firmenhauptsitz in der Heinrich-Hertz-Straße 30, 74354 Besigheim  
und weiteres Gebäude in der Max-Eyth-Straße 6, 74354 Besigheim



Peter und Richard Rösemann  
Geschäftsführende Gesellschafter der  
LILIE GmbH & Co. KG seit 1987

### WAS UNS ANTREIBT.

LILIE-Systemlösungen für Wasser, Licht und Energie werden immer mehr begeistert eingesetzt. Die Marke LILIE steht für Freude, Zuverlässigkeit, Dankbarkeit, Qualität, Wertschätzung und Verantwortung. Unsere Systemlösungen bieten viele Zusatznutzen und machen das Leben leichter und komfortabler. LILIE ist im Bereich Caravaning Pionier für Wasser und Solar. Unsere Mitarbeiterinnen und Mitarbeiter gestalten maßgeblich unseren Erfolg. Sie leben die LILIE-Werte und gestalten die LILIE-Werte mit.

Das Ziel unseres Tuns ist Freude für alle Menschen, die mit LILIE zusammenarbeiten.

# vision

### WERTE. WIE WIR UNSERE MISSION UMSETZEN.

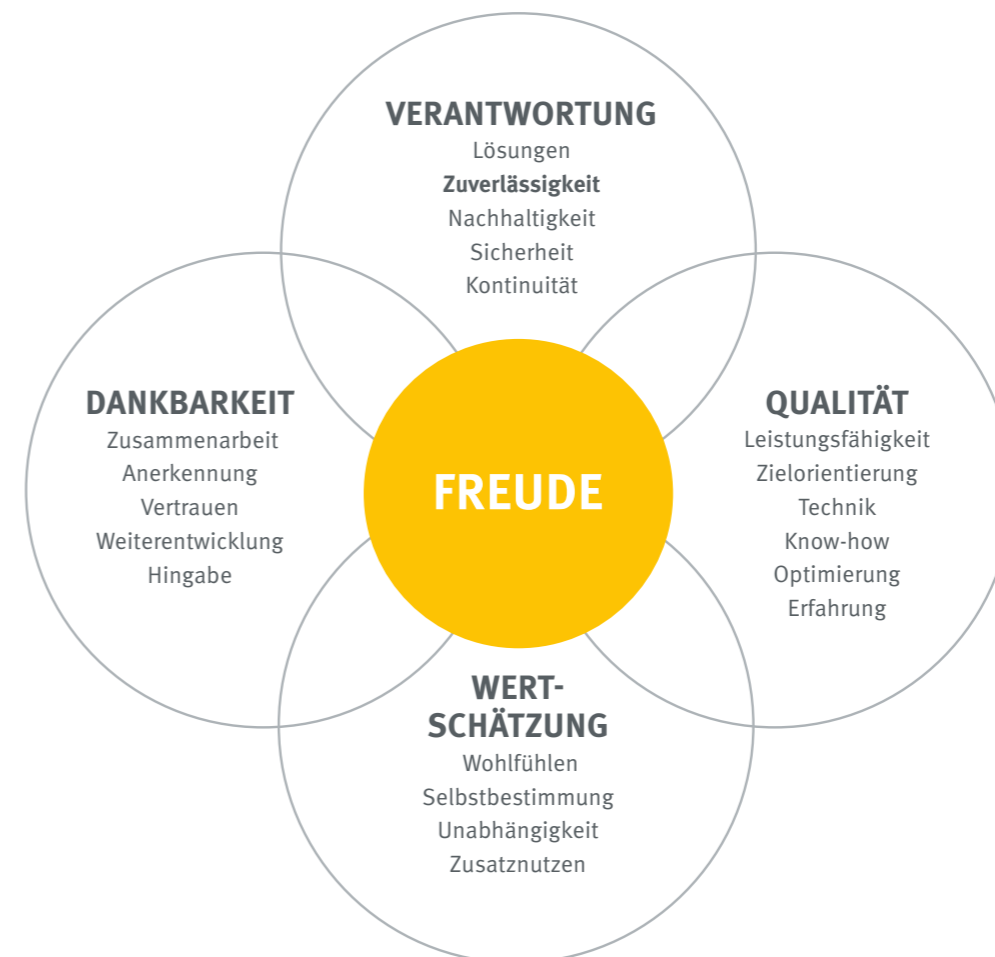

**Persönliche Beratung für unsere Stammkunden**  
Unser Verkaufsteam freut sich auf Ihren Anruf.  
Durchwahl:  
+49 (0) 7143 / 96 23-57

**Geschäftszeiten**  
Montag - Freitag von  
08:00 bis 12:15 Uhr und  
13:00 bis 17:00 Uhr

**Preisliste**  
Informationen zum Bestellen und zu Preisen finden Sie in unserer separaten Preisliste.

**Lilie GmbH & Co. KG**  
**Lilie Energie GmbH**  
Heinrich-Hertz-Straße 30  
74354 Besigheim  
+49 (0)7143 / 96 23-0  
+49 (0)7143 / 96 23-23  
info@lilie.com  
www.lilie.com  
www.lilie-energie.de

WORIN SIE UNSERE WERTE FINDEN.

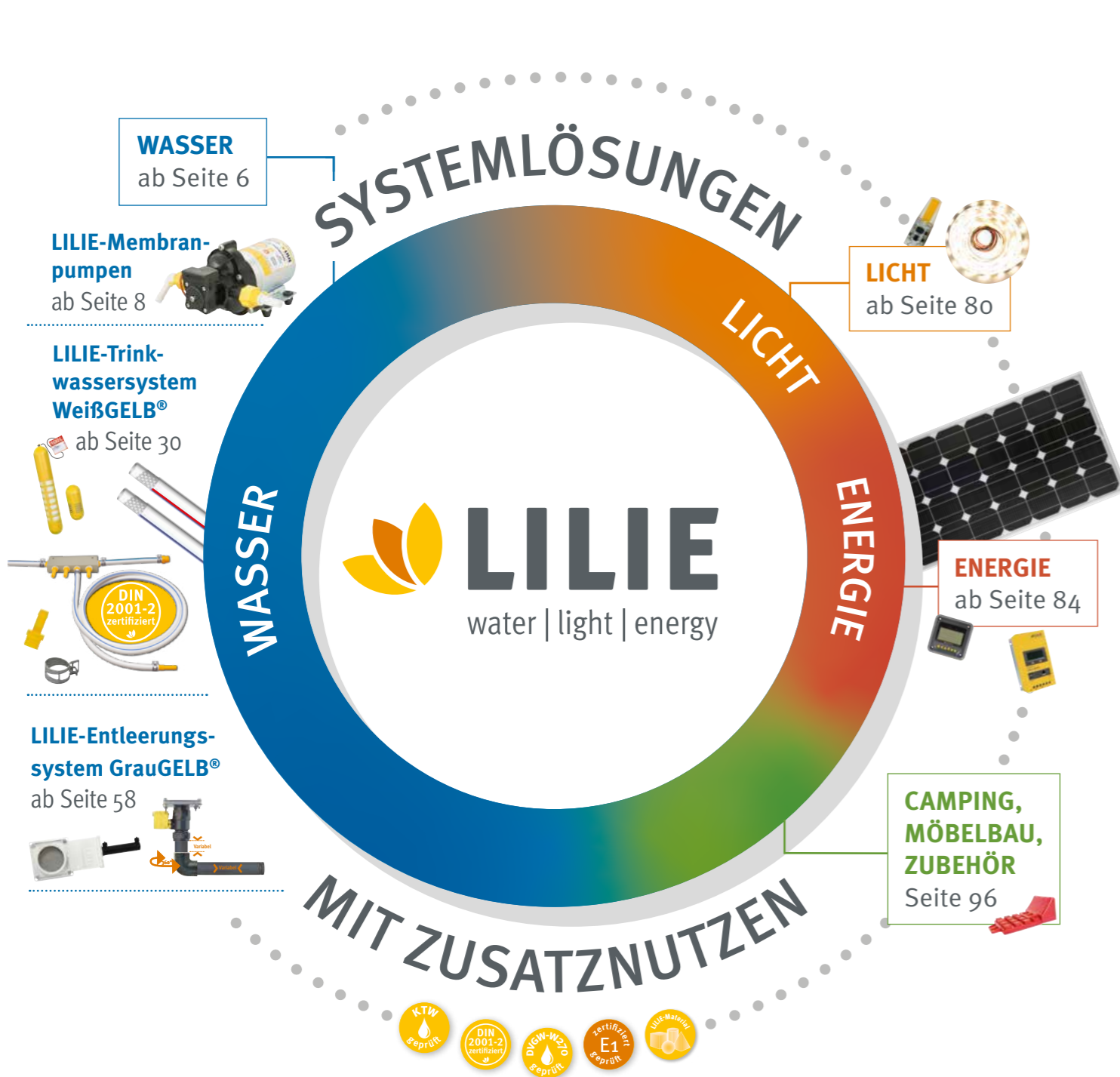

**TIPP** Die dunkelgelben Symbole jeder Seite zeigen die empfohlenen Anwendungsbereiche!

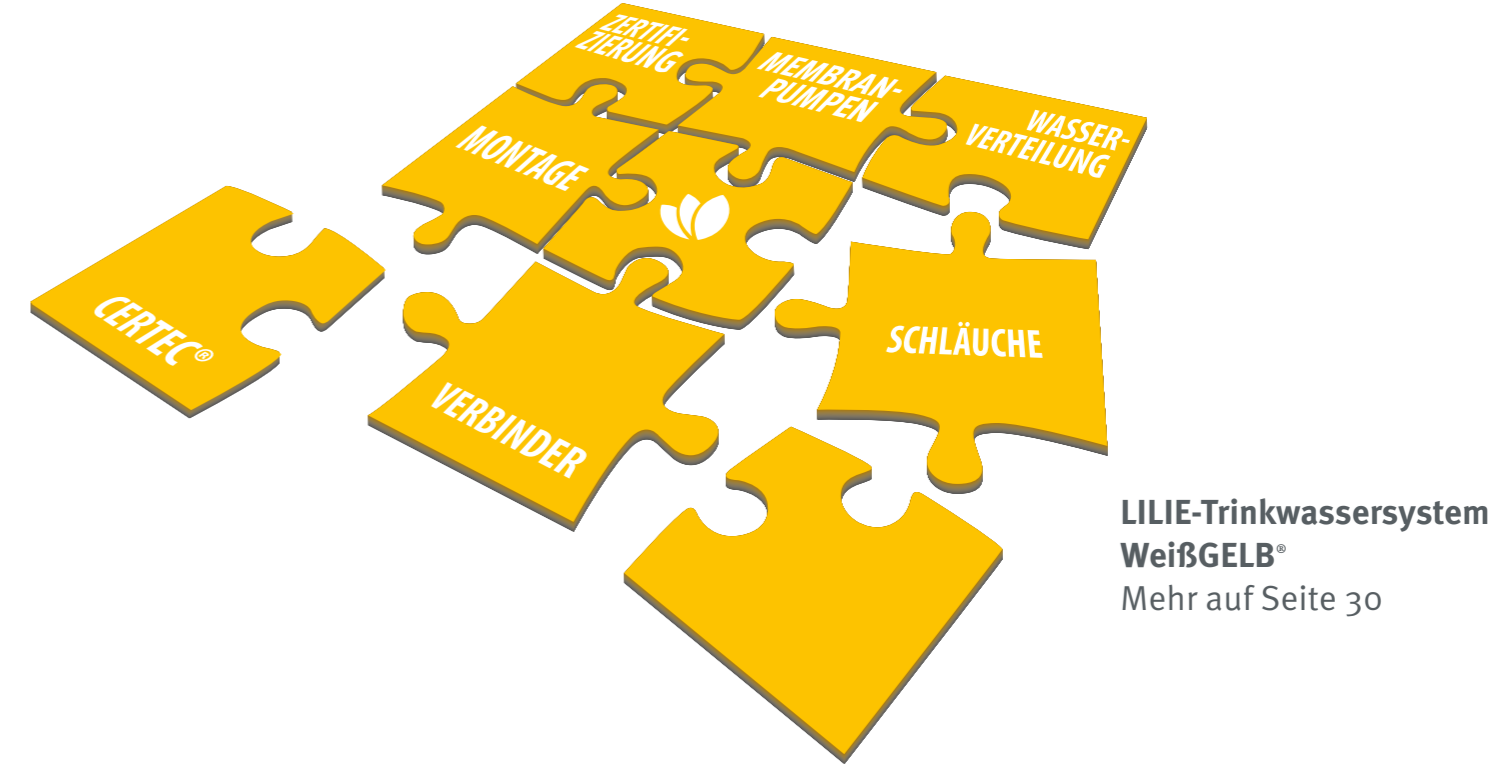
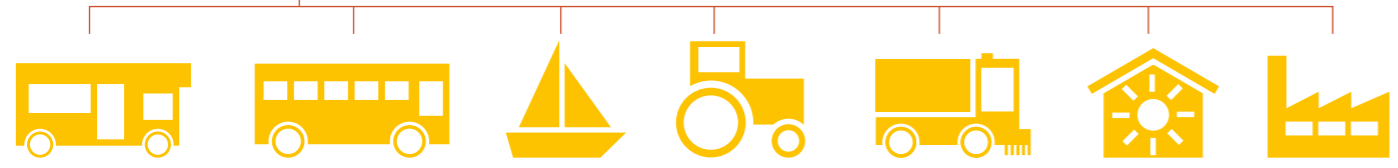

BEISPIEL EINES TRINKWASSERSYSTEMS GEM. DIN 2001-2 IM BEREICH CARAVANING.

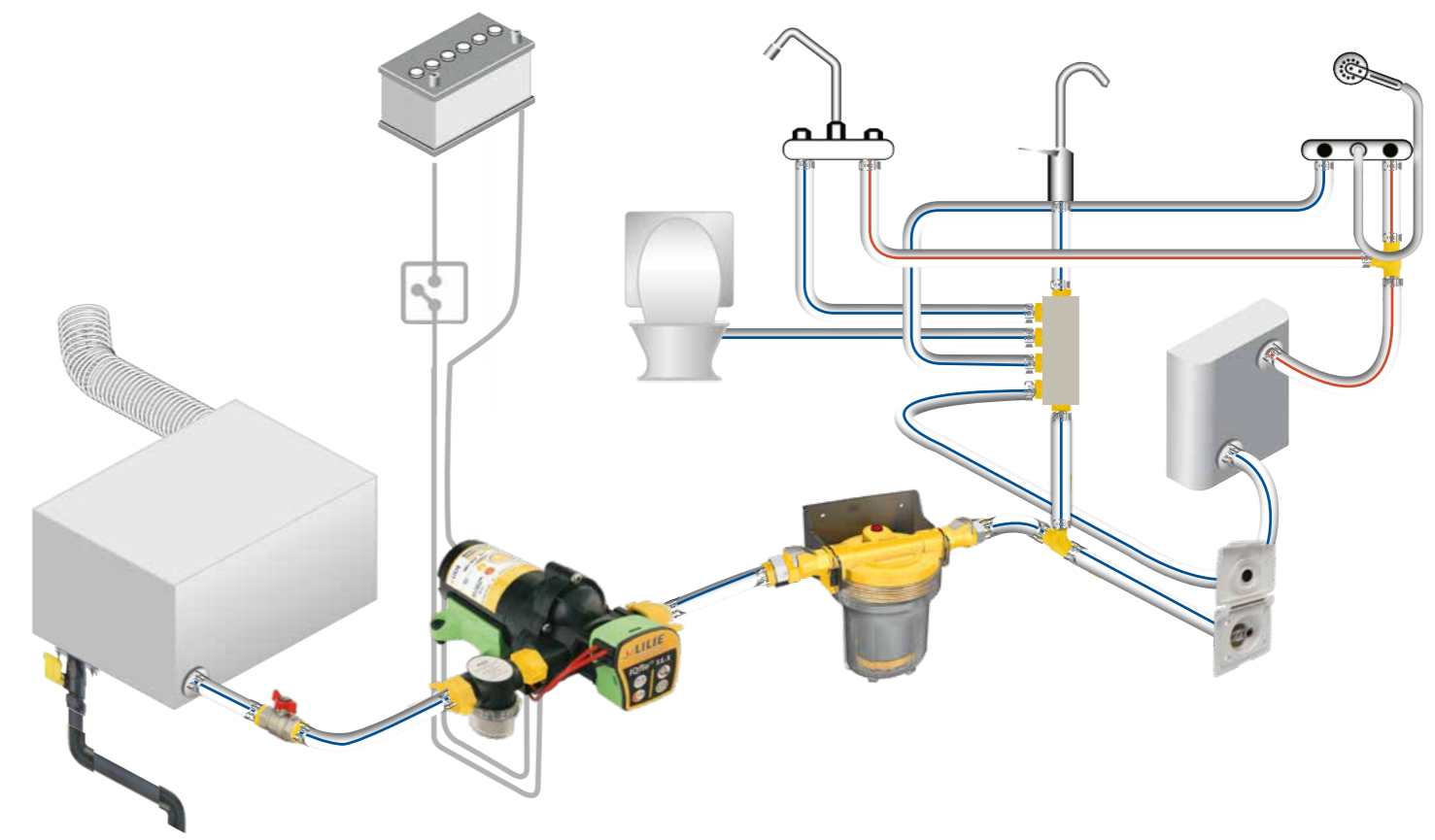

**LILIE LIEFERT SYSTEMLÖSUNGEN. FÜR WASSER.**

Wasserversorgung ist elementar. Damit Wasser in reiner Qualität fließt, liefert LILIE ideal passende Pumpen-Systemlösungen. Egal, ob unterwegs in der Natur, im urbanen Leben, auf Seen und Meeren, in autarken Gebäuden oder in der Industrie: (Trink-)Wasserbedarf höchster Aufmerksamkeit.



# WASSERTUNING®

Pumpen für Caravanning.....	9	LILIE-Trinkwassersystem	
IQflo® .....	10	WeißGELB® .....	10
SOFTSERIE® WeißGELB® .....	12	Ersatzteile/ Pumpenzubehör ..	25
CLASSICSERIE™ WeißGELB® ..	14	Schläuche DIN 2001-2 .....	32
SMARTSERIE™ .....	16		
SOFTSERIE® .....	18	Frostschutz .....	42
CLASSICSERIE™ .....	18	Tanks und Speicher .....	44
		Trinkwasserfiltrierung .....	48
Druckausgleichstanks .....	20		
Installation .....	22	LILIE-Entleerungssystem-	
Service und Wartung .....	23	GrauGELB® .....	58
Ersatzteile .....	24		
Hebeanlage für Abwasser .....	29		
Pumpen für Boote, Schiffsbau .....	68		
Pumpen für die Industrie .....	72		
Pumpenübersicht .....	79		

Seit 50 Jahren sind wir Wasserspezialisten. Unsere Systemlösungen sind aus Bedürfnissen unserer Kunden entstanden. Alle Einzelkomponenten sind aufeinander abgestimmt. Setzen auch Sie LILIE-Systemlösungen mit Zusatznutzen ein:

**PUMPEN UND ZUBEHÖR**

Seit mehr als 40 Jahren entwickeln wir Pumpen und Lösungssysteme für verschiedenste Anwendungen und Anforderungen. Auf den Seiten 8 bis 41 finden Sie einen Auszug aus unserem Portfolio. Gerne teilen wir unsere Erfahrung und unser umfassendes Wissen. So erhalten Sie zusätzlich nützliche Informationen, hilfreiche Tipps und Schaubilder.

**TRINKWASSERFILTRIERUNG**

Entdecken Sie auf den Seiten 48-53 Lösungen rund um die Filtrierung und Konservierung von Trinkwasser. Speziell unsere eigens entwickelten Lösungen aus unserer Produktfamilie Certec® sind ideale Helfer, wo Trinkwasser gebraucht wird. Die Keramik wirkt unterstützt durch ein Bioelektro-Depot keimentziehend ohne Silber. Ergänzt durch die einfache Handhabung ist diese Trinkwasserfiltrierung und -Konservierung einfach und zuverlässig.

**FRISCHWASSER-SYSTEMLÖSUNGEN**

Für uns beginnt der Komfort bei der Montage. Ab Seite 30 finden Sie einzigartige Systemlösungen, die auch Ihnen bei der Installation und noch lange danach Freude bereiten werden. Nutzen Sie die intelligenten Eigenschaften unserer ideal abgestimmten Systemlösungen.

**ABWASSER-SYSTEMLÖSUNGEN**

Auch Abwassersysteme haben hohe Ansprüche an Qualität. Ab Seite 58 finden Sie unsere Systemlösungen hierfür, welche sich bereits unter extremsten Bedingungen bewiesen haben. Sie bieten Zusatznutzen mit optimalen Materialeigenschaften, Komfort und Langlebigkeit, sowohl bei der Installation, als auch im Betrieb.

**LILIE-QUALITÄT**

Um unseren Qualitätsanspruch zu erreichen, haben wir spezielle Materialien entwickelt. Die LILIE-Materialien werden in der Produktion unserer Lösungen eingesetzt. Wir erreichen dadurch zum einen außergewöhnliche Eigenschaften, zum anderen ist es uns so möglich, erforderliche Zertifizierungen vornehmen zu lassen. LILIE-QUALITÄT steht für Zuverlässigkeit, Ihre Sicherheit und Gesundheit.

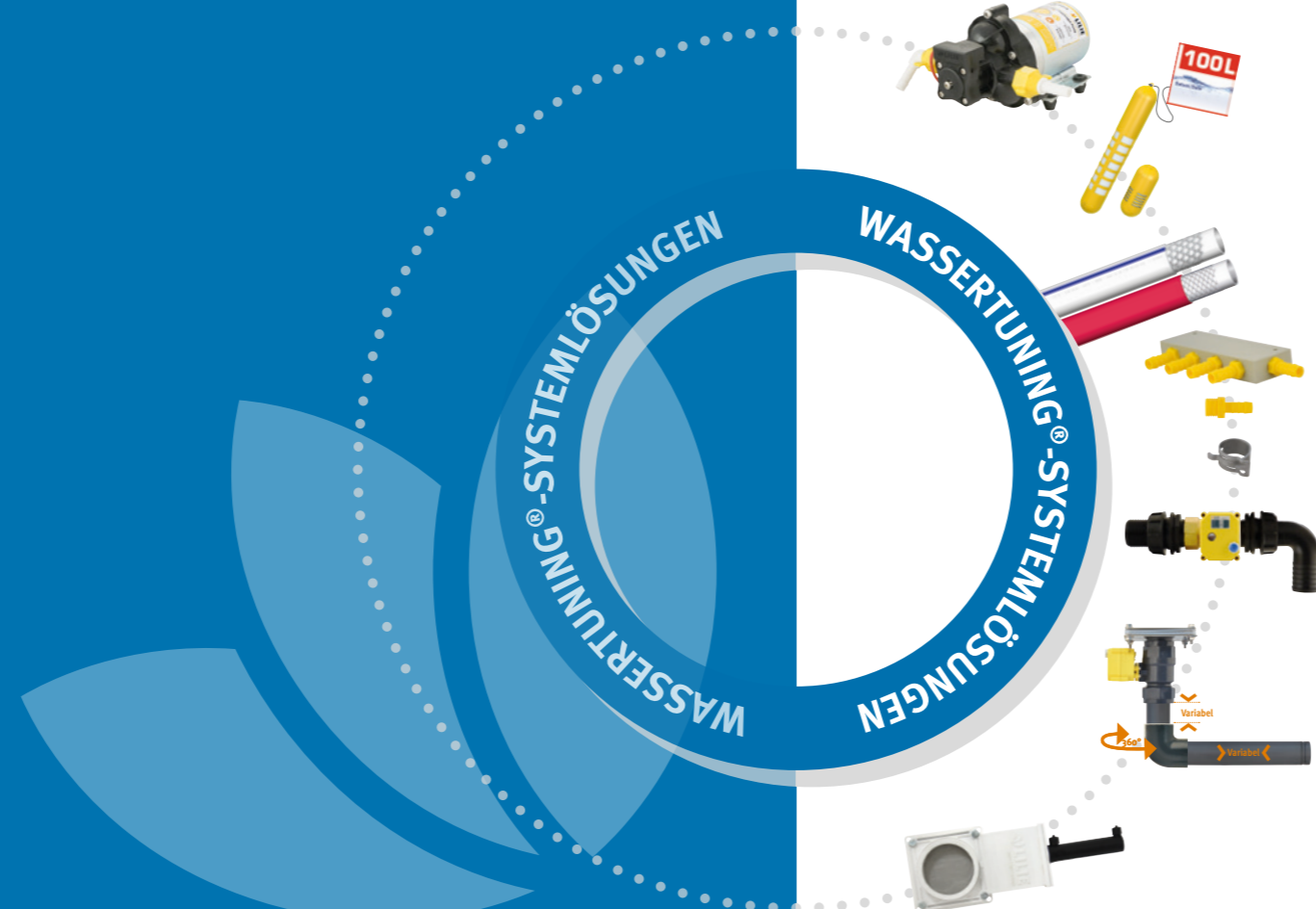

ÜBERSICHT DER PUMPEN-ANWENDUNGSBEREICHE



**PUMPEN FÜR CARAVANING**

TRINKWASSERPUMPEN  
AUF SEITE 10-15

FRISCHWASSERPUMPEN  
AUF SEITE 16-19



**PUMPEN FÜR BUS, BAHN,  
NUTZFAHRZEUGE**  
AB SEITE 72



**PUMPEN FÜR BOOTE  
UND SCHIFFSBAU**  
AB SEITE 68



**PUMPEN FÜR REINIGUNG**  
AB SEITE 72



**PUMPEN FÜR LANDWIRTSCHAFT**  
AB SEITE 72



**PUMPEN FÜR SOLAR,  
HAUS & GARTEN**  
AB SEITE 76



**PUMPEN FÜR SONSTIGE ANWENDUNGEN**  
AB SEITE 72



Membranpumpe  
**IQflo® 11.1**  
TRINKWASSERSYSTEM  
WeißGELB®



IQflo® – Die neue intelligente Art Wasser fließen zu lassen. Flussgesteuertes Regelsystem  
AB SEITE 10

- + Komfort gewinnen
- + Leistung gewinnen
- + Stress sparen
- + Energie sparen
- + Moderne Microcontroller-Sensor- und Fluidtechnik



**PUMPEN FÜR CARAVANING**

Pumpen sind das Herzstück der Mobil- und Caravan-Wasseranlage. Camper wählen zwischen Membranpumpen und Tauchpumpen. Dabei ist die Membranpumpe die wesentlich langlebigere Lösung. Eine Membranpumpe baut im geschlossenen Wassersystem rasch Druck auf und bewegt so das Wasser durch die Leitungen. Wenn der definierte Druck erreicht ist, hört die Pumpe auf zu arbeiten. Fällt der Druck durch Wasserentnahme unter einen bestimmten

Wert, startet die Pumpe erneut. Eine Membranpumpe kann durch Zubehör aufgerüstet und gewartet werden. Ersatzteile (S. 24) sind erhältlich und ermöglichen einen erfolgreichen Einsatz über viele Jahre. Wünsche für noch mehr Komfort erfüllt LILIE gerne. Eine Tauchpumpe, die im Wassertank liegt, ist kleiner und fehleranfälliger, wenn z.B. kein Wasser mehr im Tank ist. Der Wasserdruck ist bauart- und größenbedingt begrenzt.

Über 50 Jahre Erfahrung stecken in unseren Membranpumpen. Sie fördern dauerhaft, geregelt, gleichmäßig Trinkwasser und saugen selbst trocken an.

Membranpumpe  
**SOFTSERIE®**  
TRINKWASSERSYSTEM  
WeißGELB®



4-Kammer-Membranpumpen – Läuft besonders leise und sanft, dank unserer soften mechanischen Bypass-Regelung  
AB SEITE 12

- + Zuverlässig
- + Leise
- + Sanft
- + Intelligente mechanische Technik
- + 2 Jahre Gewährleistung

Membranpumpe  
**SOFTSERIE®**  
FRISCHWASSER



AB SEITE 18

Membranpumpe  
**CLASSICSERIE™**  
TRINKWASSERSYSTEM  
WeißGELB®



3-Kammer-Membranpumpen – Der Klassiker mit bewährter Druckschalter-Regelung ist zuverlässig und langlebig  
AB SEITE 14

- + Zuverlässig
- + Erfolgreicher Klassiker
- + Robust
- + Präzise und kontrolliert
- + 2 Jahre Gewährleistung

Membranpumpe  
**CLASSICSERIE™**  
FRISCHWASSER



AB SEITE 18

LILIE Trinkwassersystem WeißGELB® ist zertifiziert nach neuester Fassung der DIN 2001-2 (Trinkwasserverordnung). Dies beinhaltet für jede einzelne Komponente eine erfolgreiche Prüfung nach KTW und DVGW-W270 durch deutsche akkreditierte Institute für TRINKWASSER Kalt UND Warm.



5-Kammer-Membranpumpen – Liefert maximalen Komfort durch elektronische Regelung bei höchster Leistungskraft  
AB SEITE 16

- + Mikroprozessor-gesteuerte Elektronik
- + Elektronische Regelung
- + Dosierung exakt nach Bedarf
- + Intelligente elektrische Technik
- + 3 Jahre Gewährleistung

Membranpumpe  
**SMARTSERIE™**  
FRISCHWASSER



LILIE Pumpen sind seit Jahren bewährt und geschätzt im Caravaning-Bereich und in Reisebussen. Um unseren Qualitätsanspruch zu erreichen, haben wir spezielle Materialien entwickelt. Die LILIE-Materialien werden in der Produktion unserer Lösungen eingesetzt. Wir erreichen dadurch zum einen außergewöhnliche Eigenschaften, zum anderen ist es uns so möglich, erforderliche Zertifizierungen vornehmen zu lassen. LILIE-Qualität steht für Zuverlässigkeit, Ihre Sicherheit und Gesundheit.

Mit den LILIE Pumpenserien CLASSICSERIE™ WeißGELB® und SOFTSERIE® WeißGELB®, erfüllen wir bei den verbauten Materialien nicht nur alle Prüfkriterien der erweiterten DIN 2001-2, sondern setzen auch mit einer weiterentwickelten Fördertechnologie neue Maßstäbe. Damit bieten wir unseren Kunden zukunftsorientierte Pumpen, die auch an neue Bedingungen schnell angepasst werden.

FLUSSGESTEUERTES REGELSYSTEM

**IQflo® 11.1**  
TRINKWASSERSYSTEM  
WeißGELB®

**IQflo® – Die neue intelligente Art Wasser fließen zu lassen.**

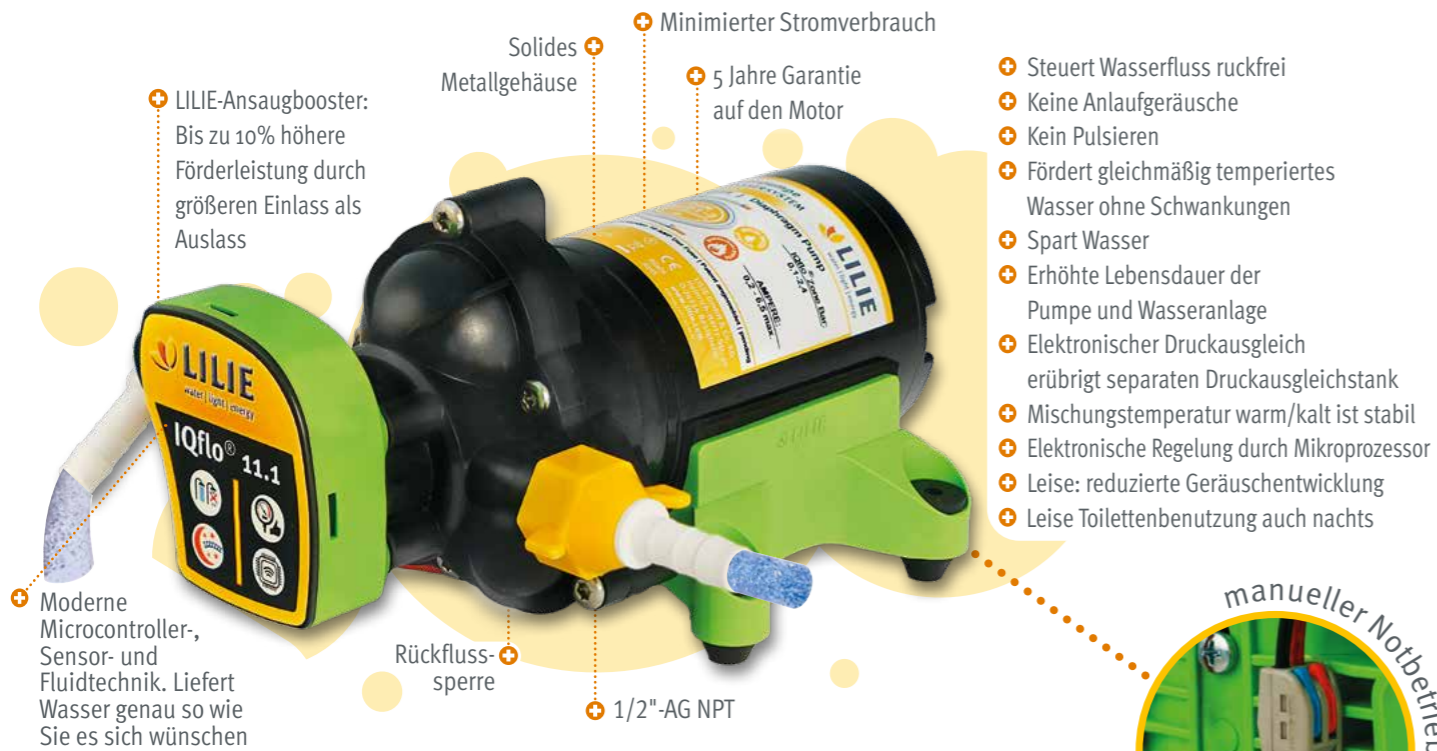

**LILIE-Ansaugbooster:**  
Bis zu 10% höhere Förderleistung durch größeren Einlass als Auslass

**Moderne Microcontroller-, Sensor- und Fluidtechnik.** Liefert Wasser genau so wie Sie es sich wünschen

**Minimierter Stromverbrauch**  
**5 Jahre Garantie auf den Motor**

**Solides Metallgehäuse**

**Rückflusssperre**  
**1/2" -AG NPT**

- Steuert Wasserfluss ruckfrei
- Keine Anlaufgeräusche
- Kein Pulsieren
- Fördert gleichmäßig temperiertes Wasser ohne Schwankungen
- Spart Wasser
- Erhöhte Lebensdauer der Pumpe und Wasseranlage
- Elektronischer Druckausgleich erübrigt separaten Druckausgleichstank
- Mischungstemperatur warm/kalt ist stabil
- Elektronische Regelung durch Mikroprozessor
- Leise: reduzierte Geräuschentwicklung
- Leise Toilettenbenutzung auch nachts

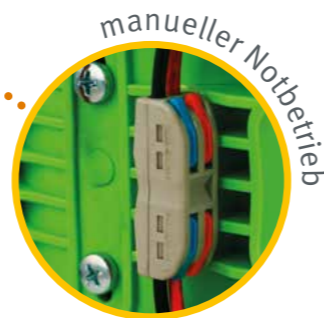

Seit über **50 Jahren** sind wir Spezialisten der mobilen Wasserversorgung. Seitdem beschäftigt uns ein Thema: Bei Bedarf kraft- und sinnvoll zu duschen und speziell nachts wenig Wasser möglichst lautlos zu entnehmen. Dafür haben wir schon **1999** den **externen Flüsterregler entwickelt**. Diese Entwicklung hat jetzt ihren vorläufigen Höhepunkt erreicht in der patentierten **IQflo®-Technologie**.

Flussgesteuertes Regelsystem. Die neue patentierte **IQflo®**-Technologie lässt das Wasser intelligent leise mittels moderner, kombinierter **Microcontroller- (MCU)**, Sensor- und **Fluidtechnik** fließen. So wie Sie es beim Entnehmen wünschen: Von minimal sanft dosiert bis zu einem kräftigen Strahl, alles komfortabel, sparsam und leise. Zum Befeuchten Ihrer Zahnbürste öffnen Sie den Wasserhahn nur minimal. Der Sensor gibt diesen Impuls direkt an den **MCU** weiter. Dieser lässt jetzt den Motor sanft mit extrem niedriger Druckzahl und minimalem Stromverbrauch sanft und flüsterleise anlaufen. **Durch die kombinierte, direkt am Sensor angeordnete mikroprozessorgesteuerte Regelelektronik reagiert das System einzigartig**

**direkt und sensitiv.**  
Drücken Sie die Spültaste der Toilette, erkennt der Sensor sofort den Bedarf und die **IQflo®**-Elektronik lässt Wasser mit mittlerer Drehzahl geräusch- und stromreduziert fließen. Duschen Sie, dann übermittelt der Sensor sofort den erhöhten Bedarf dem **MCU**. Dieser gibt die volle verfügbare Förderleistung frei bei optimierter Drehzahl und ermöglicht das komfortable Duscherlebnis. **IQflo®** macht Ihr Leben unterwegs **komfortabler!** Genießen Sie ein gleichmäßiges, kräftiges, angenehmes Duscherlebnis bei konstanter Temperatur – **auch wenn Ihr Partner gleichzeitig die Toilette benutzt und spült.**

**IQflo® – Komfort und Leistung gewinnen, Energie und Stress sparen**

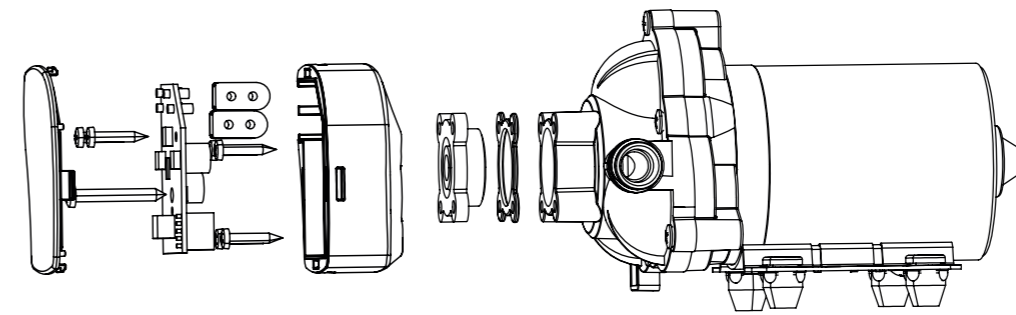

**Ersetzen Sie Ihre bisherige Pumpe durch IQflo®!**



- Komfort gewinnen**
- Duschen Sie angenehm und komfortabel!
  - Erleben Sie unterwegs Komfort wie Zuhause!
  - Endlich fließt Wasser wie gewünscht
  - Ohne Spritzen und ohne Rattern
  - flüsternd leise: einzigartig ruhig, bis zu 25db leiser als vergleichbare Lösungen
  - Ganzheitliches Trinkwassersystem WeißGELB®



- Leistung gewinnen**
- Leistungsstarker und kräftiger Duschstrahl
  - 5 Jahre Garantie auf den Motor
  - Lange Lebensdauer
  - Ganzheitliches Trinkwassersystem WeißGELB®



- Energie sparen**
- moderne Sensor- und Mikrocontrollertechnik
  - Ausgeklügelte Algorithmen
  - Minimierter Stromverbrauch
  - Mehrfach patentrechtlich geschützt
  - Kein separater Druckausgleichstank



- Stress sparen**
- Einfach, ruhig und druckvoll bei konstanter Wassertemperatur
  - Ruhige Nächte bei nächtlicher Wasserentnahme auch für die Nachbarn
  - Sie werden ihr Wassersystem flüsternd statt rattern, hören.
  - Flussgesteuertes Regelsystem



bis zu **25db**

12 V   11,0 l/min   2,4 bar	
Art.-Nr.	# IQ111
Spannung	12 V
IQflo®-Zone	0,1 bis 11,0 Liter 0,1 bis 2,4 bar
Max. Stromaufnahme	8,2 Ampere
Max. Ansaughöhe	3,1 m
Zapfstellen	5
Gewicht	1,9 kg
Maße	L220 x B130 x H115 mm
Material Pumpkopf	Membrane: LM T115 (TPE); Ventilsatz: LM T116 (EPDM), LM T117 (POM); Gehäuse: LM T114 (PP)

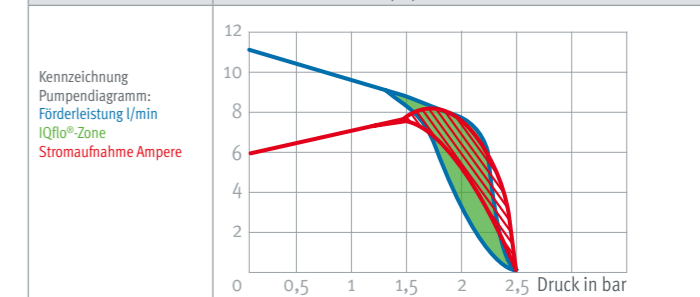

**IQflo®-Zone:**  
Flussgesteuertes Regelsystem. Die neue patentierte IQflo®-Technologie lässt das Wasser intelligent leise fließen. So wie Sie es beim Entnehmen wünschen: Von minimal sanft dosiert bis zu einem kräftigen Strahl – alles komfortabel, sparsam und leise und innerhalb der IQflo®-Zone.

Lieferumfang	
	Verpackungseinheit: jede Pumpe einzeln verpackt (wie abgebildet), anschlussfertig, mit 2 Aufschraubtüllen 10 mm (#8040, #8043) und Gebrauchsanweisung.

Membranpumpe  
**SOFTSERIE®**  
TRINKWASSERSYSTEM  
WeißGELB®

**4-Kammer-Membranpumpen –  
Läuft besonders leise und sanft, dank unserer  
soften mechanischen Bypass-Regelung**

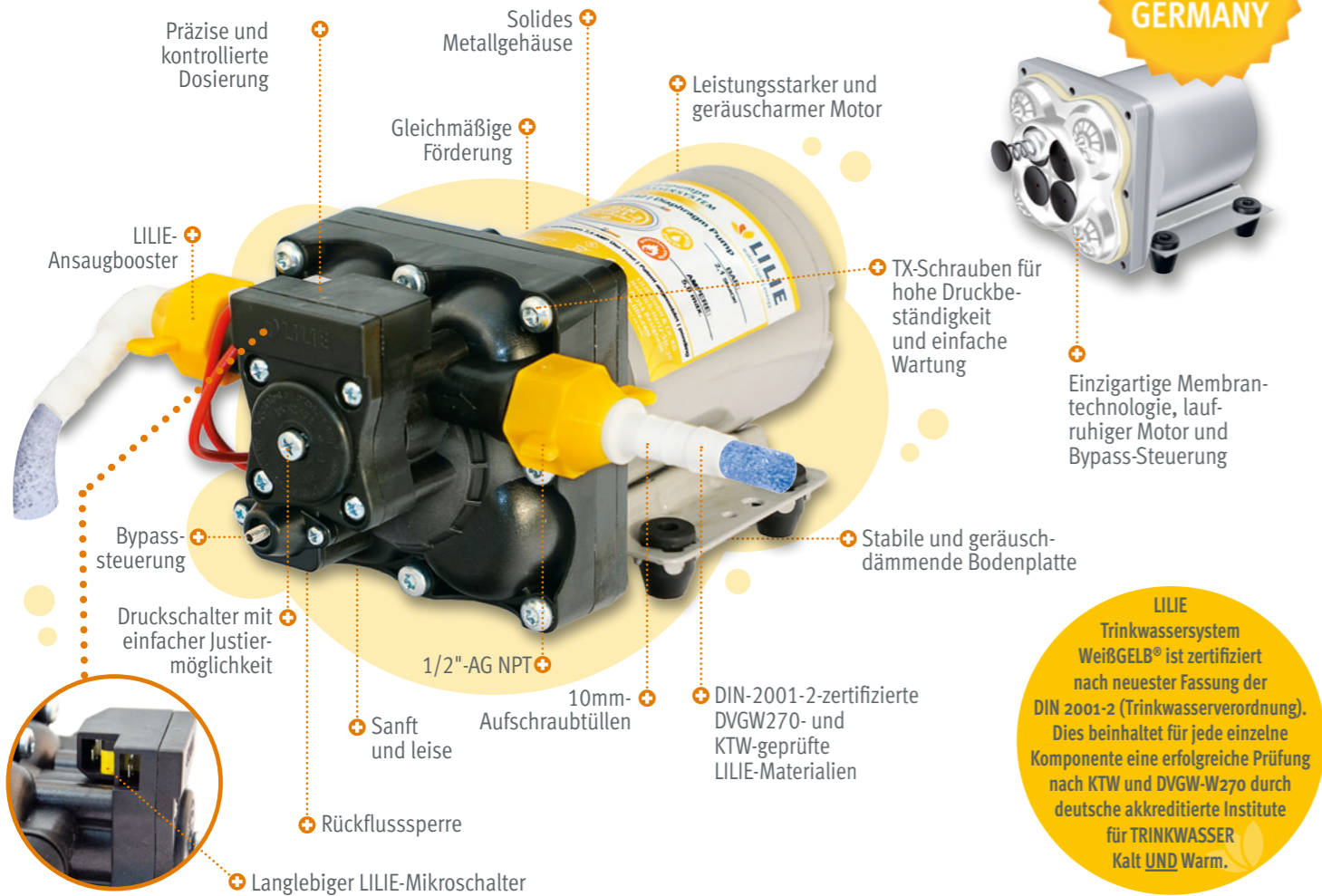

LILIE Trinkwassersystem WeißGELB® ist zertifiziert nach neuester Fassung der DIN 2001-2 (Trinkwasserverordnung). Dies beinhaltet für jede einzelne Komponente eine erfolgreiche Prüfung nach KTW und DVGW-W270 durch deutsche akkreditierte Institute für TRINKWASSER Kalt UND Warm.

**TIPP** Vorfilter zum Schutz der Pumpe und Wasseranlage siehe Seite 26



Mit der **SOFTSERIE®** haben wir unsere bewährte **CLASSICSERIE™** nochmals weiterentwickelt. Dank der einzigartigen und zuverlässigen fließoptimierten **4-Kammer-Membran**, einem neu entwickelten lauffruhigen Motor und unserer soften **mechanischen-Bypass-Regelung** als Herzstück gewährleisten wir besonders zuverlässigen, sanften und leisen Wasserfluss. Jeder Pumpkopf hat eine **Rückflusssperre** für über **13 bar**. Sowohl beim Anlaufen, als auch beim Schließen des Wasserhahns bleibt die Pumpe leise, ohne zu rattern.  
**2 Jahre Gewährleistung**



	12 V   7,5 l/min   1,4 bar	12 V   11,3 l/min   2,1 bar	12 V   11,3 l/min   3,1 bar
Art.-Nr.*	# LP4121 / # LP4121M	# LP4142 / # LP4142M	# LP4144 / # LP4144M
Spannung	12 V	12 V	12 V
Max. Förderleistung	7,5 l/min	11,3 l/min	11,3 l/min
Abschaltdruck	1,4 bar/einstellbar 1,1 bis 2,1 bar	2,1 bar/einstellbar 1,75 bis 3,2 bar	3,1 bar/einstellbar 1,75 bis 3,2 bar
Wiedereinschaltdruck	1,0 bar	1,75 bar	2,3 bar
Max. Stromaufnahme	4,2 Ampere	5,0 Ampere	5,5 Ampere
Max. Ansaughöhe	2,5 m	3,1 m	3,1 m
Zapfstellen	3	4	4
Gewicht	2,0 kg	2,0 kg	2,0 kg
Maße	L205 x B125 x H110 mm	L205 x B125 x H110 mm	L205 x B125 x H110 mm
Material Pumpkopf	Membrane: LM T115 (TPE); Ventilsatz: LM T116 (EPDM), LM T117 (POM); Gehäuse: LM T114 (PP)	Membrane: LM T115 (TPE); Ventilsatz: LM T116 (EPDM), LM T117 (POM); Gehäuse: LM T114 (PP)	Membrane: LM T115 (TPE); Ventilsatz: LM T116 (EPDM), LM T117 (POM); Gehäuse: LM T114 (PP)
* M entspricht Hersteller-ausführung			

	12 V   12,2 l/min   3,1 bar	12 V   14,4 l/min   3,1 bar	24 V   11,3 l/min   2,1 bar
Art.-Nr.*	# LP4145 / # LP4145M	# LP4155 / # LP4155M	# LP4242 / # LP4242M
Spannung	12 V	12 V	24 V
Max. Förderleistung	12,2 l/min	14,4 l/min	11,3 l/min
Abschaltdruck	3,1 bar/einstellbar 1,75 bis 3,2 bar	3,1 bar/einstellbar 1,75 bis 3,2 bar	2,1 bar/einstellbar 1,75 bis 3,2 bar
Wiedereinschaltdruck	2,3 bar	2,3 bar	1,75 bar
Max. Stromaufnahme	8,0 Ampere	10,5 Ampere	3,5 Ampere
Max. Ansaughöhe	3,1 m	3,1 m	3,1 m
Zapfstellen	5	6	4
Gewicht	2,0 kg	2,1 kg	2,0 kg
Maße	L205 x B125 x H110 mm	L205 x B125 x H110 mm	L205 x B125 x H110 mm
Material Pumpkopf	Membrane: LM T115 (TPE); Ventilsatz: LM T116 (EPDM), LM T117 (POM); Gehäuse: LM T114 (PP)	Membrane: LM T115 (TPE); Ventilsatz: LM T116 (EPDM), LM T117 (POM); Gehäuse: LM T114 (PP)	Membrane: LM T115 (TPE); Ventilsatz: LM T116 (EPDM), LM T117 (POM); Gehäuse: LM T114 (PP)
* M entspricht Hersteller-ausführung			

**Geräuschpegel-Vergleich bei 2,1 bar/Förderleistung 10 l/min** Messentfernung: 1 m

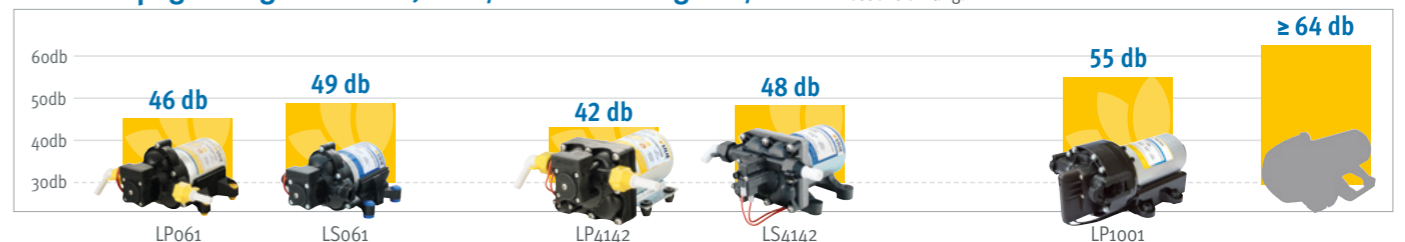

Membranpumpe  
**CLASSICSERIE™**  
TRINKWASSERSYSTEM  
WeißGELB®

3-Kammer-Membranpumpen –  
Der Klassiker mit bewährter Druckschalter-Regelung  
ist zuverlässig und langlebig

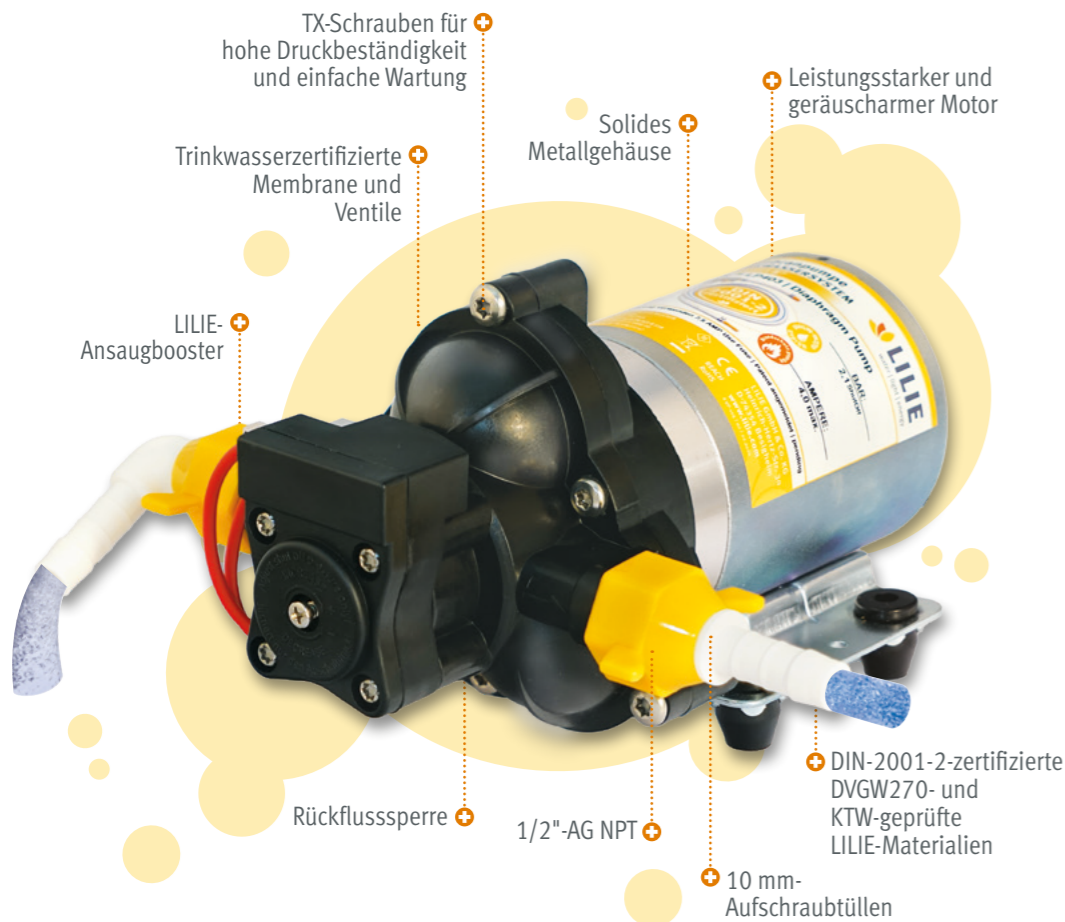

Einzigartige Membrantechnologie für präzise und kontrollierte Dosierung

LILIE Trinkwassersystem WeißGELB® ist zertifiziert nach neuester Fassung der DIN 2001-2 (Trinkwasserverordnung). Dies beinhaltet für jede einzelne Komponente eine erfolgreiche Prüfung nach KTW und DVGW-W270 durch deutsche akkreditierte Institute für TRINKWASSER Kalt UND Warm.



**TIPP** Vorfilter zum Schutz der Pumpe und Wasseranlage siehe Seite 26



Zur automatisierten, langlebigen und zuverlässigen Versorgung von Trinkwasser in Wohnmobilen. Unsere robuste und einzigartige **Membrantechnologie** garantiert eine präzise und kontrollierte Dosierung. Jeder Pumpkopf hat eine **Rückflusssperre** für über **13 bar** und eine **Druckschalterregelung**. Diese gewährleistet, dass beim Öffnen der Zapfstelle sofort Wasser fließt. Sämtliche **LILIE Membranpumpen** sind trocken, selbstansaugend und dürfen auch trocken-laufen.  
**2 Jahre Gewährleistung**



	12 V   7,0 l/min   1,4 bar	12 V   9,0 l/min   1,9 bar	12 V   10,6 l/min   2,1 bar
Art.-Nr. *	# LP204 / # LP204M	# LP209 / # LP209 M	# LP403 / # LP403M
Spannung	12 V	12 V	12 V
Max. Förderleistung	7,0 l/min	9,0 l/min	10,6 l/min
Abschaltdruck	1,4 bar/einstellbar 1,1 bis 2,1 bar	1,9 bar/einstellbar 1,4 bis 2,8 bar	2,1 bar/einstellbar 1,75 bis 3,2 bar
Wiedereinschaltdruck	1,0 bar	1,5 bar	1,8 bar
Max. Stromaufnahme	4,5 Ampere	5,0 Ampere	4,0 Ampere
Max. Ansaughöhe	2,5 m	3,1 m	3,1 m
Zapfstellen	3	4	4
Gewicht	1,8 kg	1,8 kg	1,8 kg
Maße	L210 x B129 x H114 mm	L210 x B129 x H114 mm	L210 x B129 x H114 mm
Material Pumpkopf	Membrane: LM T115 (TPE); Ventilsatz: LM T116 (EPDM), LM T117 (POM); Gehäuse: LM T114 (PP)	Membrane: LM T115 (TPE); Ventilsatz: LM T116 (EPDM), LM T117 (POM); Gehäuse: LM T114 (PP)	Membrane: LM T115 (TPE); Ventilsatz: LM T116 (EPDM), LM T117 (POM); Gehäuse: LM T114 (PP)
* M entspricht Hersteller-ausführung	Förderleistung l/min Stromaufnahme Ampere 	Förderleistung l/min Stromaufnahme Ampere 	Förderleistung l/min Stromaufnahme Ampere 

	12 V   10,0 l/min   3,1 bar	24 V   7,5 l/min   3,1 bar	24 V   10,6 l/min   2,1 bar
Art.-Nr. *	# LP061 Whisperking / # LP061M	# LP471 / # LP471M   Bus-Toilette	# LP473 / # LP473M   Bus-Küche
Spannung	12 V	24 V	24 V
Max. Förderleistung	10,0 l/min	7,5 l/min	10,6 l/min
Abschaltdruck	3,1 bar/einstellbar 1,75 bis 3,2 bar	3,1 bar/einstellbar 1,75 bis 3,5 bar	2,1 bar/einstellbar 1,75 bis 3,2 bar
Wiedereinschaltdruck	2,3 bar	2,3 bar	1,8 bar
Max. Stromaufnahme	5,9 Ampere	3,0 Ampere	3,7 Ampere
Max. Ansaughöhe	3,1 m	2,5 m	3,1 m
Zapfstellen	5	4	5
Gewicht	1,8 kg	1,8 kg	1,8 kg
Maße	L210 x B129 x H114 mm	L210 x B129 x H114 mm	L210 x B129 x H114 mm
Material Pumpkopf	Membrane: LM T115 (TPE); Ventilsatz: LM T116 (EPDM), LM T117 (POM); Gehäuse: LM T114 (PP)	Membrane: LM T115 (TPE); Ventilsatz: LM T116 (EPDM), LM T117 (POM); Gehäuse: LM T114 (PP)	Membrane: LM T115 (TPE); Ventilsatz: LM T116 (EPDM), LM T117 (POM); Gehäuse: LM T114 (PP)
* M entspricht Hersteller-ausführung	Förderleistung l/min Stromaufnahme Ampere  5 Jahre Gewährleistung* *ausgenommen sind Schäden, die durch Frost, Dauerbetrieb oder unsachgemäße Verwendung verursacht wurden.	Förderleistung l/min Stromaufnahme Ampere 	Förderleistung l/min Stromaufnahme Ampere 

Sehr leise bei hoher Leistung. Unterteil und Bodenplatte, sowie Spezialdichtungen aus speziellem Material sorgen für geräuscharmen Betrieb. Optimierter Druckschalter für längere Schaltzyklen verlängert die Lebensdauer und spart Batteriestrom.

mit Vorfilter #LP200164, 1/2"-AG x 1/2"-IG NPT und 2 Aufschraubtüllen 10 mm (#8040, #8043)

[▶ Weitere Pumpen finden Sie auf Seite 68](#)

[▶ Das Leise Sohle – Montageset finden Sie auf Seite 26](#)



Membranpumpe  
**SMARTSERIE™**  
FRISCHWASSER

5-Kammer-Membranpumpe mit elektronischer Regelung.  
Kraftpakete mit höchstem Komfort – für Einsatzbedingungen  
mit großem Förderbedarf

- Unter-/Überspannungsschutz
- Permanente Weiterentwicklung
- Druckschalter/-Sensor
- Großer Kühlkörper
- Langlebig
- Zuverlässig
- 5-Kammer-Design
- Höchste Druckbeständigkeit und Rückflusssperre bis 20 bar
- Steuert Wasserfluss ruckfrei
- Leise
- Keine Anlaufgeräusche
- Kein Pulsieren
- Fördert gleichmäßig temperiertes Wasser.
- ohne Schwankungen
- Spart Wasser
- Druckschalter bleibt angeschlossen, da Arbeitsdruck des Flüsterreglers unterhalb des Ausschaltedrucks bleibt
- Druckschalter ist zusätzliches Sicherheitselement
- Erhöhte Lebensdauer der Pumpe und Wasseranlage
- Elektronischer Druckausgleich **OHNE** Behälter möglich
- Mischungstemperatur warm/kalt ist stabil
- Elektronische Regelung durch Mikroprozessor
- Nach DIN zertifizierte LILIE-Materialien
- Integrierte Elektronische Regelung (Flüsterreglerfunktion)
- Schnellanschlüsse zur Schnell-Montage

zertifiziert geprüft E1

Reach ROHS

CE

Sanfte, gleichmäßige Wasserförderung ohne Spritzen und Pulsieren. Die **LILIE-Smart 5-Kammerpumpe** ermöglicht eine **komfortable Frischwasserversorgung**, unterwegs genauso wie Zuhause. Die hochleistungsfähigen Membranpumpen passen sich mit der **Flüsterregelung** variabel an. Der Wasserdruck wird permanent abgetastet und geregelt. Dessen Signale werden an die **mikroprozessor-gesteuerte Elektronik** im Fuß weitergeleitet.

Die Elektronik dosiert die Wassermenge exakt nach Bedarf, indem die Motordrehzahl und Fördermenge geregelt wird. Die Pumpe läuft sehr leise an, spritzt nicht und **fördert gleichmäßig** ohne Temperaturschwankungen. Die Pumpen fördern je nach Bedarf und Modell von **0 bis 19 Liter/min**, bei einem **Druck von 0 bis zu 5,2 bar**. Die Funktion bleibt bei jedem Druck und Durchfluss leise. **3 Jahre Garantie.**

Lieferumfang für den Handel

Verpackungseinheit: jede Pumpe einzelnerpackt (wie abgebildet), anschlussfertig, mit 2 Aufschraubtüllen und Quick-Connect-Fittings mit Verriegelung, 12 mm und Gebrauchsanweisung.

▶ LILIE-Spezialtüllen auf Seite 27

▶ Ersatzteile zur SMARTSERIE™ auf Seite 25



	12 V   14,0 l/min   2,5 bar	12 V   14,0 l/min   4,5 bar	12 V   18,9 l/min   2,5 bar
Art.-Nr.	# LP1009	# LP1001	# LP1019
Spannung	12 V	12 V	12 V
Max. Förderleistung	14,0 l/min	14,0 l/min	18,9 l/min
Abschaltdruck	2,5 bar	4,5 bar	2,5 bar
Max. Stromaufnahme	6,5 Ampere	6,9 Ampere	10 Ampere
Max. Ansaughöhe	3,3 m	3,3 m	4,0 m
Zapfstellen	5	5	5
Gewicht	2,8 kg	2,8 kg	3,27 kg
Maße	L230 x B123 x H145 mm	L230 x B123 x H145 mm	L260 x B123 x H125 mm
Material Pumpkopf	Membrane: LM T105 (TPE); Ventilsatz: LM T106 (FKM); Gehäuse: LM T101 (PP)	Membrane: LM T105 (TPE); Ventilsatz: LM T106 (FKM); Gehäuse: LM T101 (PP)	Membrane: LM T105 (TPE); Ventilsatz: LM T106 (FKM); Gehäuse: LM T101 (PP)

	12 V   18,9 l/min   5,2 bar	24 V   18,9 l/min   2,5 bar	24 V   18,9 l/min   5,2 bar
Art.-Nr.	# LP1002	# LP1021	# LP1014
Spannung	12 V	24 V	24 V
Max. Förderleistung	18,9 l/min	18,9 l/min	18,9 l/min
Abschaltdruck	5,2 bar	2,5 bar	5,2 bar
Max. Stromaufnahme	10,0 Ampere	5,0 Ampere	5,0 Ampere
Max. Ansaughöhe	3,9 m	4,0 m	4,0 m
Zapfstellen	5	5	5
Gewicht	3,2 kg	3,2 kg	3,2 kg
Maße	L260 x B123 x H145 mm	L260 x B123 x H145 mm	L260 x B123 x H145 mm
Material Pumpkopf	Membrane: LM T105 (TPE); Ventilsatz: LM T106 (FKM); Gehäuse: LM T101 (PP)	Membrane: LM T105 (TPE); Ventilsatz: LM T106 (FKM); Gehäuse: LM T101 (PP)	Membrane: LM T105; Ventilsatz: LM T106 (FKM); Gehäuse: LM T101 (PP)

Filter für SMARTSERIE™

DIN 2001-2 zertifiziert

# LP200171

Passend für alle Pumpen der LILIE SMARTSERIE™, gewinkelt mit 1/2"-Schraubgewinde. Quickfitting direkt in SMARTSERIE™-Pumpen einsteckbar. Die Filtertasse ist abschraubbar.

LM T101 (PP), Sichtglas LM T104 (PA), Filtereinsatz INOX, Maschenweite 0,2 mm, max. 10 bar, 55 l/min bei 0,5 bar, H99 x B75 x T71 mm, 112 g

Filter für SMARTSERIE™

DIN 2001-2 zertifiziert

# LP200172

Passend für alle Pumpen der LILIE SMARTSERIE™, mit geradem Anschluss für Quick-Adapter. Quickfitting direkt in SMARTSERIE™-Pumpen einsteckbar. Die Filtertasse ist abziehbar.

LM T101 (PP), Sichtglas LM T104 (PA), Filtereinsatz INOX, Maschenweite 0,2 mm, max. 10 bar, 55 l/min bei 0,5 bar, H49 x B66 x T59 mm, 56 g

Membranpumpe  
**SOFTSERIE®**  
FRISCHWASSER



Einzigartige Membrantechnologie, laufruhiger Motor und Bypass-Steuerung



Membranpumpe  
**CLASSICSERIE™**  
FRISCHWASSER



Einzigartige Membrantechnologie für präzise und kontrollierte Dosierung



	12 V   7,5 l/min   1,4 bar	12 V   11,3 l/min   2,1 bar	12 V   11,3 l/min   3,1 bar	24 V   11,3 l/min   2,1 bar
Art.-Nr.*	# LS4121 / # LS4121M	# LS4142 / # LS4142M	# LS4144 / # LS4144M	# LS4242 / # LS4242M
Spannung	12 V	12 V	12 V	24 V
Max. Förderleistung	7,5 l/min	11,3 l/min	11,3 l/min	11,3 l/min
Abschaltdruck	1,4 bar/einstellbar 1,4 bis 2,4 bar	2,1 bar/einstellbar 1,7 bis 2,8 bar	3,1 bar/einstellbar 3,0 bis 3,6 bar	2,1/einstellbar von 1,7 bis 2,8 bar
Wiedereinschaltdruck	0,8 bar	1,4 bar	2,1 bar	1,4 bar
Max. Stromaufnahme	3,5 Ampere	4,8 Ampere	5,2 Ampere	3,6 Ampere
Max. Ansaughöhe	2,5 m	3,0 m	3,0 m	3,0 m
Zapfstellen	3	4	4	4
Gewicht	1,7 kg	1,7 kg	1,7 kg	1,7 kg
Maße	L205 x B125 x H111 mm	L205 x B125 x H111 mm	L205 x B125 x H111 mm	L205 x B125 x H111 mm
Material Pumpkopf	Membrane: LM 206 (TPV); Ventilsatz: LM 173 (EPDM); Gehäuse: LM 172 (PP)			
* M entspricht Hersteller-ausführung				

	12 V   7,0 l/min   1,4 bar	12 V   10,6 l/min   2,1 bar	24 V   10,6 l/min   2,1 bar
Art.-Nr. *	# LS204 / # LS204M	# LS403 / # LS403M	# LS473 / # LS473M
Spannung	12 V	12 V	24 V
Max. Förderleistung	7,0 l/min	10,6 l/min	10,6 l/min
Abschaltdruck	1,4 bar/einstellbar 1,1 bis 2,1 bar	2,1 bar/einstellbar 2,0 bis 3,2 bar	2,1 bar/einstellbar 2,0 bis 3,2 bar
Wiedereinschaltdruck	0,85 bar	1,3 bar	1,3 bar
Max. Stromaufnahme	3,9 Ampere	4,0 Ampere	3,5 Ampere
Max. Ansaughöhe	2,5 m	3,1 m	3,1 m
Zapfstellen	3	4	5
Gewicht	1,8 kg	1,8 kg	2,3 kg
Maße	L198 x B127 x H113 mm	L198 x B127 x H113 mm	L198 x B127 x H113 mm
Material Pumpkopf	Membrane: LM 206 (TPV); Ventilsatz: LM 173 (EPDM); Gehäuse: LM 172 (PP)		
* M entspricht Hersteller-ausführung			

Whisperking | 12 V | 10,0 l/min | 3,1 bar – Handelsausführung inkl. Filter



Sehr leise bei hoher Leistung. Unter-teil und Bodenplatte sowie Spezialdichtungen aus speziellem Material sorgen für geräuscharmen Betrieb. Optimierter Druckschalter für längere Schaltzyklen verlängert die Lebensdauer und spart Batteriestrom. Mit Vorfilter #LS200162, 1/2"-AG x 1/2"-IG NPT und 2 Aufschraubtüllen 12mm (#8032, #8034)

5 Jahre Gewährleistung\*

\*ausgenommen sind Schäden, die durch Frost, Dauerbetrieb oder unsachgemäße Verwendung verursacht wurden.

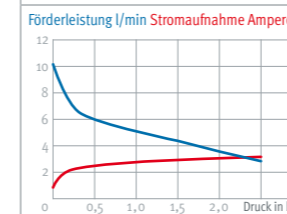

- Spannung: 12 V
- Max. Förderleistung: 10,0 l/min
- Abschaltdruck: 3,1 bar /einstellbar 2,1 bis 3,5 bar
- Wiedereinschaltdruck: 1,9 bar
- Max. Stromaufnahme: 5,5 Ampere
- Max. Ansaughöhe: 3,1 m
- Zapfstellen: 5
- Gewicht: 1,9 kg
- Maße: L198 x B133 x H113 mm
- Trocken selbstansaugend
- Motor, Bodenplatte, Pumpkopfantrieb aus Metall; Membrane: LM 206 (TPV); Ventilsatz: LM 173 (EPDM); Gehäuse: LM 172 (PP)

Wir empfehlen die Verwendung unserer Lilie-Vorfilter um die Pumpe vor Verschmutzungen zu schützen. Diese finden Sie auf Seite 26.

## DRUCKAUSGLEICHSTANK FÜR DIE MEMBRANPUMPEN DES TRINKWASSERSYSTEMS WeißGELB®

### Druckausgleichstank für Trinkwasser



LILIE  
Trinkwassersystem  
WeißGELB® ist zertifiziert  
nach neuester Fassung der  
DIN 2001-2 (Trinkwasserverordnung).  
Dies beinhaltet für jede einzelne  
Komponente eine erfolgreiche Prüfung  
nach KTW und DVGW-W270 durch  
deutsche akkreditierte Institute  
für TRINKWASSER  
Kalt UND Warm.



#### LILIE-Druckausgleichstank

# LP1805

Zur komfortablen Wasserentnahme. Eine Luftblase mit konstantem Druck wird von einer flexiblen Membran eingeschlossen. Der Druck der Luftblase ist auf 1,4 bar voreingestellt und kann mit einer Fahrradpumpe verändert werden. Optimale Funktion, wenn dieser Wert nahe dem Wiedereinschaltdruck der Pumpe liegt.

- Gleichmäßig und leise, ohne Spritzen oder Pulsieren
- Verlängerte Lebensdauer der Druckwassermembranpumpe
- Verkürzte Ein- und Ausschaltdauer
- In beliebiger Lage montierbar
- Kompakte Bauform
- Gedämpfte Lagerung auf Gummifüßen
- Benötigt keine Stromversorgung
- Schonung der Batterie.
- Geringes Gewicht
- Gefertigt aus zertifizierten LILIE-Materialien.
- Geprüft gem. KTW/W270, damit geeignet zur Förderung von Trinkwasser
- Entspricht der REACH- und ROHS-Verordnung

LM T101 (PP), LM T107 (EPDM), Anschlüsse 1/2", Maße H200 x B123 x T114 mm, Max Betriebsdruck 8,6 bar, Volumen 0,75 Liter, Gewicht 383 g



#### Druckausgleichstank Steadyflo 7,6 l

# LS340

Keinerlei Ablagerungen durch Ausführung in Edelstahl  
Befestigungsplatte mit Bohrungen passend für LILIE by SHURflo-Pumpen



# LS340

Für große Druckwasseranlagen  
Edelstahl, Sieb Metall, max. Betriebsdruck: 6,8 bar, Volumen: 7,6 l, Anschluss 1/2"-I, H230 x B270 x T290 mm, 2,98 kg

### Druckausgleichstank für Frischwasser

#### Druckausgleichstank Steadyflo 0,7 l

# LS181203

Für alle Druckwasseranlagen. Beim Öffnen des Hahns fließt sofort Wasser, gleichmäßig und leise, ohne Spritzen oder Pulsieren. Bewirkt komfortablere Wasserentnahme, Verlängerung der Lebensdauer der Pumpe, Verkürzung der Ein- und Ausschaltdauer, Schonung der Batterie. In beliebiger Lage montierbar. Eine Luftblase mit konstantem Druck wird von einer flexiblen Membran eingeschlossen. Der Druck der Luftblase ist auf 1,4 bar voreingestellt und kann mit einer Fahrradpumpe verändert werden. Optimale Funktion, wenn dieser Wert nahe dem Wiedereinschaltdruck der Pumpe liegt.

LM 170 (PA), max. Betriebsdruck: 8,6 bar, Volumen: 0,7 l, Anschlüsse 1/2"-A, H226 x B113 x T95 mm, Lochabstand 105 mm, 388 g

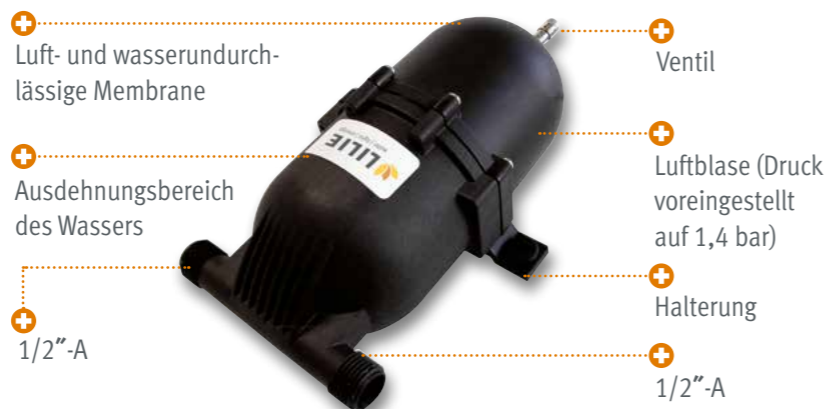

## WIE WIR WASSER SANFT FLIESSEN LASSEN

Zuhause ist jeder von uns einen konstanten Wasserdruck gewöhnt. Beim mobilen Reisen ist eine zentrale Wasserzufuhr nicht immer gegeben. Membranpumpen übernehmen dabei meist diese Tätigkeit. Damit Ihr

Wasser auch unterwegs wie Zuhause optimal fließt, haben wir bei LILIE mehrere Systemlösungen entwickelt, um auch beim mobilen Reisen einen konstanten druckvollen Wasserfluss zu gewährleisten.

#### FLUSSGESTEUERTES REGELSYSTEM

IQflo® 11.1  
TRINKWASSERSYSTEM  
WeißGELB®



Die intelligente, elektronische, sensorgesteuerte Regelung misst dauerhaft die Parameter innerhalb des Wassersystems. Abhängig von den gemessenen Parametern steuert die IQflo®-Regelung die benötigte Leistung optimal.

So haben Sie immer einen sanften Wasserfluss für die von Ihnen benötigte Wassermenge.

Membranpumpe  
SOFTSERIE®  
TRINKWASSERSYSTEM  
WeißGELB®



Unsere LILIE-SOFTSERIE® lässt Wasser sanft fließen dank mechanischer Bypass-Regelung. Der Bypass gleicht Druckschwankungen aus und sorgt dadurch für einen besonders leisen und sanften Wasserfluss. Zudem verlängert er die Lebensdauer der Pumpe.

Membranpumpe  
SMARTSERIE™  
FRISCHWASSER



Die hochleistungsfähige SMARTSERIE™ passt sich durch die elektronische Steuerung variabel an. So sorgt die mikroprozessorgesteuerte Elektronik für eine gleichmäßige Wasserförderung.

Druckausgleichstank  
TRINKWASSERSYSTEM  
WeißGELB®



Der Druckausgleichstank gleicht den Druck mithilfe einer Luftblase im Inneren an. Durch den Druckaufbau im System füllt sich die Blase mit Wasser. Das gespeicherte Wasser gleicht so Druckschwankungen aus.

Für einen sanften Wasserfluss der CLASSICSERIE™ empfehlen wir einen Druckausgleichstank. Die SOFT®- und SMARTSERIE™ benötigen keinen Ausgleichstank, allerdings kann dieser das Fließverhalten weiter verbessern.

LILIE INSTALLATIONSTIPPS

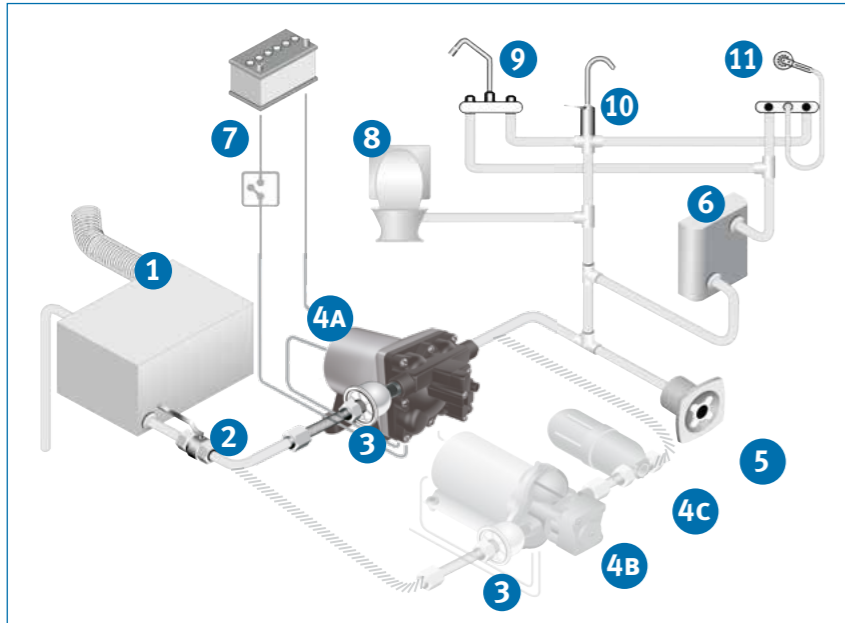

Wasserpumpen-Installations-Schema für eine typische Druckwasseranlage

1. Frischwassertank
2. Absperrhahn mit Saugleitung
3. Vorfilter
- 4.A Druckpumpe (SOFTSERIE® oder SMARTSERIE™).
- 4.B Druckpumpe (CLASSICSERIE™) oder mit
- 4.C Druckausgleichstank
5. City Wasseranschluss
6. Warmwasser-Boiler
7. Batterie
- 8.-11. Verbraucher

Vorfilter

schützt die Pumpe und hält Schwebstoffe zurück. Er sollte regelmäßig gereinigt werden. Seite 26, z. B. # LP200164.

Aufschraubtüllen

werden von Hand fest angezogen und danach ggf. mit Werkzeug und einer halben Umdrehung fixiert. Kein Teflonband oder Fett verwenden.

Elektrischer Anschluss mit Kabelquerschnittsfläche

2,5 mm<sup>2</sup> bis 6 m Leitungslänge, darüber 4 mm<sup>2</sup> herstellen, in die (+)-Leitung zusätzlich installieren:

1. Sicherung, z.B. 8A,
2. Pumpenhauptschalter zum manuellen Abschalten bei Nichtgebrauch oder leerem Tank.
3. optional Luft-Aus-Schalter s. Seite 25, der die Pumpe bei leerem Tank automatisch abschaltet.

Pumpen-Installationsort

kann vertikal über zwei Meter vom Wassertank liegen, bei Bedarf auch mehr. Kann horizontal über acht Meter vom Wassertank entfernt liegen, bei Bedarf auch mehr. Wählen Sie einen trockenen, nicht zu heißen Ort. Brenn- oder Verformbares darf nicht in unmittelbarer Nähe sein. Bei senkrechter Montage ist der Motor oben. Die Montage in oder an Resonanzkörpern sollte vermieden werden. Schrauben nur so fest anziehen, dass die Gummipropfen nicht zusammengedrückt werden.

Leitungen/Schläuche

müssen trinkwasserzertifiziert und druckfest sein und gute Durchflusseigenschaften haben. Verwenden Sie: Druckschläuche s. Seite 32/33. Mit Innen Ø 10 mm, idealerweise Ø 12 mm. Alle Schlauchverbindungen mit Schellen sichern.

Druckverlust

steigt, je mehr Verbindungen verwendet werden und je dünner der verwendete Schlauch ist.

Leitungsinnen-Ø	Durchkaufall je 1 m Länge/bar	Druckabfall je Winkelstück/bar
10 mm	0,08	0,04
12 mm	0,06	0,03

Inbetriebnahme mit Desinfektion

1. LILIE-TW-Desifizierer # 56200 in Tank einfüllen (siehe Seite 37)
2. Tank mit Wasser füllen – Pumpenschalter »AUS«.
3. Alle Entnahmestellen öffnen.
4. Pumpe mit Pumpenhauptschalter einschalten.
5. Entnahmestellen schließen, wenn Wasser aus allen Entnahmestellen läuft. Pumpe schaltet jetzt automatisch ab.
6. Mindestens 6 Stunden stehen lassen (Einwirkzeit aus Tabelle entnehmen).
7. Danach System entleeren und mit Trinkwasser neu befüllen. Die Anlage ist nun wieder einsetzbar.

Längere Betriebspause

1. Entnahmestellen öffnen.
2. Pumpe betätigen bis kein Wasser mehr austritt.
3. Pumpenhauptschalter ausschalten.

Betriebspause/Winterpause mit Frostschutz

Erfordert besondere Schutzmaßnahmen, da bei Temperaturen unter 0 °C die Wasseranlage einfriert und beschädigt wird, wenn sie noch Wasser enthält.

1. Alle Entnahmestellen öffnen und Tank vollständig entleeren.
2. Alle Entnahmestellen verschließen.
3. Mind. 10-Liter Winter Ban/Wasser-Gemisch (# 56601, siehe Seite 42) in den Tank füllen.
4. Dann Entnahmestellen einzeln öffnen, bis jeweils farbige Flüssigkeit austritt.
5. Alle Entnahmestellen schließen, Pumpenhauptschalter ausschalten.

Wiederinbetriebnahme mit Desinfektion

Wir empfehlen Desinfektion bei der Wiederinbetriebnahme nach einer längeren Pause.

Desinfektion

des Frischwassersystems muss in regelmäßigen Zeitabständen stattfinden, um hygienisch einwandfreie Verhältnisse zu gewährleisten. Wir empfehlen dafür den LILIE-Trinkwasser-Desifizierer # 56200 (siehe Seite 37). Er ist wie alle LILIE-Trinkwasser-Produkte hoch effektiv und erfüllt die Vorgaben der TrinkwV gemäß DIN 2001-2.

LILIE SERVICE UND WARTUNG

Gewährleistung

beträgt 24 Monate. Bei der SMARTSERIE™ gilt eine erweiterte Garantie von 36 Monaten, bei der WhisperKing von 60 Monaten und bei der IQflo® 11.1 von 60 Monaten (für den Motor) jeweils ab Herstelldatum. Ausgenommen sind Schäden, die durch Frost, Dauerbetrieb oder Fremdeinwirkung verursacht wurden. Bei schon geöffneten Pumpen können wir keine Gewährleistung übernehmen. Rufen Sie uns zuerst an, bevor Sie uns eine Pumpe zur Überprüfung zusenden. Unangekündigte Rücksendungen nehmen wir nicht an, siehe Pumpenservice (rechts).

Betriebsunterbrechung

verlangt zwingend das Ausschalten des Pumpenhauptschalters. Ist nämlich kein Wasser mehr im Frischwassertank, kann der Druckschalter der Pumpe nicht mehr automatisch abgeschaltet werden, im schlimmsten Fall brennt der Motor durch. Bei diesem Defekt handelt es sich, auch in der Gewährleistung, nicht um einen Gewährleistungsanspruch.

Was tun, wenn die Pumpe nicht funktioniert?

Ausgebaut lässt sich schnell feststellen, ob die Pumpe einen Mangel hat. Befestigen Sie auf der Saug- und Ausgangsseite jeweils ein kurzes Stück Schlauch. Sicherung mit Schlauchschellen. Hängen Sie den Saugschlauch in einen Eimer mit Wasser und schließen die Pumpe an eine 12 bzw. 24 Volt Stromquelle an. Läuft der Motor, knicken Sie den Schlauch an der Ausgangsseite ab, bis kein Wasser mehr fließt. Schaltet die Pumpe jetzt ab, liegt der Fehler nicht an der Pumpe. Überprüfen Sie bitte die restliche Wasserinstallation!

... wenn die Pumpe stottert?

Eine Leitungsreinigung kann helfen. Eventuell wird der Durchfluss hinter der Pumpe zu stark gebremst. So können Sie Abhilfe schaffen: Reinigen Sie Ihre Leitungen. Reinigen Sie die Perlatoren der Wasserhähne/Duschköpfe. Erhöhen Sie den Abschaltdruck der Pumpe.

... wenn die Pumpe nur wenig Wasser fördert?

Die Säuberung der Ventile und Membrane kann helfen, wenn die Pumpe nur wenig Wasser fördert oder zu spät abschaltet. Öffnen Sie den Pumpkopf durch Lösen der äußeren Schrauben.

... wenn die Pumpe nicht richtig abschaltet?

Der Druckschalter schaltet ab, wenn der Ausgangschlauch abgeknickt wird. Er wird ausgetauscht durch das Lösen der äußeren Schrauben am Pumpkopf. Der Abschaltdruck lässt sich im angegebenen Bereich durch Drehen der zentralen Schraube im Uhrzeigersinn erhöhen und entgegengesetzt verringern.

... wenn die Leistung zu schwach ist?

Mangelnde Leistung wird oft verursacht durch beschädigte Membran- oder Ventilsätze. Frost oder scharfkantige Partikel sind meist der Grund. Wechseln Sie den Membran- und/oder Ventilsatz oder den kompletten Pumpenkopf. Zum Austausch der Ventile oder Membrane lösen Sie die äußeren Schrauben am Pumpkopf.

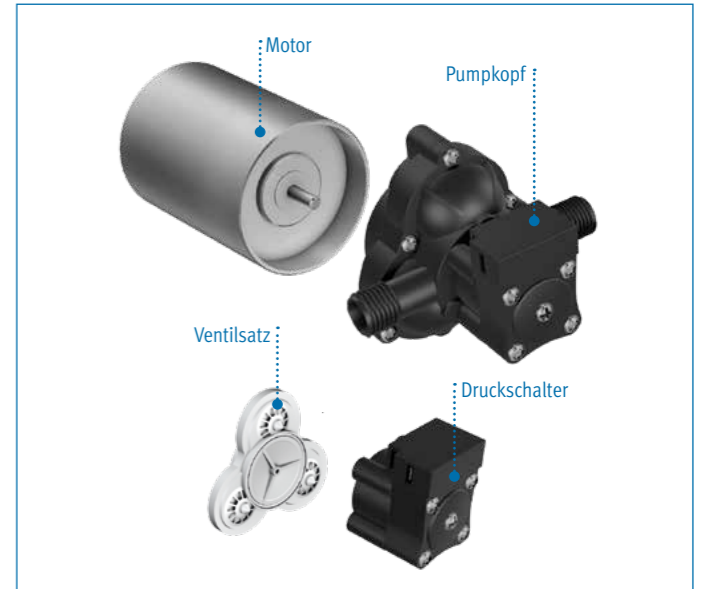

Pumpenservice

Für eine Pauschale von 16,80 € netto (= 20,00 € inkl. MwSt., zzgl. Versand- und Verpackungskosten) überprüfen wir jede Lilie Pumpe, die Sie nach vorheriger Anündigung frei an uns senden. Wir teilen Ihnen umgehend die Diagnose unserer Pumpenexperten mit und erstellen einen Kostenvoranschlag für eine Reparatur.

Unser Lilie-Team steht Ihnen jederzeit mit Rat und Tat zur Seite. Senden Sie uns gerne eine E-Mail an [info@lilie.com](mailto:info@lilie.com)

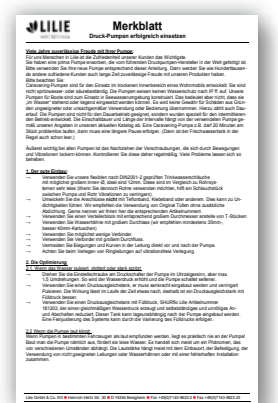

Weitere detailliert beschriebene Vorgehensweisen finden Sie in unserem Merkblatt unter [www.lilie.com/service/](http://www.lilie.com/service/)

Technische Daten, Normen, Zertifikate, LILIE-Materialien und Vertäglichkeit finden sie auf der Umschlagseite 107

Ersatzteile  
**CLASSICSERIE™**

**CLASSICSERIE™ WeißGELB Motor komplett**



# 11420 passend für: LP204(M) + LS204(M)  
# 11421 passend für: LP209(M)  
# 11422 passend für: LP403(M) + LS403(M)  
# 11423 passend für: LP061(M) + LS061  
# 11424 passend für: LP471(M)  
# 11425 passend für: LP473(M) + LS473(M)  
Bestehend aus: Motor, Bodenplatte komplett

**CLASSICSERIE™ WeißGELB Pumpkopf | TW-Zertifiziert**



# 11401 passend für: LP204(M) + LS204(M)  
# 11402 passend für: LP209(M), LP403(M), LP473(M), LS473(M)  
# 11403 passend für: LS061, LP061(M)  
Bestehend aus: Pumpengehäuse, Ventilsatz komplett, Membransatz komplett, Druckschalter komplett, Anschlusskabel, Befestigungsschrauben  
Membrane: LM T115 (TPE);  
Ventilsatz: LM 116 (EPDM), LM T117 (POM);  
Gehäuse: LM T114 (PP)

**CLASSICSERIE™ WeißGELB Druckschalter | TW-Zertifiziert**



# 11415 passend für: LP204(M), LP209(M), LP403(M), LP473(M)  
# 11416 passend für: LP061(M)  
Bestehend aus: Druckschaltergehäuse mit integriertem Mikroschalter, Anschlusskabel, Befestigungsschrauben, Druckschaltermembrane  
LM T114 (PP)

**CLASSICSERIE™ WeißGELB Ventilsatz | TW-Zertifiziert**



# 11404  
Bestehend aus: Ventilkörper, Ventile, O-Ring-Dichtung  
für Modelle LP204 (M), LP209(M), LP403(M), LP061(M), LP471 (M), LP475(M)  
LM 116 (EPDM), LM T117 (POM)

**CLASSICSERIE™-Ventilsatz**



# 11104  
für Modelle LS061, LS204, LS403, LS473 und für LS512, LS573, LS572, LS534, LS423, LS224 bis Baujahr 2008.  
LM 172 (PP), LM 173 (EPDM)

Ersatzteile  
**SMARTSERIE™**

**SMARTSERIE™-Membransatz**



# 11305  
Membransatz komplett mit Pumpengehäuseunterteil, mit Motoraufnahme.  
LM T105 (TPE)

**Quick-Adapter für SMARTSERIE™**



# 200183, 10 mm gerade  
# 200185, 12 mm gerade  
Zum Einstecken in alle LILIE SMARTSERIE™-Pumpen  
LM T101 (PP), H49 x B25 x T25 mm, 6 g

**SMARTSERIE™-Ventilsatz**



# 11304  
Ventilsatz passend für alle SMARTSERIE®-Modelle  
LM T101 (PP), LM T106 (FKM)

**Quick-Adapter für SMARTSERIE™**



# 200181, 1/2"-AG gerade  
Zum Einstecken in alle LILIE SMARTSERIE™-Pumpen  
LM T101 (PP), H46 x B25 x T25 mm, 8 g

**SMARTSERIE™-Gehäuse inklusive Sensor**



# 11329 für LP1009, LP1019  
# 11359 für LP1001, LP1002  
# 11369 für LP1014  
LM T101 (PP)

**Quick-Adapter für SMARTSERIE™**



# 200184, 10 mm gewinkelt  
# 200186, 12 mm gewinkelt  
Zum Einstecken in alle LILIE SMARTSERIE™-Pumpen  
LM T101 (PP), H49 x B25 x T25 mm, 6 g

**SMARTSERIE™-Motor**



# 11342 für LP1001, LP1009  
# 11352 für LP1002, LP1019  
# 11362 für LP1014

**Quick-Adapter für SMARTSERIE™**



# 200182, 1/2"-AG gewinkelt  
Zum Einstecken in alle LILIE SMARTSERIE™-Pumpen  
LM T101 (PP), H21 x B34 x T25 mm, 12 g

Ersatzteile  
**SOFTSERIE®**

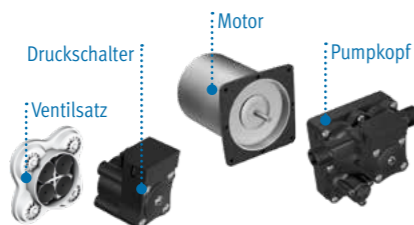

Fast alle Reparaturen können Sie selbst durchführen. Für eine schnelle und unkomplizierte Montage liegt eine Einbauanleitung bei.

**SOFTSERIE® WeißGELB Motor komplett**



# 11520 passend für: LP4121(M) + LS4121(M)  
# 11521 passend für: LP4142(M), LP4144(M), + LS4142(M), LS4144(M)  
# 11522 passend für: LP4242(M) + LS4242(M)  
Bestehend aus: Motor, Bodenplatte komplett

**SOFTSERIE® WeißGELB Pumpkopf | TW-Zertifiziert**



# 11501 für LS4121, LP4121  
# 11502 für LS4142, LS4242, LP4142, LP4242  
# 11503 für LS4144, LP4144, LP4145, LP4155  
Bestehend aus: Pumpengehäuse, Ventilsatz komplett, Membransatz komplett, Druckschalter komplett, Anschlusskabel, Befestigungsschrauben  
Membrane: LM T115 (TPE);  
Ventilsatz: LM 116 (EPDM), LM T117 (POM);  
Gehäuse: LM T114 (PP)

**SOFTSERIE® WeißGELB Druckschalter | TW-Zertifiziert**



# 11415 passend für: LP4121(M), LP4142(M), LP4242(M)  
# 11416 passend für: LP4144(M)  
Bestehend aus: Druckschaltergehäuse mit integriertem Mikroschalter, Anschlusskabel, Befestigungsschrauben, Druckschaltermembrane  
LM T114 (PP)

**SOFTSERIE® WeißGELB Ventilsatz | TW-Zertifiziert**



# 11504  
passend für LP4121(M), LP4142(M), LP4144(M), LP4242(M)  
Bestehend aus: Ventilkörper, Ventile  
LM 116 (EPDM), LM T117 (POM)

**SOFTSERIE®-Ventilsatz**



# 11204  
für LS4121, LS4142, LS4242, LS4144  
LM 173 (EPDM), LM 172 (PP)

Nützliche Schalter

**Luft-Aus-Schalter**



Für Druckpumpen. Verhindert Anspringen der Pumpe bei leerem Tank durch Unterbrechung der Stromversorgung. Einbau hinter Pumpe in Druckleitung.  
# 20002  
LM T104 (PA), LM T101 (PP), 2,1-2,8 bar max., 2 x 10 mm, H58 x B88 x T35 mm, 44 g

**Niveauschalter mit Magnetschwimmer**



Zur Überwachung des Flüssigkeitsniveaus im Behälter für Wasser und säurehaltiges Wasser.  
# 24519  
LM T101 (PP), 180 Volt, 1,25 Ampere, 500 W, Schraubgewinde, H72 x B23 x T23 cm, 16 gg

**Automatischer Druckschalter**



# 12005 Ausgangszustand offen: Strom fließt bis 1 bar Druck  
# 12001 Ausgangszustand geschlossen: Strom fließt erst ab 0,4 bar Druck  
Kunststoff (LM T112 (ABS)), 37 g, 15 A max., 0,4/1 bar max., Anschlüsse, 10 mm, H59 x B96 x T36 mm, 37 g  
Für elektrische Wasserpumpen zur Nachrüstung als Automatik-Druckpumpe. Mit Gummimembran, erreicht aber nicht Präzision einer LILIE by SHURflo-Pumpe.

**Druckminderer**



# 25012, 1/2"  
Schützt alle empfindlichen Geräte. Ausgangsdruck stufenlos einstellbar von 1 bis 4 bar über Kunststoffschraube unter Abdeckkappe. Druckfest bis 15 bar  
LM T150 (Messing), 15 bar max., Anschlüsse: 1/2"-I, H93 x B60 x T32 mm, 414 g

## Vorfilter und Aufschraubtüllen für Pumpen

### Vorfilter

Mit dem **LILIE - Vorfilter** schützen Sie nicht nur Ihre Pumpe, sondern auch alle anderen Komponenten in Ihrem Trinkwassersystem. Durch ein feinmaschiges, rostfreies Edstahlsieb wird das Eindringen von Spänen, groben Teilchen, Dreck o.Ä. in Ihr Wassersystem effektiv gestoppt. Für eine optimale Funktion der Pumpe empfehlen wir das Sichtglas nach unten schauend zu verbauen. Durch die transparente Filtertasse kann direkt erkannt werden, wann der Filter gereinigt werden sollte. Dies erfolgt durch einfaches Abschrauben der Filtertasse und Ausspülen des Edstahlsiebs. Unsere LILIE - Vorfilter schützen vor kaputten Membranen, blockierten Ventilen und undichten Pumpen. **Wir empfehlen vor jeder Membranpumpe einen Vorfilter saugseitig einzubauen, um diese zu schützen.**

1/2" x 1/2"	1/2" x 12 mm	1/2" x 1/2"
		
# LS200162, 1/2"-AG x 1/2"-IG NPT	# LS200161, 1/2"-IG x 12 mm NPT	# LS200164, 1/2"-AG x 1/2"-IG NPT
Zum direkten Aufschrauben auf CLASSICSERIE™ und SOFTSERIE® Pumpen. Ein feinmaschiges, rostfreies Metallsieb verhindert die Schädigung von Pumpe und Wasseranlage. Die aufgeschraubte, transparente Filtertasse ermöglicht eine einfache Reinigung und ist trinkwasserecht. LS200164: Die Flügelmutter erleichtert den Einbau, so dass der Filter auch nach der Installation beweglich bleibt.		
LM T104 (PA), LM T101 (PP), Sieb Metall, 0,2 mm Maschenweite, 52 g, LS200164: 54 g		

12 mm x 1/2"

# 20015
Feinmaschiges, rostfreies Metallsieb hält Partikel und Teile zurück. Durchsichtiges Material zeigt an, wann Säuberung nötig ist. Reinigung erfolgt durch Lösen der 4 Schrauben. Tüllen können abgetrennt werden.
LM T104 (PA), Sieb Metall, 2,8 bar max., Maschenweite: 0,3 mm, 1/2"-A/12 mm, H51 x B11 x T51 mm, 60 g

1/2" x 1/2"-IG mit Sichtglas
# 20025
Durchsichtiges Material zeigt an, wann Säuberung nötig ist.

LM T101 (PP), Sichtglas LM T104 (PA), Filtereinsatz INOX, Maschenweite 0,2 mm, max. 10 bar, 55 l/min bei 0,5 bar, 1/2"-IG x 1/2"-IG, H118 x B82 x T60 mm, 116 g

Großer Schmutzfilter
# 20013
Großer, feinmaschiger, rostfreier Metallsiebkorb hält Schwebstoffe und Verschmutzung zurück, z.B. Marine. Durchsichtiger Deckel lässt erkennen, wann Säuberung nötig ist. Einfache Reinigung durch Drehverschluss.

Sieb: Metall, Maschenweite: 0,3 mm, 1/2"-IG-NPT, Gehäuse: LM T101 (PP), 1,7 bar max., Temperaturbereich +5° bis +60 °C, H130 x B125 x T100 mm, 190 g

Ersatzfilter

# 20026 für #20025, # 20029 für #20027, #20028
Tüllen für Schmutzfilter

# 20021, 12 mm für # 20013 # 20022, 19 mm für # 20013
LM T101 (PP)

### Leise Sohle - Montageset

Leise Sohle - Montageset

# 23020
Für alle LILIE IQflo, LILIE by SHURflo, und Whispering-Pumpen (außer SMARTSERIE). Mindert die Schallübertragung von der Pumpe auf das Fahrzeug durch vollständige Lagerung auf Gummi. Die Pumpe wird einfach aufgesteckt. Sicherung erfolgt durch selbstsichernde Muttern. Am Fahrzeug wird die Pumpe mit Einschlagmutter befestigt. Komplettes SB-verpacktes Set enthält Montageanleitung und je 4 Stück Schwingungsdämpfer, Muttern, Einschlagmutter und Schallpuffer.

LILIE Vorfilter 1/2" x 1/2" WeißGELB®



drehbar

Transparentes Schauglas
# LP200164, 1/2"-AG x 1/2"-IG NPT
Zum direkten Aufschrauben auf CLASSICSERIE™, SOFTSERIE® und IQflo® Pumpen. Ein feinmaschiges, rostfreies Metallsieb verhindert die Schädigung von Pumpe und Wasseranlage. Die aufgeschraubte, transparente Filtertasse ermöglicht eine einfache Reinigung und ist trinkwasserecht. Die Flügelmutter erleichtert den Einbau, so dass der Filter auch nach der Installation beweglich bleibt.
LM T104 (PA), LM T101 (PP), LM T119 (PS), Sieb Metall, 0,2 mm Maschenweite, 54 g

### Rückflusssperren

Stoppt das Zurückfließen von Wasser bzw. das Abfallen der Wassersäule.



12 mm, 5,6 bar max.	10/12 mm, 10 bar	10 mm
		
# 20014	# 12517 # 12518, 1/2" ohne Tüllen	# 12510
Federgestützte Membran. Besonders robust.	Federgestützte Membran und Kugel, sehr stabil, schlagfest, kalte-/hitzebeständig.	Federgestützte Membran, besonders großvolumig und robust, lebensmittelecht, einfache Reinigung durch Lösen der 4 rostfreien Schrauben.
LM T101 (PP), 0,07 bis 5,6 bar max., 2 x 1/2"-A/12 mm, H51 x B114 x T51 mm, 62 g	LMT 150 (Messing), Anschlüsse 10/12 mm aus LM T101 (PP), 10 bar max., B142, Ø26 mm, 98 g	LM T112 (ABS), Anschlüsse 10 mm, H36 x B96 x T24 mm, 21 g

DIN-Stecker

# 20030
Ideal zum elektr. Anschluss der Magnetventile #20016, #20017, mit Schraubanschlüssen.

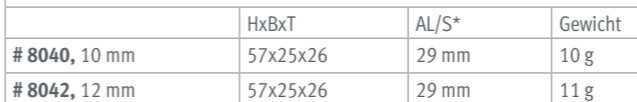
### Aufschraubtüllen

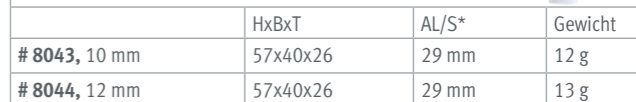
LILIE-Gerade-Aufschraubtülle-WeißGELB®

Bessere Dichtigkeit durch Innenwulst

Durchflussoptimiert für optimalen Wasserfluss.
LM T101 (PP), LM 170® (PA), Schlüsselweite 26 (*AL/S = Anschlusslänge Schlauch)

LILIE-Winkel-Aufschraubtülle-WeißGELB®

Bessere Dichtigkeit durch Innenwulst

Durchflussoptimiert mit rundem 90°-Bogen. Für barrierefreien Wasserfluss.
LM T101 (PP), LM 170 (PA), Schlüsselweite 26 (*AL/S = Anschlusslänge Schlauch)

Winkel-Aufschraubtülle

# 8035
Zum Aufschrauben auf alle LILIE by SHURflo-Pumpen mit 1/2"-AG.
LM T101 (PP), verstärkt, drehbare Mutter, Anschlüsse: 1/2"-A, H43 x B29 x T45 mm, 15 g

Winkel-Aufschraubtülle

# 8033, 10 mm, # 8034, 12 mm, # 8037, 19 mm
Zum Aufschrauben auf alle LILIE by SHURflo-Pumpen mit 1/2"-AG.
LM T101 (PP), verstärkt, drehbare Mutter, Anschluss: 1/2"-I x Tülle, H47, Ø29 mm, 15 g

Doppel-Aufschraubtülle

# 8038
Optimal zur direkten Installation von #181203 an alle LILIE by SHURflo-Pumpen, beidseitig zwei Flügelmutter.
LM T101 (PP), verstärkt, drehbare Mutter, Anschlüsse: beidseitig 1/2"-I, 12 g

Gerade-Aufschraubtülle

# 8030, 10 mm, # 8032, 12 mm, # 8036, 19 mm
Zum Aufschrauben auf alle LILIE by SHURflo-Pumpen mit 1/2"-AG.
LM T101 (PP), verstärkt, drehbare Mutter, Anschlüsse 1/2"-I x Tülle, H48-52 x B26 x T47 mm, 15 g

### Magnetventile

Absperrventile für diverse Anwendungen – elektrisch geschaltet und fernsteuerbar.



12/24 V, 1/4"	12 V/24 V, 3/8"	12 V/24 V, 1/2"
		
# 20016, 12 V # 20017, 24 V, stromlos zu	# 20075 12 V # 20076 24 V, stromlos zu	# 20077, 12 V # 20078, 24 V, stromlos zu
Ideal für LILIE-Druckpumpen. Sichere Befestigung mit 2 Gewindelöchern an Unterseite. Inkl. 2 Stück 10 mm Anschlussstüben #71410.	Ideal für Druckpumpen. Mit großem Durchfluss, lichte Weite 11 mm.	Ideal für Druckpumpen. Mit großem Durchfluss, lichte Weite 9 mm.
LM T150 (Messing), LM T107 (EPDM), LM T101 (PP), 12 V, 1,34 A max., 24 V, 0,67 A max., max. 10 bar, Anschlüsse: 1/4"-I, H61 x B32 x T58 mm, 224 g	LM T150 (Messing), LM T107 (EPDM), 12 V, 1,75 A max., 24 V, 0,88 A max., max. 10 bar, Anschlüsse: 3/8"-I, H82 x B45 x T62 mm, 680 g	Edelstahl/ LM T150 (Messing)/LM T107 (EPDM), 12 V, 1,17 A max., 24 V, 0,59 A max., max. 4 bar, Anschlüsse: 1/2"NPT IG, H56 x B87 x T60 mm, 500 g

\*Stromlos zu: Ventil bekommt Strom und öffnet. \*Stromlos auf: Ventil bekommt Strom und schließt.

MINI-MEMBRANPUMPE



Membranpumpe mit Druckschalter, die speziell für platzsparenden Einbau und geringere Fördermengen konzipiert ist. Sie entspricht der Trinkwasserverordnung und erfüllt die Anforderungen von DIN 2001-2.

Das kleine Kraftpaket ist überall gut einsetzbar, wo nur ein geringes Platzangebot vorhanden ist und den Einsatz einer größeren Pumpe, beispielsweise der Classic Serie, unmöglich macht.

Vorteile:

- + 12V bzw. 24V Spannungsversorgung
- + Kompakte Bauform
- + Geringe Stromaufnahme, dennoch ausreichende Förderleistung
- + Geringes Gewicht
- + Gedämpfte Lagerung auf Gummifüßen
- + Gefertigt aus zertifizierten LILIE-Materialien

12/24 Volt   4,0 l/min   2,8 bar – mit Druckschalter	
Art.-Nr.	# LP1030   # LP1031
Spannung	12 V (LP1030)   24 V (LP1031)
Max. Förderleistung	4,0 l/min
Abschaltdruck/Bypass	2,8 bar
Wiedereinschaltdruck	2,1 bar
Max. Förderdruck	2,8 bar
Max. Stromaufnahme	3,5 A
Max. Ansaughöhe	1,8 m
Medienanschlüsse	10 mm
Zapfstellen	2
Gewicht	0,6 kg
Maße	L149 x B73,5 x H62 mm
Material Pumpkopf	Membrane: LM T115 (TPE); Ventilsatz: LM T117 (POM); Gehäuse: LM T114 (PP)

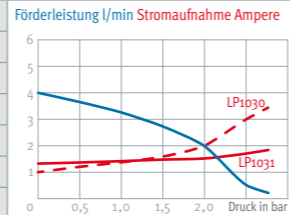

FÄKALIENPUMPE

Ideale Lösung zur Entleerung von Fäkalientanks und Sanitäranlagen

Der Zerhacker zerkleinert die Feststoffe so, dass sie problemlos durch den Abgang mit 25 mm ablaufen können. Fäkalientanks bis 2900 l können in einem Arbeitsgang entleert werden. Diese Hochleistungspumpe hat einen hochwertigen, nahtlosen und spritzwassergeschützten Motor. Mit dem langlebigen Impeller ist ein einzigartiger Doppelklingen-Zerhacker verbunden.

Fäkalienpumpe mit Zerhacker 12 V / 24 V



# LS320   # LS334	
Art.-Nr.	# LS320   # LS334
Spannung	12 V   24 V
Max. Förderleistung	49,0 l/min   49,2 l/min
Max. Förderdruck	2,7 bar
Max. Stromaufnahme	8,5 A
Max. Ansaughöhe	1,8 m
Zulassungen	U.L.-Explosionsschutz, ISO 8846, CE, E1
Material	Motor, Doppelklingen-Impeller aus Metall, Bodenplatte, restlicher Pumpkopf LM 170 (PA), Betriebszyklus intermittierend, Doppelklingen-Konstruktion, selbstansaugend

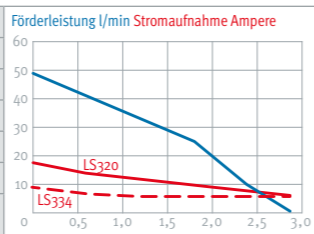

Ersatzimpeller für Fäkalienpumpe 12 V / 24 V # E-6003



LILIE-HEBEANLAGE FÜR DUSCH- UND ABWASSER-GräuGELB®

Diese Lösung nimmt Dusch- und Abwasser auf und pumpt es automatisch in den Abwassertank, auch wenn dieser auf einem höheren Niveau liegt. Dabei ist die Entleerungspumpe mit einem automatischen Niveauschalter ausgestattet. Sobald dieser den Wassereintritt registriert, beginnt die Pumpe zu fördern, bis alles leergepumpt ist, dann schaltet der Niveauschalter die Pumpe wieder aus. Eine integrierte Rückflusssperre verhindert das Zurückfließen des abgepumpten Wassers.

Zwei Schmutzsiebe schützen die Pumpe vor starken Verunreinigungen und Fehlfunktionen. Der Sammelbehälter fasst bis zu 4 Liter Flüssigkeit. Er besteht aus Kunststoff mit einem dicht schließenden Klarsichtdeckel, der bei Bedarf z.B. zum Reinigen einfach und schnell

geöffnet und wieder verschlossen werden kann. Das Gehäuse bietet die Möglichkeit mehrerer Eingänge (19/25 mm und 30/40 mm) für den Einsatz verschiedener Zulaufschläuche; für den Ausgang ist ein Entnahmestutzen angebracht, der für mehrere Querschnitte (19/25 mm) genutzt werden kann. Ein Entlüftungsanschluss und eine vorgesehene Kabeldurchführung gewährleisten einfache Inbetriebnahme und zuverlässigen Betrieb.

Spezielle Entleerungs-/ Absaug-Pumpe für:

- + Duschen
- + Waschbecken/ -tische
- + Spülen
- + Frisch-/ Abwassertanks
- + Speziell für höher liegende Abwassertanks

Skizze: LILIE-Hebeanlage für Dusch- und Abwasser-GräuGELB®

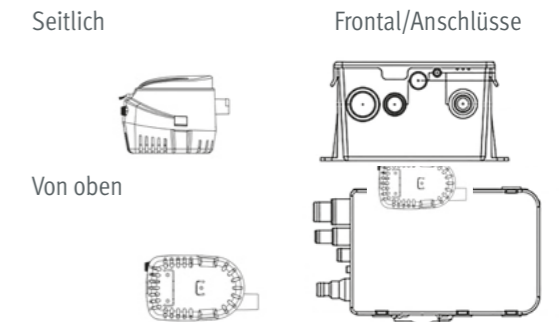
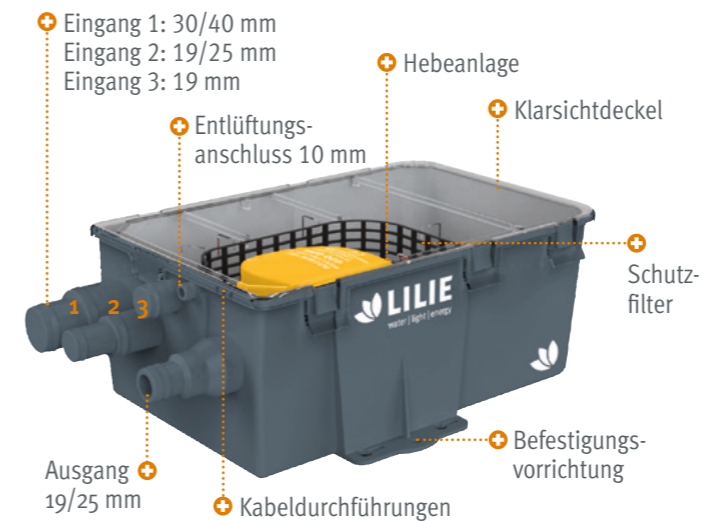

LILIE-Hebeanlage für Dusch- und Abwasser-GräuGELB®

# LP1801
Stromversorgung 12 V (10-16 V), Stromaufnahme max: 2,5 A, Förderleistung max. 45 l/min, Außen-Maße: 334x215x112 mm, Gewicht: 1,2 kg, Zulaufe: 19 mm, 19/25 mm, 30/40 mm, Ablauf: 19/25 mm, max. Höhenunterschied: +1,5 m, Sammelvolumen Grauwasser: 4 Liter

Weitere Pumpen finden Sie auf Seite 68

Duschwannen finden Sie auf Seite 56

TAUCHPUMPEN (Lebensdauer viel geringer als bei Druckwassermembranpumpen)

	NORM 12 V   10 l/min	STANDARD 12 V   12 l/min	EXTRA 12 V   18 l/min	TIPTOP 12 V   22 l/min
Art.-Nr.	# 12504	# 12503	# 12502	# 12506
Besonderheiten	Wassergekühlt	Leise	Auch für Boiler/ Dusche	Auch für Boiler/ Dusche, integrierte Rückflusssperre, Filterkorb
Förderleistung	Max. 10 l/min	Max. 12 l/min	Max. 18 l/min	Max. 22 l/min
Höchstdruck	0,6 bar	0,6 bar	1,0 bar	1,3 bar
Stromaufnahme	Max. 1,8 Ampere	Max. 2,0 Ampere	Max. 3,2 Ampere	Max. 5,0 Ampere
Gewicht	0,256 kg	0,148 kg	0,260 kg	0,295 kg
Maße	H120, Ø64 mm	H97, Ø47 mm	H120, Ø64 mm	H130 x B77 x T53 mm

- + Wassergekühlt (wenn Tank gefüllt)
- + 10 mm Anschluss
- + Liegend/stehend einsetzbar
- + Flüssigkeitstemperatur max. 50 °C
- + 1 m Kabel
- + 12 Volt Spannung

Kabel-Durchführung

Aus Gummi zur Durchführung des Tauchpumpenkabels durch Tank oder Deckel, für Lochdurchmesser ca. 10 mm, Wandstärke bis 4 mm und Kabel bis Ø6 mm, Gummiring-Ø13 mm

# 74002

Druck/Höhe: 0,1 bar Druck entspricht 1,0 m Höhe.

LILIE-TRINKWASSERSYSTEM-WeißGELB®

LILIE bietet Ihnen alle erforderlichen Materialien für die Wasser-Installation. Als Wasserspezialisten fließt unsere jahrzehntelange Erfahrung in die Produktentwicklung ein. Vertrauen auch Sie auf unsere integrierten Systemlösungen

für guten Wasserfluss. Trinkwasser Schläuche, Pumpen-Verbindungsstücke, -Ventile, -Filter und viele mehr, die strengen Trinkwasserverordnungen DIN 2001-2, KTW und DVGW Arbeitsblatt W270 gerecht werden.



Ihre Vorteile

- **Optimal:** Optimierter Wasserfluss durch optimal aufeinander abgestimmte Teile.
- **Sicher:** Erfüllt alle Normen. Getestet und zertifiziert vom Hygieneinstitut Gelsenkirchen. Zuverlässig und dicht.
- **Bequem:** Leicht und schnell verlegbar.
- **Nützlich:** Fördert die Trinkwasserqualität.

- **Dicht**
- **Druckfest**
- **Montagefreundlich**



LILIE-Pumpen  
AB SEITE 8

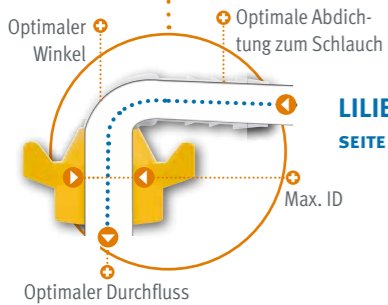

LILIE-Aufschraubtüllen  
SEITE 27/ 35

LILIE-Wasserverteilerblöcke  
SEITE 34



LILIE-Einschraubtüllen  
SEITE 34/ 35

DIN 2001-2  
zertifiziert

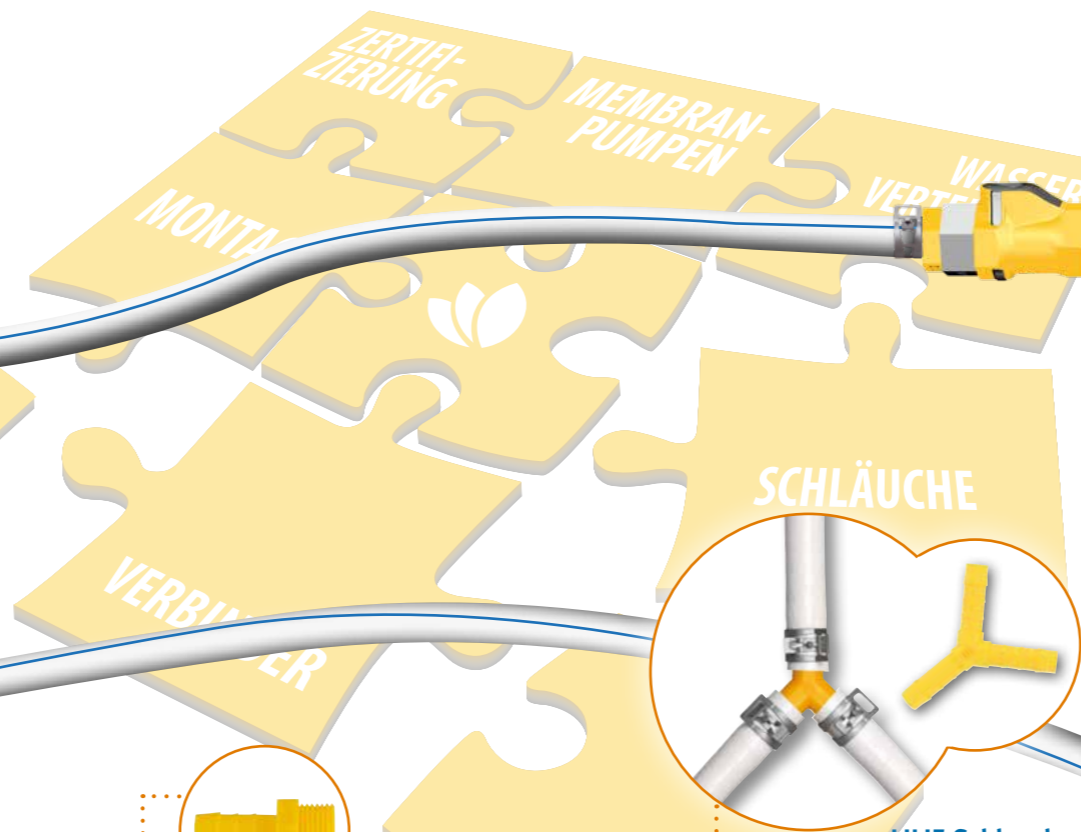

Certec®  
Inline  
AB SEITE 48



Certec®  
AB SEITE 48

LILIE-Schlauchverbinder  
SEITE 35

LILIE-Trinkwasserschläuche  
SEITE 32/ 33

LILIE-Montageschellen  
SEITE 36

LILIE-Befestigungsschellen  
SEITE 37

LILIE-TW-Desinfizierer  
SEITE 37



LILIE-Montagehilfen  
SEITE 37





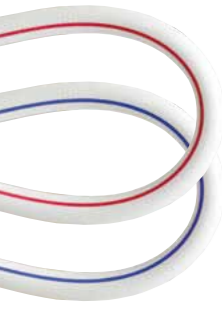

### LILIE native



**LILIE native Trinkwasserschlauch – temperaturbeständig und flexibel**  
Die optimale Lösung für die komplette Verlegung im Fahrzeug. Zum direkten Anschluss an Boiler geeignet, ohne zusätzliche Schutzleitungen. Von führenden Boiler-Herstellern für gut befunden.

- Geräusch- und vibrationsreduzierend
- Extrem biegsam, kleinster Biegeradius von 35mm
- Keine Knoten- oder Knickbildung
- Bis über 17 bar druckbeständig
- Kurzfristig bis 100°C temperaturbeständig
- Besonders leicht
- Geruchs- und geschmacksneutral
- Erfüllt die aktuellsten Trinkwassernormen.
- Trinkwasserzertifiziert nach DVGW und KTW.
- Farbliche Kennzeichnung von Kalt- und Warmwasserschläuchen
- Einzigartige Flexibilität bei gleichzeitiger Formstabilität
- Einzigtiger Knickschutz
- Länge Konfektionierbar

### LILIE native – Ihr Nutzen

- Höchst flexibel
- Hohe Temperaturbeständigkeit
- Formstabil: Höchste Beweglichkeit bei gleichzeitiger Stabilität
- Praktisch: Erspart zusätzliches Befestigungsmaterial durch hohe Flexibilität
- Geruchs- und geschmacksecht: Geprüfte Sicherheit
- Einzigtiges Textilgewebe
- Resistent: Verhindert Algen- und Keimbildung
- Hochwertig: Fördert die Trinkwasserqualität
- Geräusch- und vibrationsreduzierend

LILIE native ist zertifiziert durch renommierte deutsche und internationale Prüfinstitute nach aktuellsten Normen für TRINKWASSER Kalt- UND Warmwasser (DIN 2001-2, DVGW, KTW, VP549).

Unsere neuen attraktiven Verkaufsverpackungen finden Sie auf S. 37

LILIE native Trinkwasserschlauch – kalt							LILIE native Trinkwasserschlauch – warm							
Art. Nr.	# 88109	# 88110	# 88111 <sup>3</sup>	# 88114 <sup>3</sup>	# 88112	# 88040	# 98109	# 98110	# 98111 <sup>3</sup>	# 98114 <sup>3</sup>	# 98112	# 98113	# 98119	# 98125
Innen-Ø	10 mm	10 mm	10 mm	10 mm	12 mm	40 mm	10 mm	10 mm	10 mm	10 mm	12 mm	1/2" (12,5 mm)	3/4" (19 mm)	1" (25 mm)
Außen-Ø	14 mm	15 mm	16 mm	18 mm	18 mm	46,9 mm	14 mm	15 mm	16 mm	18 mm	18 mm	17,5 mm	25,7 mm	32,8 mm
Wandstärke	2 mm	2,5 mm	3 mm	4 mm	3 mm	3,45 mm	2 mm	2,5 mm	3 mm	4 mm	3 mm	2,6 mm	3,5 mm	4 mm
Betriebsdruck 20°C	10 bar	12 bar	14 bar	16 bar	12 bar	4 bar	10 bar	12 bar	14 bar	16 bar	12 bar	14 bar	10 bar	9 bar
Betriebsdruck 40°C	8 bar	10 bar	12 bar	14 bar	10 bar	3 bar								
Betriebsdruck 80°C							4 bar	6 bar	7 bar	8 bar	6 bar	7 bar	5 bar	4 bar
Temperaturbeständigkeit	von -30°C bis +80°C	von -30°C bis +90°C	von -30°C bis +90°C	von -30°C bis +95°C	von -30°C bis +90°C	von -30°C bis +80°C	-30°C bis +80°C	-30°C bis +90°C	-30°C bis +90°C	-30°C bis +95°C	-30°C bis +90°C	-30°C bis +80°C	-30°C bis +80°C	-30°C bis +80°C
Mediums- und Umgebungstemperatur							Mediums- und Umgebungstemperatur							
Berstdruck 20°C	30 bar	36 bar	42 bar	48 bar	36 bar	9 bar	30 bar	36 bar	42 bar	48 bar	36 bar	42 bar	30 bar	27 bar
Flexibilität/Flex	7	8	9	10	9	4	7	8	9	10	9	8	7	6,5
Kleinster Biegeradius	60 mm	50 mm	45 mm	35 mm	60 mm	250 mm	60 mm	50 mm	45 mm	35 mm	60 mm	70 mm	90 mm	110 mm
Toleranz Innen-Ø <sup>1</sup>	± 0,3 mm	± 0,3 mm	± 0,3 mm	± 0,3 mm	± 0,3 mm	± 0,6 mm	± 0,3 mm	± 0,3 mm	± 0,3 mm	± 0,3 mm	± 0,3 mm	± 0,3 mm	± 0,3 mm	± 0,6 mm
Shore-A-Härte <sup>2</sup>	65/65	65/65	65/65	65/65	65/65	90/90	65/65	65/65	65/65	65/65	65/65	65/65	90/90	
Gewicht	64 g/m	89 g/m	109 g/m	160 g/m	125 g/m	430 g/m	64 g/m	89 g/m	109 g/m	160 g/m	125 g/m	110 g/m	220 g/m	320 g/m
Länge pro Rolle	50 m	50 m	50 m	50 m	50 m	25 m	50 m	50 m	50 m	50 m	50 m	50 m	25 m	25 m
Farbe/Kennzeichnung	Weiß mit blauer Linie / LILIE native - KTW/DVGW - W270						Weiß mit roter Linie / LILIE native - KTW/DVGW - W270							
Normen, Zertifikate	DIN 2001-2-Kaltwasser bis +23°C geprüft nach KTW für die Hausinstallation, Versorgungsleitungen und Hauptleitungen und DVGW Arbeitsblatt W270, VP549 <sup>3</sup>						DIN 2001-2-Warmwasser bis +60°C geprüft nach KTW für die Hausinstallation, Versorgungsleitungen und Hauptleitungen und DVGW Arbeitsblatt W270, VP549 <sup>3</sup>							
Materialien	LM T108® (TPU), Glatte Oberfläche aus patentierter Polymer-Mischung mit spezieller »Food Contact«-Qualität und einzigartigem Textilgewebe – ohne PVC													

<sup>1</sup>Toleranz gemäß DIN EN ISO 1307:2008-04, EN ISO 1307:2008 (D) für Innen-Durchmesser.  
<sup>2</sup>Shore-A-Härte: Werkstoffkennwert für Elastomere und Kunststoffe, festgelegt in den Normen DIN 53505 und DIN 7868. Eine hohe Zahl bedeutet eine große Härte. Werte in Tabelle: Shore-Härte-A-Innen / Shore-Härte-A-Außen  
<sup>3</sup>VP-549: DVGW-Baumstempelzertifikat der Schläuche (# 88114, # 98114) für zeitlich befristeten Transport von Trinkwasser (PN 10).



### LILIE eco native

**LILIE eco native Trinkwasserschlauch – flexibel und wirtschaftlich**  
Die kostengünstige Alternative zu PE-Schlauch- und Rohrsystemen. Biegsam und gleichzeitig formstabil.

- Kostengünstig
- Biegsam und formstabil
- Leicht
- Geruchs- und geschmacksneutral
- Erfüllt die aktuellsten Trinkwassernormen
- Trinkwasserzertifiziert nach DVGW und KTW
- Farbliche Kennzeichnung von Kalt- und Warmwasserschläuchen

**45 mm<sup>2</sup>** 10 mm Innen-Ø Lichter Durchfluss

**69 mm<sup>2</sup>** 12 mm Innen-Ø Lichter Durchfluss

**Schlauchabmessungen**  
ID: Innen-Ø oder auch Nennweite oder lichte Weite, WD: Wandstärke, AD: Außen-Ø • Der Schlauch Außen-Ø (AD) wird errechnet, indem man zum angegebenen Innen-Ø (ID) zweimal die Wandstärke (WD) addiert. Beispiel für # 88109: 1 x Innen-Ø (ID) 10 mm + 2 x Wandstärke (WD) = 4 mm = Außen-Ø von 14 mm

**Flexibilität/FLEX**  
FLEX 8  
Maximal = Flex 10, Minimal = Flex 1  
**Kleinster Biegeradius**  
Bis zu diesem Radius kann der Schlauch im Einsatz schadlos bzw. ohne beträchtliche Verkürzung der Lebensdauer gebogen werden.  
**Je kleiner der Biegeradius, desto flexibler ist der Schlauch**

LILIE eco native Trinkwasserschlauch – kalt				
Art. Nr.	# 87110	# 87111	# 97110	# 97111
Innen-Ø	10 mm	10 mm	10 mm	10 mm
Außen-Ø	15 mm	16 mm	15 mm	16 mm
Wandstärke	2,5 mm	3 mm	2,5 mm	3 mm
Betriebsdruck 20°C	10 bar	10 bar	10 bar	10 bar
Betriebsdruck 40°C	8 bar	9 bar		
Betriebsdruck 80°C			4 bar	5 bar
Temperaturbeständigkeit	von -30°C bis +80°C	von -30°C bis +80°C	von -30°C bis +80°C	von -30°C bis +80°C
Mediums- und Umgebungstemperatur				
Berstdruck 20°C	30 bar	30 bar	30 bar	30 bar
Flexibilität/Flex	7	6	7	6
Kleinster Biegeradius	60 mm	60 mm	60 mm	60 mm
Toleranz Innen-Ø <sup>1</sup>	± 0,3 mm	± 0,3 mm	± 0,3 mm	± 0,3 mm
Shore-A-Härte <sup>2</sup>	80/90	80/90	80/90	80/90
Gewicht	90 g/m	112 g/m	90 g/m	112 g/m
Länge pro Rolle	100 m	100 m	50 m	50 m
Farbe/Kennzeichnung	Blau/LILIE eco native - KTW/DVGW - W270		Rot/LILIE eco native - KTW/DVGW - W270	
Normen, Zertifikate	DIN 2001-2-Kaltwasser bis +23°C geprüft nach KTW für die Hausinstallation, Versorgungsleitungen und Hauptleitungen und DVGW Arbeitsblatt W270, VP549 <sup>3</sup>		DIN 2001-2-Warmwasser bis +60°C geprüft nach KTW für die Hausinstallation, Versorgungsleitungen und Hauptleitungen und DVGW Arbeitsblatt W270, VP549 <sup>3</sup>	
Materialien	LM T109® (EVA), patentierte Polymer-Mischung mit Textil-Kreuzgewebe – ohne PVC			

<sup>1</sup>Toleranz gemäß DIN EN ISO 1307:2008-04, EN ISO 1307:2008 (D) für Innen-Durchmesser.  
<sup>2</sup>Shore-A-Härte: Werkstoffkennwert für Elastomere und Kunststoffe, festgelegt in den Normen DIN 53505 und DIN 7868. Eine hohe Zahl bedeutet eine große Härte. Werte in Tabelle: Shore-Härte-A-Innen / Shore-Härte-A-Außen



**LILIE-FEDERBANDSCHELLEN-WeißGELB® – VORGESPANNT UND ENTSPANNT**

Konstante hohe Schließkraft von 200-250 Nm

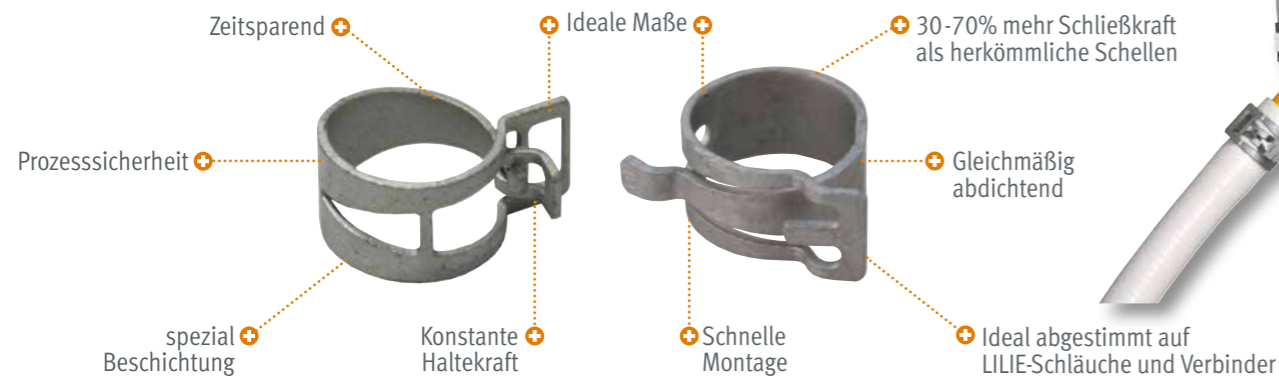

LILIE-Federbandschelle vorgespannt WeißGELB®			
# 51615	AD-Ø 15	14,7 - 15,8	
# 51616	AD-Ø 16	15,7 - 16,5	
# 51617	AD-Ø 18	17,5 - 19	
Ideal abgestimmt auf Lilie-Trinkwasserschläuche mit 15-/16- und 18 mm AD. Werkzeuglose Montage durch vorgespannte Schelle. Durch einfaches Entriegeln mit Werkzeug #51600 schließt die Schelle. Konstante hohe Schließkraft, auch bei Temperaturschwankungen.			
Federstahl, C75S, korrosionsgeschützt, Schließkraft 200-250 Nm, B12 mm			

LILIE-Federbandschelle entspannt WeißGELB®			
# 51210	AD-Ø 14	13,7 - 15,3	
# 51211	AD-Ø 15	14,7 - 16,5	
# 51212	AD-Ø 16	15,7 - 17,5	
# 51214	AD-Ø 18	17,3 - 19,0	
# 51215	AD-Ø 26	25,0 - 28	
# 51216	AD-Ø 33	31,0 - 34,5	
Flexible Federbandschelle zum Montieren mit Spezialwerkzeug #51200. Konstante hohe Schließkraft, auch bei Temperaturschwankungen.			
Federstahl, C75S, korrosionsgeschützt, Schließkraft 200-250 Nm, B12 mm			

**LILIE-Befestigungsschelle, optimal abgestimmte LILIE-Montagehilfen und Schutzsysteme**

LILIE-Fixierwerkzeug für vorgespannte Federbandschellen	
	<p># 51600</p> <p>Fixierwerkzeug für vorgespannte Federbandschellen #516... Das Fixierwerkzeug für vorgespannte Federbandschellen wird einfach in die Öse der Federbandschelle eingeführt. Durch ein kurzes Drücken wird die Schelle entspannt und schließt sicher.</p> <p>L46,5 x B12,5 x T11,5 mm, 15g</p>

LILIE-Federbandschellen-Zange®	
	<p># 51200</p> <p>Federbandschellen-Zange mit speziellen Aufsätzen, die genau in die Führungszapfen der LILIE-Federbandschellen greifen. Mit Arretierhebel für kraftsparende Montage.</p> <p>L128 x B70 x T27 mm, 445g</p>

**Schlauchschellen/Schlauchklemmen/Befestigungsschelle/Befestigungshalter**

Schlauchschelle W2	
	
# 50915	8 - 12 mm, B 9 mm
# 50916	8 - 16 mm, B 9 mm
# 50922	12 - 22 mm, B 9 mm
# 50920	16 - 27 mm, B 9 mm
# 50940	25 - 40 mm, B 9 mm
# 50960	40 - 60 mm, B 9 mm
# 242982	70 - 90 mm, B 9 mm
Verzinkt, mit Sechskantmutter	

Schlauchschelle W4	
	
# 51115	8 - 12 mm, B 9 mm
# 51116	8 - 16 mm, B 9 mm
# 51122	12 - 22 mm, B 12 mm
# 51120	20 - 32 mm, B 12 mm
# 51132	35 - 50 mm, B 12 mm
Nirosta-1A-Qualität, aus rostfreiem Stahl 1.4301, seewasserfest, mit Sechskantmutter	

Befestigungsschelle	
	
# 50606	10 - 11 mm
# 50608	13 - 14 mm
# 50609	15 - 16 mm
# 50610	17 - 18 mm
# 50614	24 - 25 mm
LM 170 (PA), 150 °C kurzfristig, -55 °C bis +100 °C, Bohrungs-Ø 4,2 mm, Innen-Ø siehe oben, H24 x B25 x T15 mm, 1-2 g	

Snapper-Schellen	
	
# 50506	12 - 14 mm
# 50508	13 - 15 mm
# 50510	15 - 17 mm
# 50512	17 - 19 mm
Korrosionsfrei. Wiederzuöffnende Schlauchschellen für sehr schnelle Montage von Schläuchen mit angegebenem Außen-Ø. Resistent gegen starke Alkalien und viele organische Lösungen. Spezialwerkzeug zur Montage erhältlich.	
LM T110 (POM), 150 °C kurzfristig, -55 °C bis +100 °C, H24-54 x B28-45 x T6-7 mm, 1,5 - 5,0 g	

LILIE-Befestigungsschelle-WeißGELB®	
	<p>Speziell gerillte Oberfläche im Innenring fixiert den eingesetzten Schlauch sicher, ohne dessen flexibles Material zu quetschen.</p> <p>Geräusch- und vibrationsdämmende Klebefläche</p> <p>Verschraubbar und selbstklebend</p>
# 50309, AD-Ø 15 - 16 mm	
Ideal für LILIE-Schläuche mit 14-16 mm Aussendurchmesser	
LM 170 (PA), H26 x B36 x T16 mm, 4 g	

**Optimal abgestimmte LILIE-Montagehilfen und Schutzsysteme**

LILIE-Silikon-Schmierfett-WeißGELB®	
	
# 92130	
Silikon-Armaturen- und Gleitmittel. Geeignet für Trinkwasser- und Lebensmitteleinsatz. Schmiert auch zuverlässig O-Ringe und erleichtert das Montieren. Temperatureinsatzbereich von -40 ° - 200 °C.	
H165 x B40 x T20 mm, 70 g	

**LILIE-Trinkwasser – Desinfektion**  
Zum Desinfizieren, Reinigen und Frischhalten von Trinkwasser

LILIE -TW-Desinfizierer	
	
In Reisemobil, Caravan und Boot	
# 56200	
<ul style="list-style-type: none"> <li>Einsetzbar für Behälter, Schlauch- und Rohrsysteme</li> <li>Einfach zu dosieren und anzuwenden</li> <li>Wirkt auf Basis einer stabilisierten Wasserstoffperoxidlösung und entspricht damit den vom Umweltbundesamt zugelassenen Aufbereitungsmitteln zur Trinkwasserdesinfektion und folgt den Empfehlungen zur Dosierung.</li> <li>Rückstandsfrei und schnell biologisch abbaubar</li> <li>Schon die eingesetzten trinkwasserzugelassenen Materialien.</li> <li>Farblos, geruchs- und geschmacksneutral</li> <li>Der Inhalt von 1 Liter reicht zum Desinfizieren von 100 Litern Trinkwasser bei einer Mindesteinwirkzeit von 6 Stunden. Bei kleineren Tanks kann die Einwirkzeit proportional verringert, bei größeren Tanks 2 oder mehr Flaschen verwendet werden.</li> </ul>	

Anwendung:	
1. LILIE-TW-Desinfizierer in Tank einfüllen.	
2. Tank mit Wasser füllen – Pumpenschalter »AUS«.	
3. Alle Entnahmestellen öffnen.	
4. Pumpe mit Pumpenhauptschalter einschalten.	
5. Entnahmestellen schließen, wenn Wasser aus allen Entnahmestellen läuft. Pumpe schaltet jetzt automatisch ab.	
6. Mindestens 6 Stunden stehen lassen (Einwirkzeit aus Tabelle entnehmen).	
7. Danach System entleeren und mit Trinkwasser neu befüllen. Die Anlage ist nun wieder einsetzbar.	
Inhalt: 1000 ml, für 100 ltr. Trinkwasser	
Stabilisierte Wasserstoffperoxidlösung 3%, Flasche: H240 x B90 x T90, 1040 g	

Wasser	LILIE-TW-Desinfizierer	Mindesteinwirkzeit
100 Liter	1 Flasche	6 Stunden
200 Liter	1 Flasche	12 Stunden
250 Liter	1 Flasche	15 Stunden
100 Liter	2 Flaschen	3 Stunden

LILIE-Teflonband-WeißGELB®	
	PTFE-Gewindedichtband nach DIN EN 751-3 Klassen FRp, DWVG geprüft.
# 24200	PTFE, B10 mm x L12 m, 60 g/m²

Befestigungshalter T-Clip	
	
# T15, 14 - 18 mm	
älte- und hitzebeständig, einfache und schnelle Montage. Ideal zur Verlegung von Wasserschläuchen, speziell bei Biegungen oder parallel angeordneten Schläuchen.	
LM 170 (PA), H30 x B40 x T30 mm, 10 g	

Winkelhalterung	
	
# 50770	
Ideal für enge Radien, Rohr oder Schlauch wird eingeklipst.	
Messing, für Schläuche und Rohre bis 16 mm Außen-Ø, mit zwei Löchern zur einfachen Befestigung, H80 x B80 x T20 mm, 22 g	

**NEUE ATTRAKTIVE VERKAUFSVERPACKUNGEN**

10m Rolle Trinkwasserschlauch mit Zubehör	
	
# 88150	
Bestehend aus: 1 Rolle 10 m LILIE native 10x16mm Warmwasser, 20 x LILIE-Federbandschelle vorgespannt WeißGELB®, 1 x LILIE-Fixierwerkzeug für vorgespannte Federbandschellen, 10 x LILIE-Befestigungsschelle-WeißGELB®, 3 x LILIE-T-Verbinder-WeißGELB®, 2 x LILIE-Y-Verbinder-WeißGELB®, 2 x LILIE-Winkel-Verbinder-WeißGELB®, 2 x LILIE-Gerade-Verbinder-WeißGELB®.	
Maße: H21 x B21 x T12 cm, Gewicht: 1325 g, Wandstärke: 3 mm	

10 m Rolle Trinkwasserschlauch ohne Zubehör	
	
# 88010	
1 Rolle 10m LILIE native 10x16 mm Kaltwasser	
Maße: H21 x B21 x T12 cm, Gewicht: 1100 g, Wandstärke: 3 mm	

10 m Rolle Trinkwasserschlauch ohne Zubehör	
	
# 98010	
1 Rolle 10m LILIE native 10x16 mm Warmwasser	
Maße: H21 x B21 x T12 cm, Gewicht: 1100 g, Wandstärke: 3 mm	

5 m Rolle Trinkwasserschlauch ohne Zubehör	
	
# 88005	
1 Rolle 5m LILIE native 10x16 mm Kaltwasser	
Maße: H21 x B21 x T12 cm, Gewicht: 520 g, Wandstärke: 3 mm	

5 m Rolle Trinkwasserschlauch ohne Zubehör	
	
# 98005	
1 Rolle 5m LILIE native 10x16 mm Warmwasser	
Maße: H21 x B21 x T12 cm, Gewicht: 520 g, Wandstärke: 3 mm	

**LILIE-PUSH-AND-CONNECT**

Schnelle, einfache und sichere Verbindung von Schläuchen und Schlauchsystemen inklusive Absperrfunktion

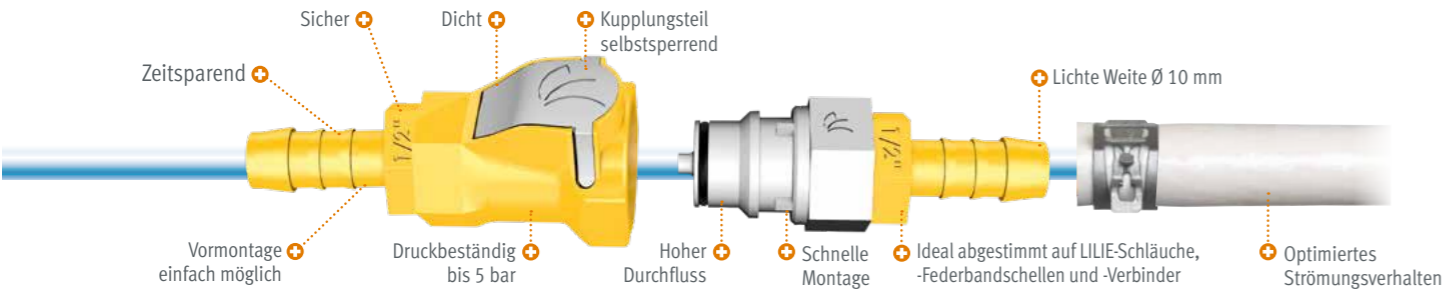

Ausgeklügelter Absperrmechanismus mit Federn und Kupplungen aus Edelstahl und mehreren O-Ringen für sichere Führung und Funktion. Dadurch langfristig hohe und zuverlässige Abdichtung bei hohem Durchfluss. Sichere Schnellkupplungsventile, die mit einem Handgriff

müheles dicht verbinden oder schnell trennen. Optimiertes Strömungsverhalten. In verschiedenen Ausführungen erhältlich. Gerne entwickeln wir für Sie eine individuelle Schnellkupplungs-konfiguration.

**LILIE-PUSH-AND-CONNECT**

Art.-Nr.	# 60000	# 60002	# 60050	# 60052	# 60040	# 60042
Anschluss	10 mm	12mm	1/2"-IG x 10 mm	1/2"-IG x 12 mm	1/2"-IG x 10 mm	1/2"-IG x 12 mm
Gesamtmaß/mm H x B x T	133 x 35 x 18	133 x 35 x 18	95 x 33 x 18	95 x 33 x 18	83 x 62 x 30	83 x 62 x 30
Gewicht/g	40	40	30	30	30	30
Material	LM T117 (POM), LM T107 (EPDM), LM T110 (POM)					

	Schnellkupplungsventil			Verbinder mit Schlauchstutzen		Verbinder mit Gewinde		Verbinder mit Schlauchstutzen	
	komplett	mit Gewinde	mit Schlauchstutzen						
Art.-Nr.	# 60200	# 60202	# 60203	# 60210	# 60212	# 60222	# 60223	# 60240	# 60242
Beschreibung	Kupplungsteil selbstsperrend, druckbeständig bis 7 bar.								
Anschluss	10 mm	3/8" AG	1/2" AG	10 mm	12 mm	3/8" AG	1/2" AG	10 mm	12 mm
Gesamtmaß/mm H x B x T	28 x 105 x 28	28 x 61 x 28	28 x 63 x 28	28 x 71 x 28	28 x 71 x 28	19 x 42 x 19	25 x 43 x 25	19 x 52 x 19	19 x 52 x 19
Gewicht/g	23	21	20	19	20	5	6	4	5
Material, Temp.-B.	LM T101 (PP), Edelstahl, Temperaturbereich, 0-50°C					LM T101 (PP), Temperaturbereich, 0-50°C			

**Praktische Schnellkupplungsventile und passende Tüllen**

	Schnellkupplungsventil		Verbinder mit Schlauchstutzen		Verbinder mit Gewinde		Gerade Einschraubtülle
	komplett	mit Gewinde					
Art.-Nr.	# 60160	# 60100	# 60110	# 60112	# 60151	# 60152	# 71410
Beschreibung	Trinkwasserecht inkl. Verbinder und mit Einschraubtülle.	Trinkwasserecht, mit leichtgängiger Muffe, Kupplungsteil selbstsperrend.	Trinkwasserecht, für # 60100.		Trinkwasserecht, für # 60100.		Trinkwasserecht, für # 60100.
Anschluss	10 mm	1/4" IG	10 mm	12 mm	1/4" AG	1/4" IG	1/4" AG x 10 mm
Gesamtmaß/mm H x B x T	21 x 112 x 21	22 x 44 x 22	17 x 43 x 17	17 x 43 x 17	19 x 31 x 19	20 x 29 x 20	16 x 45 x 16
Gewicht/g	20	14	4	5	4	4	3
Material, Temp.-B.	LM T110 (POM), LM T101 (PP), Temp. -20°C bis max 90°C	LM T110 (POM), rostfreier Stahl, max. 14 bar, Temperatur min. -20 °C, Temperatur max. 100 °C	LM T110 (POM, Temperatur min. -20 °C, Temperatur max. 100 °C		LM T110 (POM, Temperatur min. -20 °C, Temperatur max. 100 °C		LM T101 (PP), 130 °C kurzfristig, 90 °C Dauer

**Tüllen und Verbinder**

LILIE-Schlauch-Rohrtülle			
	# 94712 Außen-Ø 1/2", gewinkelt		# 74712 Außen-Ø 1/2", gerade
Geeignet für 12 mm Schlauch, als auch 12 mm Rohrsysteme			
LM T110® (POM), Temperaturbereich: 100 °C kurzfristig, 90 °C Dauer, 15 bar			

Gerader Verbinder	
	# 60606 Außen-Ø 6 mm
	# 60808 Außen-Ø 8 mm
	# 61919 Außen-Ø 19 mm
	# 62525 Außen-Ø 25 mm
	# 64040 Außen-Ø 40 mm
Verstärktes LM T101 (PP), 100 °C kurzfristig, 90 °C Dauer, 8 bar max., H48-87 mm, 1,5-24 g	

T-Verbinder	
	# 63006 Außen-Ø 6 mm
	# 63008 Außen-Ø 8 mm
	# 63018 Außen-Ø 18 mm
	# 63019 Außen-Ø 19 mm
	# 63025 Außen-Ø 25 mm
	# 63040 Außen-Ø 40 mm
Verstärktes LM T101 (PP), 100 °C kurzfristig, 90 °C Dauer, 8 bar max., H28-94 x B48-151 mm, 2-40 g	

Reduzier-T-Verbinder	
	# 64006 Außen-Ø 8 x 6 mm
	# 64008 Außen-Ø 10 x 8 mm
	# 64012 Außen-Ø 12 x 10 mm
Verstärktes LM T101 (PP), 100 °C kurzfristig, 90 °C Dauer, 8 bar max., H62-84 x B35-48 mm, 2-8 g	

Kreuz-Verbinder	
	# 67010 Innen-Ø 10 mm
	# 67012 Innen-Ø 12 mm
Verstärktes LM T101 (PP), 100 °C kurzfristig, 90 °C Dauer, 8 bar max., H80-82 x T10-18 mm, 7-20,5 g	

Y-Verbinder	
	# 65006 Außen-Ø 6 mm
	# 65008 Außen-Ø 8 mm
	# 65019 Außen-Ø 19 mm
	# 65025 Außen-Ø 25 mm
Verstärktes LM T101 (PP), 100 °C kurzfristig, 90 °C Dauer, 8 bar max., H45-73 x B39-68 mm, 1,5-20 g	

Winkel-Verbinder	
	# 62006 Außen-Ø 6 mm
	# 62008 Außen-Ø 8 mm
	# 62019 Außen-Ø 19 mm
	# 62025 Außen-Ø 25 mm
Verstärktes LM T101 (PP), 100 °C kurzfristig, 90 °C Dauer, 8 bar max., H28-58 x B28-58 mm, 1,5-8,5 g	

Schlauch-Kupplung	
	# 24220 10 mm
	# 24221 12 mm
	# 24222 18/19 mm
	# 24223 25 mm
	# 24224 30 mm
	# 24225 40 mm
	# 24229 19 x 10 mm
LM T104 (PA), 100 °C kurzfristig, 80 °C Dauer, Anschluss siehe oben, H81-135, Ø36-65 mm, 10-83 g	

Gerader Reduzier-Verbinder	
	# 61005 Außen-Ø 6 x 8 mm
	# 61006 Außen-Ø 6 x 10 mm
	# 61008 Außen-Ø 8 x 10 mm
	# 61208 Außen-Ø 8 x 12 mm
	# 61210 Außen-Ø 10 x 12 mm
	# 61218 Außen-Ø 12 x 18/19 mm
Verstärktes LM T101 (PP), 100 °C kurzfristig, 90 °C Dauer, 8 bar max., H59-143 mm, 1,5-60,5 g	

Komplett Tülle gerade				
	# 74119	18	19	23
	# 74125	25	25	23
	# 74130	30	30	38
	# 74140	40	40	39
Trinkwasserecht, mit Kontermutter und Dichtung.				
LM T101 (PP), 130 °C kurzfristig, 90 °C Dauer, 8 bar max., H68-92, Ø41-57 mm, 25-60 g				

Komplett Tülle gewinkelt				
	# 74219	18	19	23
	# 74225	25	25	23
	# 74230	30	30	38
	# 74240	40	40	24
	# 74235	40	40	23
Trinkwasserecht, mit Kontermutter und Dichtung.				
LM T101 (PP), 130 °C kurzfristig, 90 °C Dauer, 8 bar max., Außen-Ø siehe oben, H60-80 x B68-120 x T40-67 mm, 29-70 g				

Gerade Einschraubtülle				
	# 71410	10	10	7
	# 73406	6	5	10
	# 73408	8	10	12
	# 73410	10	10	13
	# 73413	12	12	13
	# 73425	25	25	23
	# 73430	30	30	29
	# 73440	40	40	39
	# 73440B	40	40	15
Trinkwasserecht				
LM T101 (PP), 130 °C kurzfristig, 90 °C Dauer, 8 bar max., Abbildung oben teilweise ähnlich, H41-93, Ø41-54 mm, 3-46 g				

Winkel Schraubtülle				
	# 93806	5	7	10
	# 93413	12	12	23
	# 93425	25	25	23
	# 93430	30	30	38
	# 93440	40	40	23
	# 50907	40	40	24
Trinkwasserecht				
LM T101 (PP) bzw. LM T104 (PA), 130 °C kurzfristig, 90 °C Dauer, 8 bar max., H36-103 x B40-83 x T12-53 mm, 5-38 g				

**Winkel-Tankdurchführung**



# 74001, 10/12 mm

Trinkwasserecht, zur Entnahme in Kanistern/Wassertanks, speziell bei Tauchpumpen, mit Kontermutter und Dichtung.

LM T101 (PP), 120 °C kurzfristig, 85 °C Dauer, 7 bar max., 1/2"-A / 10/12 mm, Gewindelänge 25 mm, H84 x B63 x T36 mm, 20 g

**Gerade Tankdurchführung**



# 74003, 10/12 mm

# 74009, 19 mm

Trinkwasserecht, zur Entnahme/Entlüftung in Kanistern/Wassertanks, mit Kontermutter und Dichtung.

LM T101 (PP), 120 °C kurzfristig, 85 °C Dauer, 7 bar max., 10/12 mm beide, Gewindelänge 25 mm, H98 mm, Ø37 mm, 20 g

**Tankverschraubung**



# 74010, 10/12 mm

Trinkwasserecht, mit Kontermutter und Dichtung.

LM T101 (PP), 130 °C kurzfristig, 90 °C Dauer, 8 bar max., Gewindelänge: 23mm, Gewinde-Ø: 1/2" H68-92, Ø41-57 mm, 25-60 g

**Gerade Verschraubung**



	Außen-Ø (A) in mm	Außen-Ø (B) in mm	Gewindelänge (C) in mm	Gewinde-Ø (D) in "
# 74505	10	10	15	1/2
# 74510	10	10	14	3/4
# 74512	11	12	20	3/4
# 74519	18	19	20	3/4
# 74540	40	40	23	1 1/2

Trinkwasserecht, drehbare Mutter mit Innengewinde, ideal zum Anschluss an Absperrhähne oder Ventile.

LM T101 (PP), 130 °C kurzfristig, 90 °C Dauer, 8 bar max., Innen-Ø siehe unten, H45-65, Ø32-34 mm, 8,5-38,5 g

**Winkel-Schott-Verschraubung**



# 74007, 10/12 mm

Trinkwasserecht, geringer Platzbedarf und geringe Masse, mit Kontermutter und Dichtung.

LM T101 (PP), trinkwasserecht, LILIE-Gelb, H66 x B51 x T25 mm, 20 g

**Winkel-Verschraubung 90°**



# 74006, 10/12 mm

Trinkwasserecht, zur Entnahme/Entlüftung in Kanistern/Wassertanks, mit Kontermutter und Dichtung.

LM T101 (PP), 120 °C kurzfristig, 85 °C Dauer, 7 bar max., 1/2"-A x 10/12 mm, H64 x B40 x T32 mm, 20 g

**Winkel-Verschraubung 90°**



# 74005, 10/12 mm

Trinkwasserecht, zur Entnahme/Entlüftung in Kanistern/Wassertanks, mit Kontermutter und Dichtung.

LM T101 (PP), 120 °C kurzfristig, 85 °C Dauer, 7 bar max., 1/2"-A x 10/12 mm, Gewinde-L 20 mm, H64 x B59 x T36 mm, 20 g

**Einschraubgewinde**



# 74612 L 49, Ø 1/2"

# 74613 L 48, Ø 3/4"

# 74614 L 59, Ø 1"

# 74615 L 58, Ø 1 1/4"

# 74616 L 84, Ø 1 1/2"

Trinkwasserecht, mit Außengewinde.

LM T101 (PP)

**Doppelnippel**



# 24160 Außen-Ø 1/4"

# 24161 Außen-Ø 3/8"

# 8144 Außen-Ø 3/8"-NPT

# 24162 Außen-Ø 1/2"

# 8146 Außen-Ø 1/2" NPT

# 24271 Außen-Ø 3/4"

# 24164 Außen-Ø 1"

# 24121 Außen-Ø 1 1/4"

Trinkwasserecht, mit Außengewinde.

LM 104 (PA), 130 °C kurzfristig, 90 °C Dauer, 8 bar max., Ø39-57 mm, 6-47,5 g

**Reduziernippel**



# 24166 Außen-Ø 1/4" x 3/8"

# 24273 Außen-Ø 3/8" x 1/2"

# 8145 Außen-Ø 3/8" x 1/2"-NPT

# 24272 Außen-Ø 1/2" x 3/4"

# 24163 Außen-Ø 3/4" x 1"

# 24165 Außen-Ø 1" x 1 1/4"

# 24120 Außen-Ø 1 1/4" x 1 1/2"

Trinkwasserecht, mit Außengewinde.

LM 104 (PA), 130 °C kurzfristig, 90 °C Dauer, 8 bar max., Ø39-57 mm, 6-47,5 g

**Mutter**



# 50935 Innen-Ø 1/4"

# 50937 Innen-Ø 3/8"

# 50936 Innen-Ø 1/2"

# 50934 Innen-Ø 3/4"

# 50930 Innen-Ø 1"

# 50931 Innen-Ø 1 1/4"

# 50932 Innen-Ø 1 1/2"

# 50933 Innen-Ø 2"

Trinkwasserecht, mit Außensechskant.

LM T101 (PP), 6,5-16,5 g

**Pfropfen**



# 74601 Außen-Ø 3/8"

# 74602 Außen-Ø 1/2"

# 74603 Außen-Ø 3/4"

# 74604 Außen-Ø 1"

# 74605 Außen-Ø 1 1/4"

Trinkwasserecht.

LM T101 (PP), 130 °C kurzfristig, 90 °C Dauer, 8 bar max., H22-38, Ø25-58 mm, 5-39 g

**Muffe**



# 24103 3/8" x 3/8"

# 24105 1/2" x 1/2"

# 24175 1/2"-NPT x 1/2"-NPT

Trinkwasserecht, mit Innengewinde.

LM T104 (PA)

**Reduziermuffe**



# 24102 1/4" x 3/8"

# 24104 3/8" x 1/2"

Trinkwasserecht, mit Innengewinde.

LM T104 (PA)

**Außendurchmesser (AD)** der Tüllen entspricht dem **Innendurchmesser (ID)** der dafür verwendbaren Wasser-schläuche.

**Druckverlust**

Je mehr Verbinder und je dünner der Schlauch, desto höher der Druckverlust. Wir empfehlen daher Druckpumpen, weil diese den nötigen Druck an der Entnahmestelle liefern.

Leitungs-Innen ø	10 mm	12 mm
Druckabfall in bar pro 1 m Länge	0,08	0,06
Druckabfall in bar pro Winkelstück	0,04	0,03

**Gummidichtung**



# 50908 Innen-Ø 1/2"

# 50909 Innen-Ø 3/4"

# 50911 Innen-Ø 1"

# 50912 Innen-Ø 1 1/4"

# 50910 Innen-Ø 1 1/2"

# 50913 Innen-Ø 2"

Mit Gewebeeinlage.

LM 173 (EPDM), 3 mm, 1-5,5 g

**Gummidichtung**



# 51908 Innen-Ø 1/2"

# 51909 Innen-Ø 3/4"

# 51911 Innen-Ø 1"

# 51912 Innen-Ø 1 1/4"

# 51910 Innen-Ø 1 1/2"

Ohne Gewebeeinlage, zertifiziert nach DIN2001-2.

LM T107 (EPDM), 3 mm, 1-5,5 g

**Schnellkupplung 3/4"**

# 24274

Durch 90°-Drehung werden # 24274 und # 24275 miteinander verbunden oder getrennt.

LM 170 (PA), LM 207 (NBR), glasfaserverstärkt, mit Gummidichtung, 3/4"-A, H40 x B60 x T45 mm, 26 g

**Schnellkupplung 19 mm**



# 24275

Passend zu # 24274.

LM 170 (PA), LM 207 (NBR), glasfaserverstärkt, mit Gummidichtung, Anschluss 19 mm, H60 x B60 x T45 mm, 26 g

**Anschlussverschraubung**



# 24218 Innen-Ø 3/4" x 1 1/4"

# 24217 Innen-Ø 1/2" x 1"

Ermöglicht einen direkten Anschluss an Innen- oder Außengewinde, inkl. Kontermutter und Dichtung.

LM 172 (PP), Gewindelänge 30 mm, H38, Ø60-68 mm, 54/40 g

**Einfüllstutzen 40 mm**



# 74340 Innen-Ø 40 mm

Trinkwasserecht, Mutter, Tülle und Schraubdeckel.

LM T101 (PP), Anschlüsse 40 mm Tülle und 57 mm Außengewinde Gewindelänge links: 30 mm, Gewindelänge rechts unter Kappe: 24 mm, H98, Ø78 mm, 102 g

**Anschlussverschraubung**



# 74440 Innen-Ø 40 mm

Trinkwasserecht, Feingewinde, Gegenmutter und Dichtung, trägt innen im Tank nur 2 mm auf.

LM T101 (PP), trinkwasserecht, Anschluss 40 mm Tülle, Gewindelänge: 30 mm, H68, Ø78 mm, 102 g

Weitere Einfüllstutzen und Befüllstutzen finden Sie auf Seite 46

Adapter aus Messing

**Frischwasser-Verteiler**



	Abgänge	Breite (mm)	Zugung (G)	Abgang (AG)	Abgang (AG)
# 24203	3	3/4"	3/4"	3/4"	3 x 1/2"
# 24204	4	3/4"	3/4"	3/4"	4 x 1/2"

Zur zentralen Wasserverteilung (Kalt- und Warmwasser). Geeignet für Frischwasser, sehr stabil.

LM T150 (Messing), 200 °C max., 10 bar max, trinkwasserecht, H48 x T27 mm, 310 g

**Gerade Messingtülle**



# 83810, 3/8" x 10 mm

# 83812, 3/8" x 12 mm

# 83820, 1/2" x 10 mm

# 83822, 1/2" x 12"

für flexible 12 mm-Schläuche, Außen-Ø 14, 30 mm

Mit starrer Überwurfmutter inkl. Dichtung bzw. O-Ring.

LM T150 (Messing), 200 °C max, B28/40 mm, 19-27 g

**Gerade Messingtülle**



# 83840, 3/8" x 10 mm

# 83842, 3/8" x 12 mm

# 83850, 1/2" x 10 mm

# 83852, 1/2" x 12 mm

LM T150 (Messing), 200 °C max., B28 mm, 19 g

**Winkeltülle 90°**



# 12026, 1/2" # 12024, 3/8"

Trinkwasserecht.

LM T150 (Messing), 1/2 bzw. 3/8"-l Gewinde und 10/12-mm-Tülle, mit Überwurfmutter, H41 x B57 x T36 mm, 45 g

**Messingtülle gerade**



# 12023

Mit bew. Überwurfmutter.

LM T150 (Messing), 3/4" x 12 mm

**Einschraubtülle**



# 83862

Gerade, LM T150 (Messing).

AG: 3/4", Tülle 1/2", 6-Kant

**Adapter**



# 50740

Außengewinde: 1/4" x 1/2".

LM T150 (Messing), 200 °C max., Anchl. 1/4"-l x 1/2"-A, H22 x B22 mm, 31 g

**45° Messing Winkeltülle**



# 12028, 3/8" x 12 mm

Gewinde x Tülle, trinkwasserecht, mit beweglicher Überwurfmutter.

LM T150 (Messing), 200 °C max., Anchl. 3/8" x 12 mm, B48 mm, 39 g

**Adapter**



# 50741, 3/8"-l x 1/2"-A

# 50748, 1/2"-l x 3/4"-A

Innen- und Außengewinde.

# 50741 für # 50742 oder # 50755 gut zum Anschluss an Wasserhähne (S. 79 ff).

LM T150 (Messing), 200 °C max., Anchl. siehe oben, H28, Ø22 mm, 40 g

**Deckel**



# 74622, 1/2" # 74623, 3/4"

Mit Innengewinde.

LM T150 (Messing), 200 °C max., Gewinde s. o., H13/21/26 x B24/32/48 mm, 20/30 g

**Muffe**



# 50745, 3/8" # 50746, 1/2"

Durchgängiges Innengewinde.

LM T150 (Messing), 200 °C max., Anchl. 3/8" od. 1/2", H23 x B24 mm, 64 g

Pflege- und Frostschutzflüssigkeit LILIE WINTER BAN – die komfortable Lösung bei Nicht-Benutzung und Überwinterung

Die komfortable, sichere und kostengünstige Lösung bei Nichtbenutzung und Überwinterung von Trink- & Frischwasseranlagen ohne zusätzlichen Energieaufwand. Ohne Ausbau von Komponenten und mühseliger Entleerung der Trinkwasser-, Toiletten- und Kühlsysteme in Booten und Mobilien.

Schützt und pflegt Pumpen und Membrane bei Nicht-Benutzung und Überwinterung.

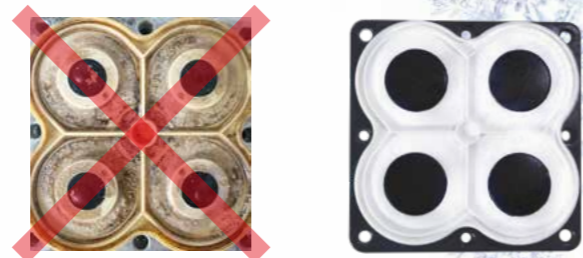
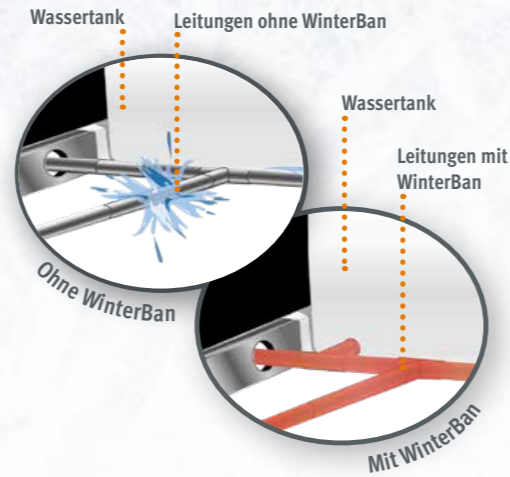

**Winterschutz für Wasseranlagen in Booten und Mobilien**  
Gefrorenes Wasser dehnt sich aus und bringt Leitungen und Geräte zum Bersten. Schon bei sehr kleinen Restmengen Wasser und leichter Frosteinwirkung verformen sich Gummi- und Kunststoffteile. Der Schaden macht sich oft erst später bemerkbar und dann beginnen Wasserhähne zu tropfen, Pumpen und Boiler funktionieren nicht mehr oder mit weniger Leistung.

LILIE Winter Ban 3,78 l

Winter Ban	Frostschutz-Dosierung	
	Wasser	Frostschutz
3,78 l	0,0 l	-45° C
3,78 l	3,78 l	-20° C
3,78 l	7,56 l	-10° C
3,78 l	11,34 l	-5° C

# 56601  
Schützt bei Außentemperaturen von bis zu -45°C und -75°C vor Frostschäden, Korrosion, Ablagerungen, Algenwuchs, Schimmel und Verkeimung und schmiert Pumpen und Ventile. Für Leitungen und Geräte aus Messing und Kunststoffen. Ungiftig, geschmack- und geruchlos. Enthält Propylenglykol.  
# 36543 Winter Ban Einfüllset für Druckpumpen

Elektrische Heizpatrone Frostwächter 12/24 Volt



Rostfrei, aus speziell behandeltem Edelstahl mit Messing-Mutter und Dichtung, überhitzungssicher. Sinkt die Wassertemperatur auf ca. 5 °C, beginnt der Frostwächter das Wasser zu erwärmen. Hat das Wasser eine Temperatur von ca. 10 °C erreicht, beendet der Frostwächter den Heizvorgang. Geschützter Einbau notwendig: Die Heizpatrone sollte in einem geschütztem Raum eingebaut werden, die Kontakte vor Verschmutzungen, Salz, Regen, Spritzwasser etc. schützen. Schützt 40L Wasser bis Außentemperaturen von -25 °C.

# 24230M*, 12 V	# 24230, 12 V	# 24231, 24 V
-----------------	---------------	---------------

Leistungsaufnahme 30 W beim Aufheizen, Verpolungsschutz, eingebauter Thermostat mit Trocken- und Überhitzungsschutz; Bohrungs-Ø26 mm, Gewindelänge 16 mm, Anschlüsse: 2 Flachstecker + und -, L200 mm, Ø18 mm, 290 g, E1-zertifiziert

Tankheizung



# 24290, 1,4 m Schlauch # 24291, 2,8 m Schlauch  
Der Schlauch wird über 2 Spezialverschraubungen durch die Wassertankwand geführt und an bestehendes Warmluft-Heizungssystem angeschlossen. Die Warmluft schützt so das Wasser vor dem Einfrieren. Geeignet für alle Frisch- und Abwassertanks mit großer Reinigungsöffnung. Anschluss an die Tankverschraubung z. B. mit Truma-Warmluftschlauch Ø65 mm und Überschlauch Ø 75 mm. Lieferumfang: LM T102 (PE)-Wellenschlauch, lebensmittelecht, mit Innen-Ø40 mm, 2 Schlauchschellen aus rostfreiem Stahl, 2 Muttern mit Dichtungen, 2 zweiteilige Spezialtankverschraubungen mit Innen-Ø65 mm. Gewicht 546 g bzw. 776 g komplett

High-Tech-Frost-Schutz für Wassertanks, -rohre, und -ventile

Die Heizfolie, ursprünglich für die Weltraumtechnologie entwickelt, bietet zuverlässigen Schutz bei bis zu -40 °C Außentemperatur.

- + Geringer Stromverbrauch dank temperaturgesteuerter Schaltstufen
- + Isolierender Spezialschaum für exzellente Wärmeleitfähigkeit
- + Steinschlagunempfindlich, da Heizdraht nur ca. 15% Fläche
- + Überhitzungssicher, thermostatisch geregelt mit spezieller Klebeschichtung
- + Einfache Montage durch Aufkleben auf alle Frisch-/Abwassertanks, auch bei Unebenheiten und Vorsprüngen

Auftauen superschnell

Taut eingefrorene Abwasserrohre und -ventile in kürzester Zeit zuverlässig auf.

ULTRAHEAT-Tankheizung 12 Volt

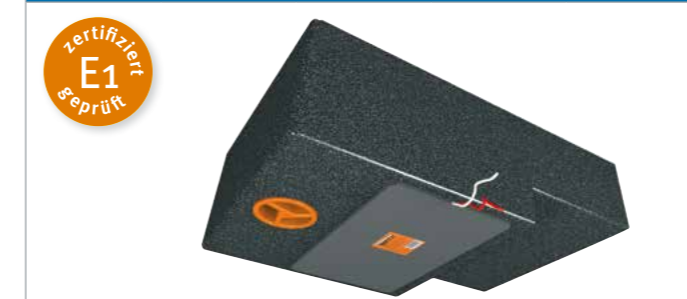

Sinkt die Temperatur am Tank auf unter 7 °C ab, erwärmt die ULTRAHEAT-Tankheizung das Wasser. Ab einer Temperatur von 19 °C, wird der Heizvorgang automatisch beendet.

	Größe/cm	Ampere	Watt	Tankgröße bis
# TH080M*	15 x 33	2,8	38	80 l
# TH080	15 x 33	2,8	38	80 l
# TH110M*	18,5 x 48	4,0	55	110 l
# TH110	18,5 x 48	4,0	55	110 l
# TH130	30,5 x 30,5	4,0	55	130 l
# TH150	18,5 x 66	6,6	89	150 l
# TH200	30,5 x 48	7,0	91	200 l

Leistungsaufnahme beim Aufheizen in Watt und Maße gem. Tabelle, eingebauter Thermostat mit Trocken- und Überhitzungsschutz; Gewicht 108 bis 364 g, E1-zertifiziert

\*Herstellerversion ohne Verpackung und Installationsmaterial

ASS-Heizband



- # 24233, SB-Verpackung
- + Unabhängig von fremden Energien (12 V-Bordnetzspannung)
  - + Geringer Batterieverbrauch (70 W)
  - + Einfache Anwendung: ASS-Heizband um das eingefrorene Abflussrohr und -ventil wickeln, Stecker in den Zigarettenanzünder stecken und schon schmilzt das Eis.
  - + Die Auftauzeit ist abhängig von der Länge und dem Ø des Abflussrohrs und von den herrschenden Minustemperaturen. Je nach Inhalt, Temperatur und Isolation reicht die Auftauzeit von 5 bis max. 60 Minuten.

Spannung 12 V, Stromaufnahme 5,8 A, Universal-Stecker mit 8 A-Sicherung für Zigaretten-/Steckdose, Temperaturunterschied 65 °C, B 60 mm x L 1700 mm, 130 g

Batterieschutz

Schützen Sie Ihre Batterie und schließen Sie Frostwächter oder ULTRA HEAT-Tankheizung über einen Schalter (auch Hauptschalter möglich) an. Schalten Sie den Schalter aus, wenn absehbar ist, dass die Batterie eine längere Zeit nicht nachgeladen wird.

ULTRAHEAT-Rohrheizung 12 Volt

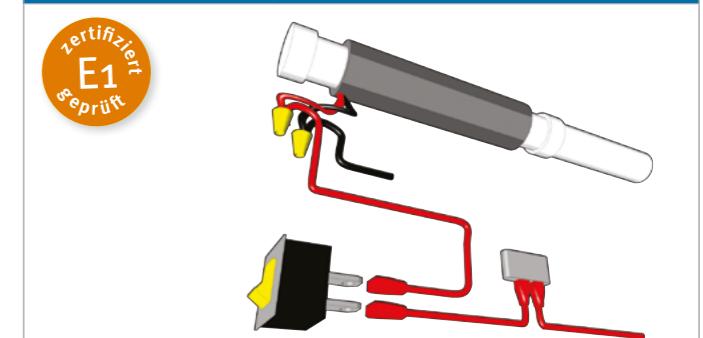

Schützt ein- oder mehrere Rohre. Die Rohrheizungen sind für unterschiedliche Rohrgrößen ausgelegt. Funktionsweise wie bei Tankheizung beschrieben. Isolierungen verkürzen die Aufheizdauer und senken den Stromverbrauch.

	Größe/cm	Ampere	Watt	Für Rohre bis Ø
# THR38	15,5 x 30,5	3,0	40	40 mm (1 1/2")

Gewicht 32/139 g, E1-zertifiziert

Schieberventil-Heizung



# THS30  
Zum Beheizen von Schieberventil-Systemen (siehe Seite 62-65)  
Die Heizfolie wird direkt auf die schmale Seite des Ventilkörpers angebracht und bei Minusgraden mit dem beiliegenden Schalter eingeschaltet. Nach einer Heizzeit von ca. 10 – 20 Minuten ist das Ventil entfrosten.

12 V, 3 A max., 40 W max., schwarz, Schaumstoff, Anschlüsse: 12 V-Kabel, Befestigung: mit Klebeseite, L 300 x B30 x T2 mm, 20 g

Kugelhahnventil-Heizung



# THE40  
Zum Beheizen fernsteuerbarer elektrischer Kugelhahnventil-Systeme # 24352, #24353, # 24354, # 24375, # 24382, # 24384 (siehe Seite 60-61)  
Die Heizfolie wird direkt auf den Ventilkörper angebracht und bei Minusgraden mit dem beiliegenden Schalter eingeschaltet. Nach einer Heizzeit von ca. 10 – 20 Minuten ist das Ventil entfrosten. Inkl. Schalter mit Signalleuchte.

12 V, 2,5 A max, 30 W max, L 175 x B 95 x T 2 mm, 50 g

# THE41  
Zum Beheizen fernsteuerbarer elektrischer Kugelhahnventil-Systeme # 24383, # 24361, # 24362 (siehe Seite 60-61)  
12 V, 2,5 A max, 30 W max, L 240 x B 100 x T 2 mm, 50 g

**PROTOTYPEN UND SERIENFERTIGUNG**

**Wir entwickeln und fertigen Systemtanks für Ihre Bedürfnisse!**

Im Prototypenbau fertigen wir bis zu 50 Stück, darüber hinaus in der Serienfertigung:

- Reinigungsöffnungen (auch versenkt), Anschlüsse, Gewinde, Verschraubungen und Armaturen, Entnahmestutzen, Messsonden, Heizstäbe und mehr, werden direkt im Tank integriert. Dadurch ist kein nachträgliches Einbauen oder aufwendiges Abdichten notwendig.
- Zur Erhöhung der Stabilität werden bei Bedarf Schwallwände integriert.
- Jeder Tank wird vor der Auslieferung auf 100%-ige Dichtigkeit getestet.

**Sie erhalten von uns eine komplette ganzheitliche Lösung**

- Sie sparen dadurch Montageschritte in Ihrer Fertigung
- Sie montieren schnell
- Das gesamte System (inkl. aller Einzelkomponenten) ist zertifiziert nach TrinkwV DIN 2001-2



**Übersicht Universal tanks – teilweise mit integriertem Stutzen zum Öffnen**

Alle Tanks können für Frisch- und Abwasser verwendet werden. Sie werden aus recyclebarem LM T102 (PE) im Rotationsverfahren hergestellt. Die Wandstärke beträgt ca. 4 mm. Die Tanks sind trinkwasserecht, bruchfest, schlagfest und frostsicher. Die Inhaltsangaben sind ca.-Mengen, alle Maße in mm angegeben. Die Toleranz auf die genannten Produktmaße beträgt +/- 2 %.

	Inhalt/l	Höhe/mm	Breite/mm	Länge/mm	Gewicht/kg
# V2-02	22	226	333	512	3,0
# V3-01	35	165	855	370	4,2
# V4-05	43	220	700	300	3,3
# V4-17	47	200	600	400	3,8
# V4-01	50	380	490	290	3,4
# V6-12	63	260	690	400	4,6
# V7-17	78	200	1000	400	5,7
# S80	80	300	700	400	5,7
# S81	80	300	700	400	5,7

	Inhalt/l	Höhe/mm	Breite/mm	Länge/mm	Gewicht/kg
# 229	95	400	650	400	7,3
# 257	98	260	950	470	9,7
# 265	100	200	890	600	6,6
# SI100	100	290	670	550	6,5
# V20-07	100	340	595	560	5,2
# 264	130	300	840	550	7,4
# V14-07	146	230	1150	600	8,9
# V150	150	270	930	630	9,1
# V200	200	365	930	630	12,5

**Fahrbare Tanks**

Lebensmittelecht, bruch- und schlagfest, kompakte Abmessungen, bequemer Transport des Tanks durch Griff und stabile, breite Rollen

**35 Liter fahrbarer Tank**

Frisch- oder Abwassertank. Mit kleiner und großer Öffnung (Ø160 mm) mit Deckel, langem Zuggriff und Rollen.

# V3-01, natur

**22 Liter fahrbarer Abwassertank**

Fahrbarer Abwassertank. Mit Öffnung und Deckel mit Ø100 mm, langem Zuggriff und Rollen.

# V2-02, grau

**Reinigungsöffnung 120 mm**

# 24415

LM T101 (PP) – zum Verschweißen mit PE-Platten oder Tanks. Mit Deckel #24418 (AG-Ø120 mm) Außenmaße: 200 x 200 mm, (5 cm-Bund zum Verschweißen).

LM T102 (PE) Gewindekranz, LM T101 (PP) Tankdeckel, LM T107 (EPDM) Dichtung

**43 Liter**

# V4-05, natur

Zum Legen oder Stellen. Zulaufstutzen 40 mm (zu öffnen), Reinigungsöffnung mit Deckel.

**47 Liter**

# V4-17, natur

Oberseite verrippt zur Aussteifung bei hängender Montage. Mit Reinigungsöffnung mit Deckel.

**50 Liter**

# V4-01, natur

Mit Zulaufstutzen 40 mm (zu öffnen) und Reinigungsöffnung mit Deckel.

**63 Liter**

# V6-12, natur

Mit 2 Zulaufstutzen 40 mm (zu öffnen) und Reinigungsöffnung mit Deckel.

**78 Liter**

# V7-17, natur

Oberseite verrippt zur Aussteifung bei hängender Montage. Reinigungsöffnung mit Deckel.

**80 Liter**

# S80, anthrazit  
# S81, natur

Mit Reinigungsöffnung mit Deckel.

**95 Liter**

# 229, anthrazit

Mit Reinigungsöffnung mit Deckel.

**98 Liter**

# 257, anthrazit

Zum Einbau in Sitzkästen. Mit 2 Schlingerschotts, 4 Anschlussstutzen 40 mm (zu öffnen) und Reinigungsöffnung mit Deckel.

**100 Liter**

# 265, anthrazit

Mit Reinigungsöffnung mit Deckel.

**100 Liter**

# SI100, natur

Mit Reinigungsöffnung mit Deckel.

**100 Liter Sitzbanktank**

# V20-07, natur

Für die meisten Sitzbänke. Mit 2 integrierten Befestigungspunkten, Aussparungen zum Vorbeiführen von Heizschläuchen und Reinigungsöffnung mit Deckel.

**130 Liter**

# 264, natur

Mit Reinigungsöffnung mit Deckel.

**146 Liter**

# V14-07, natur

Zur hängenden Montage mit Bändern. Flächen an der Ober- und Unterseite zur Aussteifung verrippt. Mit 4 Befestigungspunkten und Reinigungsöffnung mit Deckel.

**150 Liter**

# V150, natur

Zur hängenden Montage mit Bändern. Die Flächen an der Ober- und Unterseite sind zur Aussteifung verrippt. Mit 4 Anschlussstutzen 19 mm, 3 Anschlussstutzen 40 mm, (zu öffnen) und Reinigungsöffnung mit Deckel.

**200 Liter**

# V200, natur

Verrippt und mit Schlingerschott. Mit 4 Anschlussstutzen 19 mm, 2 Stück 50 mm (zu öffnen), einer Öffnung 1/4" und 2 Reinigungsöffnungen mit Deckel.

**Reinigungsöffnungen und Tankdeckel**

**Tank-Schraubdeckel**

# 24418

AG-Ø120 mm, passend für alle Tanks auf Seite 44/45

LM T101 (PP) Tankdeckel, LM T107 (EPDM) Dichtung

**Schraubdeckel**

# 154

Für fahrbare Tanks und Kanister, mit IG-Ø100 mm.

**Reinigungsöffnung 100 mm**

# 157

Mit Tankdurchführung 3"-A, Bohrungs-Ø89 mm, mit Kontermutter und Deckel # 154 (IG-Ø100 mm). Tank-Schraubdeckel.

**Reinigungsöffnung 120 mm**

# 24410, anthrazit

Mit Deckel (AG-Ø120 mm), Befestigungs- und Dichtungsring. Befestigungsring kann verschraubt oder verklebt werden. Ø des Einbaulochs: 125,1 mm.

**Ersatzdichtung**

Für #24418	LM T107 (EPDM)
# 24417	

**Tankbefestigung für Wasser- oder Gastanks**

An beliebiger Stelle, auch Unterflur. Im Set enthalten sind alle zur Montage notwendigen Teile samt Anleitung. Spannband aus Stahl mit fest verschweißtem Kunststoffmantel, der vor Beschädigungen und Korrosion schützt. Hohe Bruchlast pro Band von 600 kN.

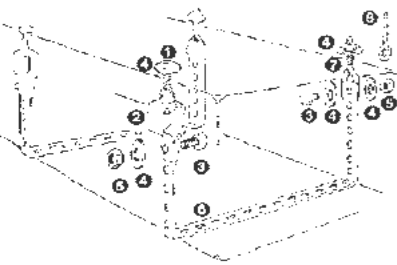

**Tankbefestigungsset Luxus**

# 24268

Für zuverlässige Montage von Unterflurtanks, siehe Seite 45, Vormontage außerhalb des Fahrzeugs möglich.

**Tankbefestigungsset Norm**

# 24269

Für zuverlässige Montage von Unterflurtanks, siehe Seite 45, Vormontage außerhalb des Fahrzeugs möglich.

**Stahl-Spannband, B27 mm**

# 24250, 10 m  
# 24259, 4,5 m

Verzinkt, kunststoffummantelt, B27 mm.

**Wassereinfüllstutzen**

**Wassereinfüllstutzen 40 mm, Komplett mit Deckel**

# 524, schwarz  
# 524W, signalweiß

Mit Entlüftung, hochwertige Qualität, glatte Oberfläche, Aufdruck »Wasser«/»Diesel«, griffiger Deckel, spritzwassergeschütztes, rostfreies Schloss, 2 Schlüssel. Empfehlung: trinkwasserechter Schlauch #80040. Entspricht der DIN E-1646-1.

LM T101 (PP), 120 °C kurzfristig, 85 °C Dauer, trinkwasserecht, Anschluss 40 mm, H120 x B100 x T85 mm, 270 g

**Wassereinfüllstutzen (Korpus)**

# 531, schwarz  
# 534, weiß

Trinkwasserechter Einfüllstutzen, glatte Oberfläche, Aufdruck »Wasser«, Entspricht der DIN E-1646-1.

LM T101 (PP), 85 °C max., 120 °C kurz, Ø119, T112 mm, 141 g

**Einfüllstutzen Diesel, 50 mm**

# 525D, schwarz

Hochwertige Qualität, glatte Oberfläche, Aufdruck »Diesel«, griffiger Deckel, spritzwassergeschütztes, rost-freies Schloss, 2 Schlüssel.

LM T101 (PP), 120 °C kurzfristig, 85 °C Dauer, Anchl. 50/60 mm, H120 x B100 x T85 mm, 270 g

**Einfüllstutzen, lang**

# 521, schwarz, Wasser  
# 521D, schwarz, Diesel

Hochwertige Qualität, glatte Oberfläche, Aufdruck »Wasser«/»Diesel«, griffiger Deckel, spritzwassergeschütztes, rostfreies Schloss, 2 Schlüssel.

LM T101 (PP), 120 °C kurzfristig, 85 °C Dauer, trinkwasserecht, Anchl. 40 mm, H150 x B145 x T85 mm, 190 g

**Ersatzschlossdeckel**

# 530, schwarz

Für Diesel oder Wasser ohne Entlüftung, d. h. absolut dicht.

LM T101 (PP), H30/52, Ø77 mm, 133 g

**Ersatzschlossdeckel**

# 529, schwarz  
# 529W, signalweiß

Für Wasser, mit Entlüftung.

LM T101 (PP), H30/52, Ø77 mm, 127 g

**Deckel**  
Wenn Wasser vom Tank zum Stutzen zurücklaufen kann, verwenden Sie Deckel #530 ohne Entlüftung. So kann keine Flüssigkeit aus dem Stutzen austreten. Für eine zügige Befüllung, sollte eine separate Entlüftung installiert werden.

**Einbaulösung zur Tankreinigung**

**Tornado Sprühkopf**

# 56245

Rotierender Sprühkopf mit 10 Hochdruck-Düsen zum Einbau im Wassertank. Sprühkopf rotiert um 360° bei hohem Druck, so wird jeder Winkel des Tanks gereinigt, problemlose Anwendung durch Außenbefülladapter (passend für Gardena-Adapter) und integrierter Rückflusssperre.

LM T116 (PVC), 126 g

**Wassereinfüllstutzen**

**Wassereinfüllstutzen**

Trinkwasserecht

# 31B, weiß  
# 3101, Ersatz-Deckel

Spritzwassergeschützter Schlossdeckel, 2 Schlüssel.

LM T101 (PP), trinkwasserecht, Ausschnitt 120/102 mm, Anchl. 40 mm, H137 x B158 x T80 mm, 195 g

**Wassereinfüllstutzen**

Trinkwasserecht

# 32B, weiß  
# 31, weiß – ohne Schloss

Waage- oder senkrechte Montage. Inkl. Schloss im Klappdeckel, nach allen Seiten drehbare Anschlussstülle.

LM T112 (ABS), UV-beständig, trinkwasserecht, Ausschn.: 115 x 85 mm, Anschluss 40 mm, H160 x B130 x T65 mm, 336 g

**Wassereinfüllstutzen**

Trinkwasserecht

# 740041, weiß

Rostfreies Schloss im Klappdeckel, 2 Schlüssel und Schraubkappe auf dem Stutzen.

LM T101 (PP), Bohrungs-Ø118 mm, Anschluss 40 mm, trinkwasserecht, H150 x B155 x T110 mm, 287 g

**Außenanschlüsse**

**Externer Duschanschluss mit Steckdose**

DIN 2001-2 zertifiziert

mit Blüte  
ohne Blüte

# 16060, weiß 10 mm  
# 16061, schwarz 10 mm  
# 16062, weiß 12 mm, Kompatibel mit 12 mm Schlauch- und Rohrsystemen  
# 16063, schwarz 12 mm, Kompatibel mit 12 mm Schlauch- und Rohrsystemen  
# 16065, Ersatzbrauseschlauch mit Handbrause und Anschlussstück

Für Warm- und Kaltwasser, Temperatur durch Drehen des Anschlussstücks regelbar, abtrennbarer Schlauch mit Spannschloss für leichte Lagerung. Abdeckung rastet in offener- und geschlossener Stellung ein. Anschlussstüben vormontiert. Nach Wunsch mit oder ohne LILIE Logo.

Messing, UV-beständiges LM T112 (ABS), LM T117 (POM), Duschschlauch 2 m, H103 x B109 x T88 mm, 790 g



Auf Anfrage fertigen wir diese Lösung gerne auch in Ihrer gewünschten Farbe. Bitte kontaktieren Sie uns.

**Wasserzulauf**

DIN 2001-2 zertifiziert

# 16090, mit Druckbegrenzer

Gleichzeitiger Anschluss an öffentliches Wassernetz und Wassertank mit Druckbegrenzer. Reduziert den Eingangswasserdruck von bis zu 10 bar auf max. 1,5 bar, und schont dadurch Ihre Wasserinstallation. Passt auf universale Gardena-Verbindungen. Hochwertige, druckfeste Düse mit 360°-Gelenkanschlüssen an beiden Enden des Gehäuses für größere Bedienungsfreundlichkeit.

Gehäuse: 30% glasfaserverstärktes Polycarbonat, trinkwasserecht, Anschlüsse und Gehäuse: warmgeschmiedete, entzinkungsbeständige Messinglegierung, entspricht EN 331, Druckreduzierung: auf 1,5 bar max., Messing-Anchl. mit Schutzkappe: 3/4"-A, Ausschnitt: Ø60 mm, Wanddicke 40 mm, H110 x B104 x T94 mm, 238 g

**Hinweisschilder**

**Hinweisschild »GAS«**

ACHTUNG!  
Bei Benutzung von Gasgeräten müssen die verschließbaren Belüftungsöffnungen (Dachluke u.ä.) offen sein. Offene Brennstellen dürfen nicht zum Heizen benutzt werden.

# 42516

Selbstklebend.

Silberfolie, H35 x B95 mm, 1 g

**Hinweisschild »TRINKWASSER«**

# 42517

Selbstklebend. Zum deutlichen Kennzeichnen von Wassereinfüllstutzen, Trinkwassertanks und Trinkwasserkanistern sowie Trinkwasserentnahmestellen.

Silberfolie, H32 x B90 mm, 1 g

**Hinweisschild »DIESEL«**

# 42727

Selbstklebend. Zum deutlichen Kennzeichnen des Dieseleinfüllstutzens.

Silberfolie, H32 x B90 mm, 1 g



# Certec®

DIN 2001-2  
zertifiziert

LILIE-Material  
T101

Certec®-Keramik  
+ Bioelektro-DEPOT  
= keimentziehend ohne Silber

WaTu®  
by Certec®

Certec®  
3 in 1

Certec®  
Inline

Die einzigartige Materialkombination aus Certec®-Keramik und Bioelektro-Depot schützt Wasser, vitalisiert gleichzeitig mit Mineralien und ist selbstregulierend.

Und so wirken diese einzigartigen Elemente:

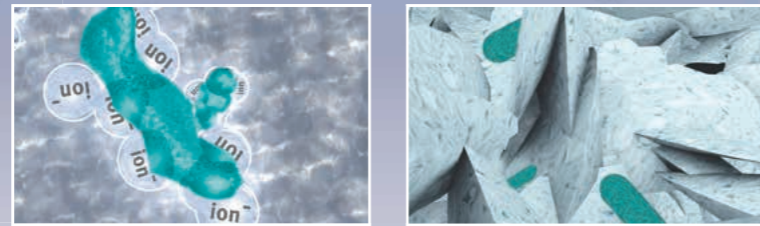

Die Negativionen heften sich an die im Wasser vorhandenen Keime. Diese Keime und Bakterien werden von der Keramik wie von einem Magneten angezogen. Die Keime verirren sich in der über 7000 m<sup>2</sup> großen Oberfläche der Keramik (entspricht ca. 2 Fußballfelder) und enden schließlich an den scharfkantigen Strukturen der Keramikoberfläche.

### PRÜFZEUGNIS Certec®-KERAMIK

Keramik ist hervorragend zur Filtrierung geeignet, da sie durch ihre Beschaffenheit und Dichte eine ausgezeichnete Rückhaltequote besitzt.

In Deutschland wird die Einhaltung durch die Trinkwasserverordnung (TrinkwV) garantiert, deren Grenzwerte deutlich strenger ausgelegt sind.

Die Certec®-Keramik von LILIE ist nach Vorgabe des Umweltbundesamts (UBA) speziell so entwickelt, dass alle Grenzwerte überprüfbar eingehalten werden und gleichzeitig wertvolle Spurenelemente enthalten sind: Magnesium, Calcium, Mangan, Eisen, Silizium.

**Hygiene-Institut des Ruhrgebiets**  
Institut für Umwelt Hygiene und Technische Direktor: Prof. Dr. rer. nat. Lutz Danneberg  
Träger: Verein zur Bekämpfung der Trinkwasserhygiene im Ruhr-Bezirk e.V.

**PRÜFZEUGNIS**  
gemäß der "Bewertungsgrundlage für Emalle und keramische Werkstoffe im Kontakt mit Trinkwasser" (Entwurf)

**Ereignis:** Certec® Keramikfilter Einsatz  
**Prüfkörper:** Keramikfilter-Einsatz, weiß (Oberfläche: 3.000.000 cm<sup>2</sup>, Herstellerangabe)

Die e.g. Prüfkörper erfüllen gemäß Prüfbericht Nr. K-053205-16-Sites vom 09.02.2016 die Anforderungen für folgende(n) Einsatzbereiche(n) und Temperaturbereiche, sofern hierzu technisch geeignet:

Bauteilgruppe	Kaltwasser (5°C)	Warmwasser (60°C)	Heißwasser (85°C)
Röhre mit: DN = 80 mm (Nennweite)	erfüllt	erfüllt	erfüllt
80 mm x DN = 300 mm (Verrohrungslängen)	erfüllt	erfüllt	erfüllt
Ausläßungsgegenstände für Röhre mit: DN = 80 mm	erfüllt	erfüllt	erfüllt
DN = 300 mm	erfüllt	erfüllt	erfüllt
Stutzen von Ausläßungsgegenständen (Armaturen, Armaturen, Rohrverbindungen, Pumpen), die im Querschnitt mehr als 10% der gesamten wasserberührenden Oberfläche des Ausläßungsgegenstandes einnehmen, für Röhre DN = 80 mm	erfüllt	erfüllt	erfüllt
80 mm x DN = 300 mm	erfüllt	erfüllt	erfüllt
80 mm x DN = 300 mm	erfüllt	erfüllt	erfüllt
Behälter in der Trinkwasser-Installation einschließlich Reparatursystemen	erfüllt	erfüllt	erfüllt
Behälter außerhalb der Trinkwasser-Installation einschli. Reparatursystemen	erfüllt	erfüllt	erfüllt

Das Gültigkeitsdatum dieses Prüfzeugnisses beginnt mit dem Auslieferungsdatum und ist in der Materialzusammensetzung und in Produktionsprozessen beschränkt, wenn die Prüfung im Rahmen der Herstellung einer Produktion, eines Prüfzyklus oder auch für weitere Teile einer Produktion, wenn die Reparatur-Veranstaltungen und das Instandhaltungsgeschehen verbunden mit dem Prüfergebnis überlassen werden.

Das Gültigkeitsdatum dieses Prüfzeugnisses beginnt mit dem Auslieferungsdatum, endet bei unveränderten Voraussetzungen am 09.02.2016 und kann auf Antrag, einmündig um weitere 3 Jahre verlängert werden.

Der Direktor des Hygiene-Instituts  
i.A.

Dr. rer. nat. Wilfried Koch  
Leiter der Abteilung für Wasserhygiene  
hygienische Wasserbehandlungen

Die Angaben zeigen nur die Ergebnisse, die bei der Herstellung der Prüfkörper erzielt wurden. Eine dauerhafte Sicherstellung der Einhaltung der Anforderungen muss durch den Hersteller des Produktes sichergestellt werden.

Die Angaben dieses Prüfzeugnisses sind die Besondere Angabe für die einzelnen Prüfkörper und die von dem Prüfer der Prüfung getrennt getrennt. Diese Angaben sind eine selbständige schriftliche Bescheinigung und sind nicht mit anderen Prüfzeugnissen zu verwechseln.

Hygiene-Institut des Ruhrgebiets e.V. | Ruhr-Universität Bochum | 44780 Bochum | Telefon: +49 (0) 234 3200-111 | Fax: +49 (0) 234 3200-112 | E-Mail: info@hygiene-institut.de | www.hygiene-institut.de

Certec®-Keramik  
• mineralisierend

dem Mikroskop einem gigantischen Labyrinth. Dieses zieht schleimbildende Bakterien an wie ein Magnet, denn sie bevorzugen große Oberflächen zur Vermehrung.

### 1 Certec®-KERAMIK

Quellwasser durchfließt vor dem Austreten an die Oberfläche mehrere Sedimentschichten. Dieses Filterelement ist das Vorbild für die patentierte Certec®-Keramik.

Die poröse Struktur gleicht unter dem Mikroskop einem gigantischen Labyrinth. Dieses zieht schleimbildende Bakterien an wie ein Magnet, denn sie bevorzugen große Oberflächen zur Vermehrung.

Bioelektro-DEPOT  
• ionisierend

### 2 Bioelektro-DEPOT

Das besondere LILIE-Verfahren LV1098 erzeugt einen schwachen elektrischen Strom von 0,06 mA (Bioelektrizität). Es gibt Negativionen ab, elektrolysiert und aktiviert das Wasser. Es wirkt antiseptisch und antibakteriell und setzt mineralische Mikroelemente frei.

einfach  
selbstregulierend

### 3 Einfach SELBSTREGULIEREND

Dieser Vorgang ist selbstregulierend und sorgt somit für eine optimale Dosierung, dadurch ist eine Über- oder Unterdosierung ausgeschlossen.

### Certec® - WASSERKRISTALLE

Wasser hat die Eigenschaft seine kristalline Form zu verändern. Je nach Eigenschaft oder Ursprung des Wassers, ob durch Schadstoffe belastet oder besonders rein, können sich Wasserkrystalle in unterschiedlichen Formen darstellen.

Wasser in reinem Zustand zeigt auch Kristalle in besonders ebenmäßiger Form. Mit einer speziellen Technik kann dies fotografiert werden. Unten dargestellte Bilder zeigen solche Wasserkrystalle vor und nach dem Einsatz von Certec.

Ansicht eines Wasserkrystals:  
Leitungswasser

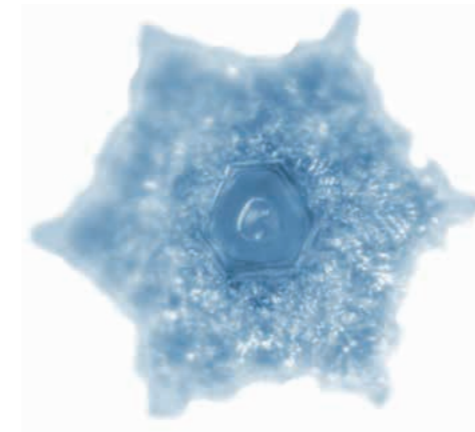

Ansicht eines Wasserkrystals:  
Mit Certec® behandeltes Wasser

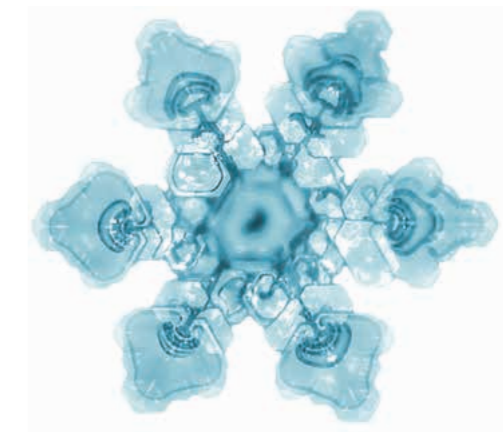

So beschreiben dies unsere begeisterten Kunden:

„Wir haben im Womo Ihr Produkt nun 4 Wochen lang im Frischwassertank gehabt. Der Tank schaut aus wie neu, ohne das Produkt hatten wir öfters mal das Problem, dass in den Kanten des Tanks beim Trockenwischen sichtbare Bakterienablagerungen waren. Also beide Daumen hoch!!!“  
André G., 28.09.21

### WIRKSAMKEIT GEPRÜFT – KINETIK-TEST Certec®

**Prüfobjekt:** Certec®-Wasserfilter gegen Escherichia coli DSM 1576

**Prüfzeitraum** 27.04.2018 - 04.05.2018

**Prüfziel:** Antibakterielle Wirkung von Certec® 3in1 aufzeigen

**Prüfbedingungen:** 2 x 40 Liter Tanks befüllt mit Leitungswasser, 1 Tank mit Certec® 3in1, 1 Tank ohne Certec®; gezielte Kontamination der Tanks mit einer Suspension aus Escherichia coli DSM 1576 Bakterien (Zielkonzentration: 50.000 Zellen/ml)

**Auswertung:** Probenentnahmen aus Tanks an Tag 0, 1, 3 und 5; von den Proben wurde die Gesamtkeimzahl mittels Ausplattieren auf Agarplatten in einer Dreifachbestimmung bestimmt; fotografische Auswertung nach Inkubation bei 37°C über Nacht.

#### Testergebnisse

**Nach 5 Tagen:** Tank ohne Filter: Deutlicher Anstieg der Bakterien nachweisbar; Tank mit Certec® 3in1: Erhebliche Reduzierung der Bakterien.

Auswertung in Bildern:

Wassertank ohne Certec® 3in1 (Tank 1)

Tag 0	Tag 1	Tag 5
68.000 Keime/ml	200 Keime/ml	170.000 Keime/ml

Wassertank mit Certec® 3in1 (Tank 2)

Tag 0	Tag 1	Tag 5
68.000 Keime/ml	0 Keime/ml	33.000 Keime/ml

### Kinetik Test-Diagramm

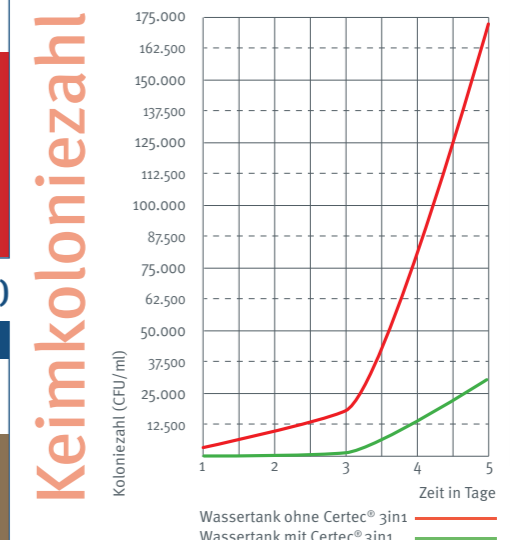

Ergebnis: Certec® 3in1 reduziert innerhalb von 5 Tagen 80% der Keime (um 137 000 Keime/ml)

Ausführliche Informationen im Kinetik-Flyer



**Certec®-Keramik + Bioelektro-DEPOT = keimentziehend ohne Silber<sup>1</sup>**

DIN 2001-2 zertifiziert

**Certec® 3in1 schützt Ihr Frischwasser im Tank das ganze Jahr.**

Die besondere Dreifachwirkung der Kapsel verhindert Verkeimung und die Bildung von Biofilm (Schlieren). Außerdem versorgt es das Wasser mit Mineralien. Certec® 3in1 schwimmt an der Wasseroberfläche wie eine Boje und kann durch die zertifizierte Nylonschnur jederzeit bequem aus dem Tank gefischt werden.



Certec®-Keramik • mineralisierend

Bioelektro-DEPOT • ionisierend

einfach selbstregulierend

**Bioelektro-DEPOT**

Das besondere LILIE-Verfahren LV1098 erzeugt einen schwachen elektrischen Strom von 0,06 mA (Bioelektrizität). Es gibt Negativionen ab, elektrolysiert und aktiviert das Wasser. Es wirkt antiseptisch und antibakteriell und setzt mineralische Mikroelemente frei.

- Verhindert nachweislich Schleimbildung (Biofilm) im Tank
- Reguliert die Negativionenabgabe von selbst
- Hält bis zu 12 Monate
- Mit praktischer Nylonschnur mit Kontrollplakette

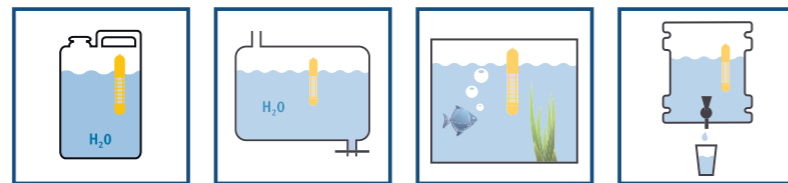

	Certec® 3in1 30L	Certec® 3in1 100L	Certec® 3in1 200L
	<b>30L</b>	<b>100L</b>	<b>200L</b>
Art.-Nr.	# 20520	# 20521	# 20523
Maße	H147 x B22 x T22 mm	H147 x B22 x T22 mm	H147 x B22 x T22 mm
Gewicht	25 g	27 g	29 g
Gehäuse	LM T101 (PP)	LM T101 (PP)	LM T101 (PP)
Filtermedium und Wirkungsweise	1 Certec®-Keramik, 2 Bioelektro-Depot, 3 Selbstregulierend	1 Certec®-Keramik, 2 Bioelektro-Depot, 3 Selbstregulierend	1 Certec®-Keramik, 2 Bioelektro-Depot, 3 Selbstregulierend
Geeignet für	Gefäße bis 30 Liter	Gefäße bis 100 Liter	Gefäße bis 200 Liter
Standzeit	9.000 L oder 12 Monate	30.000 L oder 12 Monate	70.000 L oder 12 Monate

<sup>1</sup> Bekanntgabe des Umweltbundesamt, vom 19.12.2017.

Silber (Ag) ist nicht mehr enthalten in der Liste „Aufbereitungsstoffe, die zur Desinfektion des Wassers eingesetzt werden dürfen“ gemäß § 11 der Trinkwasserverordnung – 19. Änderung – (Stand: Dezember 2017). Somit ist Silber (Ag) zur öffentlichen Verwendung ab sofort verboten.

Unsere Entwicklung hat seit Jahren Alternativen zu den von uns zuvor verwendeten Silberionen erforscht. Das Bioelektro-Depot ist getestet und nun serienreif. In Kombination mit unserer Certec®-Keramik wirkt es keimentziehend ohne Silber.

Öffentliche Verwendung bedeutet z. B. Reisemobilvermietung, Reisebusse, Bootsverleih, Verkaufsfahrzeuge.

Certec®-Keramik + Silberionen-DEPOT = keimentziehend mit Silber

für den Export,

da Silber nicht mehr der Trinkwasserverordnung entspricht.<sup>1</sup>

WaTu® by Certec® 3L		<b>3L</b>
Art.-Nr. # 20509* mit Silberionen-Depot		
Maße	H42 x B22 x T22 mm	
Gewicht	6 g	
Gehäuse	LM T101 (PP)	
Filtermedium und Wirkungsweise	Certec®-Keramik, Silberionen-Depot, Selbstregulierend, mit Verfahren LV1099	
Geeignet für	Gefäße bis 3 Liter	
Standzeit	3.000 L oder 6 Monate	

\*Biozidprodukte vorsichtig verwenden. Vor Gebrauch stets Etikett und Produktinformationen lesen.

**WaTu® by Certec®**

Für Sport und unterwegs

Für aromatischen Kaffee

Verbessert den Geschmack, intensiviert das Aroma, schützt und vitalisiert das Wasser

DIN 2001-2 zertifiziert

LILIE-Material T101

Certec®-Keramik + Bioelektro-DEPOT = keimentziehend ohne Silber<sup>1</sup>

**WaTu® by Certec®**

Erfrische dein Wasser, belebe deine Energie!

WaTu® by Certec® ist die kleine Kapsel für daheim und unterwegs – überall, wo Du auf reines, gefiltertes Wasser Wert legst! Vom frisch aufgebrihten Kaffee am Morgen, der Wasserflasche im Büro, in der Schule oder in der Uni, dem Trinkrucksack beim Sport, bis hin zum Wasserkrug beim gemeinsamen Abendessen. WaTu® versorgt dich den gesamten Tag über mit gutem, sauberem Wasser.

- Hält Trinkwasser frisch
- Das Wasser kann im Behälter bleiben, braucht nur nachgefüllt werden
- Mineralisiert und vitalisiert das Wasser
- Belebt bis zu 3000 Liter Wasser

DIN 2001-2 zertifiziert

LILIE-Material T101

Certec®-Keramik + Bioelektro-DEPOT = keimentziehend ohne Silber<sup>1</sup>

DIN 2001-2 zertifiziert

**WaTu® by Certec® 3L**

Art.-Nr. # 20519 mit Bioelektro-Depot

Maße	H42 x B22 x T22 mm	<b>3L</b>
Gewicht	7 g	
Gehäuse	LM T101 (PP)	
Filtermedium und Wirkungsweise	Certec®-Keramik, Bioelektro-Depot, Selbstregulierend	
Geeignet für	Gefäße bis 3 Liter	
Standzeit	3.000 l oder 6 Monate	

**Certec®-3-STUFEN-WASSERFILTERSYSTEM**

3-Stufen Wasserreinigungssystem zur optimalen Filtration und Entkeimung von Wasser. Bestehend aus Sediment-Vorfilter, Certec®-Keramikfilterkartusche mit Biofilmprotektion, sowie Aktivkohle-Nachfiltration. Die dadurch erreichte Bakterienreduktion liegt bei 99,9 %. Entfernt Gerüche, Chlor, Chemikalien und Schwermetalle. Erhält und remineralisiert das Trinkwasser. Sorgt zusätzlich für einen ausgeglichenen PH-Wert, alkalisiert und enthärtet das Trinkwasser.



**Certec® 3-Stufen-Wasserfiltersystem**

# 20501
Durchflussrate 6,5 l/min, Standzeit 25.000 l oder 6 Monate, L415 x B125 x H345 mm, 4060 g

**Certec® Ersatzkartuschenbündel**

# 20502 zu #20501
Ersatzkeramikkartuschenbündel für Certec® 3-Stufen-Wasserreinigungssystem #20501 bestehend aus: Sedimentvorfilterkartusche, Certec® Keramikkartusche inkl. Biofilmprotektion, Aktivkohlekartusche.

**Filteranlage LILIE-RKC50**

# 202500	
# 20252 Filtergehäuse	
Komplett anschlussfertiges Filtriergerät mit Kombifilterpatrone, 10/12-mm-Anschlüssen, Betriebsanleitung, Garantiekarte. Standzeit pro Kartusche ca. 1300 Litern. Die integrierte Kombi-Filterpatrone schützt Sie vor Pestiziden, CKW's, Chlor und Chlorverbindungen und beinhaltet eine 20µ-Vorfilterstufe und eine 5µ-Schwebstoff-Nachfilterstufe	
LM T104 (PA), LM T101 (PP), LM T107 (EPDM), 3,5 l/min max., 10 mm Anschlüsse, inkl. 2x Gerade Schraubtülle, 50 °C max., 3/8"-I, H170, Ø110 mm, 826 g	

**Wasseruhr**

# 20230	
Nützliches Utensil für Wasserfilter und Statistiker. Zeigt die durchgeflossene Wassermenge in 10tel Liter-, 1 Liter-, 10 Liter-, 100 Liter- und 1000 Liter- Schritten an.	
LM T150 (Messing), Anschlüsse 3/4" A, H75 x B110 x T70 mm, 480 g.	

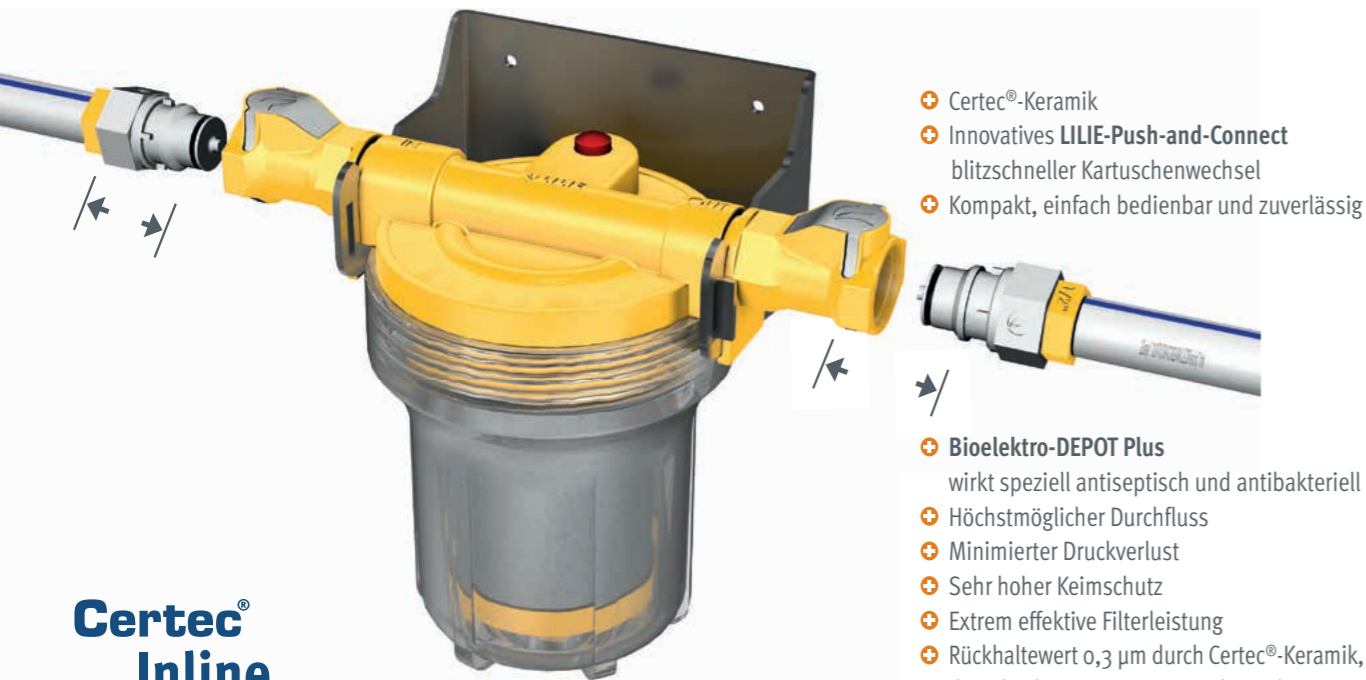

**Certec® Inline**  
das Kompakt-Turbo-Filtersystem

- ⊕ Certec®-Keramik
- ⊕ Innovatives LILIE-Push-and-Connect blitzschneller Kartuschenwechsel
- ⊕ Kompakt, einfach bedienbar und zuverlässig
- ⊕ Bioelektro-DEPOT Plus wirkt speziell antiseptisch und antibakteriell
- ⊕ Höchstmöglicher Durchfluss
- ⊕ Minimierter Druckverlust
- ⊕ Sehr hoher Keimschutz
- ⊕ Extrem effektive Filterleistung
- ⊕ Rückhaltewert 0,3 µm durch Certec®-Keramik, die scharfen Kanten steigern die Wirkung
- ⊕ Spezielle Aktivkohle aus Bio-Kokos
- ⊕ Extrem hohe Molekularsiebung
- ⊕ Extrem hohe Breitbandabsorption
- ⊕ Integrierte Entlüftungsfunktion
- ⊕ Zum Patent angemeldet
- ⊕ Systemmodular im Lilie TWSWG
- ⊕ Einzigartiges integriertes Filtersystem
- ⊕ Einzigartig keimentziehend
- ⊕ Trinkwasserzertifiziert
- ⊕ Keine Verkeimung im Filtertopf

Certec® Inline Komplett-Set



# 20550, gerade  
# 20555, gewinkelt **NEU**  
Kompakt, einfach bedienbar und zuverlässig, höchstmöglicher Durchfluss, minimierter Druckverlust, mit Entlüftungsknopf zum Betrieb ohne Spritzen, inkl. robuster Halterung aus rostfreiem Stahl zum einfachen Einklicken des Gehäuses.

**LILIE-Push-and-Connect Ventiladapter und Schnellkupplung**  
Hoher Innen-Ø, ideal hoher Durchfluss passend zu LILIE TWSWG, einfache- und schnelle Montage, langfristig hohe- und sichere Abdichtung bei hohem Durchfluss, Anschluss für Schläuche mit Innen-Ø von 10 mm, druckbeständig und dicht bis 5 bar.

**Komplett-Set besteht aus:**  
Gehäuse, Halterung, LILIE Certec®-Keramikfilterkartusche 6in1 (#20551), 2x LILIE-Push-and-Connect Ventiladapter und Schnellkupplung – gerade (#60050) oder gewinkelt (#60040)  
Karton und Anleitung

Maße Komplett-Set	H189 x B325 x T127 mm
Gewicht Komplett-Set	1295 g
Material Gehäuse	LM T117 (POM)
Material Halterung	Rostfreier Stahl
Material LILIE Push-and-Connect	LM T117 (POM), LM T107 (EPDM)
Max. Eingangsdruck	5 bar
Höchstmöglicher Durchfluss	14 Liter/min
Anschluss	10 mm / ½"-IG

**Standzeit**  
Durch Pausen sinkt die optimale Wirkungsdauer. Daher sollten Sie die Filterkartusche bei Einsatz in gemäßigttem Klima halbjährlich, in tropischen Gebieten monatlich wechseln.

Diese Stoffe werden mit LILIE Certec® 5in1 / 6in1 zuverlässig ausgefiltert:

Asbest	100%	Pestizide/Desinfektionsmittel	>98%
Bakterien/Pilze/Keime	99,99%*	Radioaktive Partikel	99,9%
Viren	99,9%	Schmutz/Sedimente	99,9%
Chlor	99,9%	Schwermetalle	96%
Fauler Geruch/Geschmack	100%	Blei	99%
Kohlenwasserstoffe CKW's	99,9%	Kupfer, Silber	99%

\* z. B.: Giardia Lamblia Cysten, Amöben Cysten, Eneinkoli, Cwryptosporidien Cysten

Certec®-Filterkartusche 6in1

Art.-Nr.	# 20551 für #20550, #20555
Maße	H125 x B70 x T70 mm (5")
Gewicht	325 g
Gehäuse	LM T101 (PP), LM T107 (EPDM)
Filtermedium und Wirkungsweise	1 Certec®-Keramik 2 Bioelektro-Depot Plus 3 Selbstregulierend 4 Hoher Durchfluss 5 Bio-Kokos-Aktivkohle 6 Keimentziehend (auch wenn Wasser steht)
Rückhaltewert	0,3 µm
Standzeit max.	15.000 l oder 6 Monate
Durchfluss	14 l/min
Druckverlust	max. 0,6 bar

LILIE-FILTERANLAGEN

sind speziell für den mobilen Einsatz entwickelt. Höchstmöglicher Durchfluss von bis zu 14 Litern/ min bei minimiertem Druckverlust von nur ca. 0,6 bar zeichnen sie aus. Wir empfehlen unsere Lilie-Membranpumpen mit einem Druck von 2,1 bar oder größer zum Betrieb. Z. Bsp. unsere IQflo-, Soft- oder Classicserie auf den Seiten 10 bis 15. Das Austauschen der Kartuschen ohne Entleeren und Abschalten der Pumpe und die Montage ist einzigartig schnell, einfach und komfortabel.

Die patentierte Certec®-Keramik ist zertifiziert nach der TWVO und hat ausgezeichnete Eigenschaften. Das Bioelektro-DEPOT Plus gewährleistet sehr hohen Keimschutz für 15.000 Liter. Der Durchfluss erfolgt wasserwirbelnd durch die Gesamtlänge des Filterbetts bei 100.000 m2 Filterfläche mit extrem hoher Molekularsiebung, Breitbandabsorption und Rückhaltekonstanten.

Certec®-FILTERANLAGE

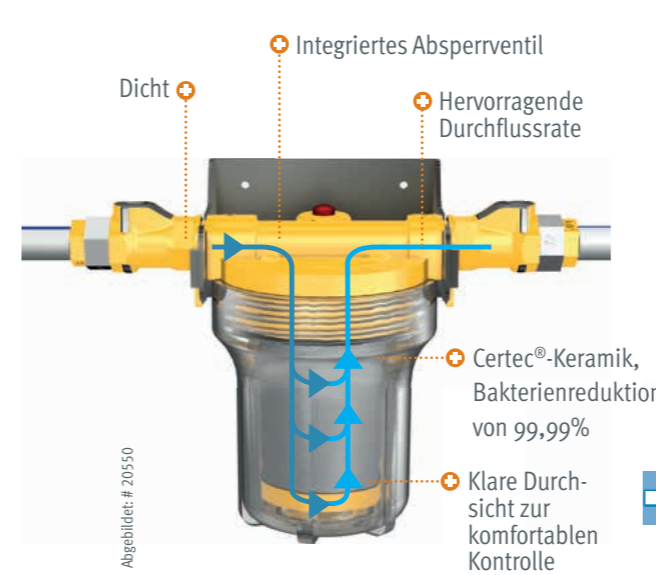

Certec®-KARTUSCHE  
Querschnitt und Wirkungsweise

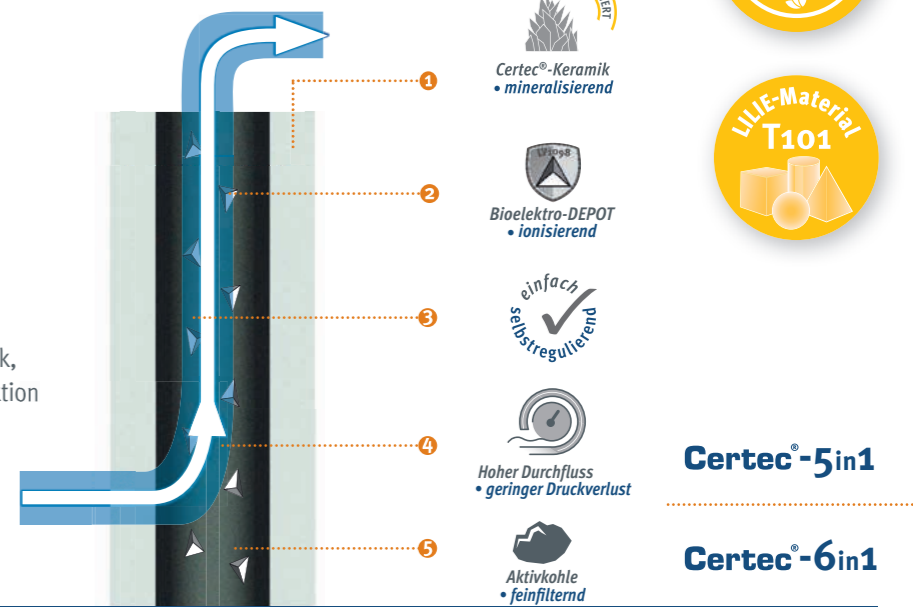

LILIE-KARTUSCHEN

LILIE-Kartuschen erreichen eine hervorragende Durchflussrate mit äußerst geringem Druckverlust. Nur so kann im mobilen Einsatz genug Wasser bei passendem Druck fließen. Verunreinigungen werden dabei zuverlässig herausgefiltert, siehe nebenstehende Tabelle auf S. 52.

5" und 10" Kartuschen	Certec®-Filterkartusche 5in1	LILIE Premium	Filterkartusche LILIE-RKC 50
Art.-Nr.	# 20508 für #20593	# 20290 für #20295	# 20251 für #202500
Maße	H250 x B54 x T54 mm (10")	H 250, Ø 69 mm (10")	H125 x B54 x T54 mm (5")
Gewicht	460 g	235 g	221 g
Gehäuse	LM T101 (PP), LM T107 (EPDM)	LM T101 (PP), LM T107 (EPDM)	LM T101 (PP), LM T107 (EPDM)
Filtermedium und Wirkungsweise	1 Certec®-Keramik 2 Bioelektro-Depot 3 Selbstregulierend 4 Hoher Durchfluss 5 Bio-Kokos-Aktivkohle	Für mittelmäßige Verunreinigung. Vorfilter gegen Grobverschmutzung, Hauptfilter mit Aktivkohle, Nachfilter gegen Schwebstoffe	Mikrofiltervorstufe gegen Grobverschmutzung und Spezialaktivkohle gegen Chemikalien, Mikronachfilterstufe gegen Schwebstoffe
Rückhaltewert	0,3 µm	0,5 µm	20 µm
Standzeit max.	15.000 l oder 6 Monate	25.000 l oder 6 Monate	ca. 1.300 l oder 6 Monate
Durchfluss	14 l/min	14 l/min	14 l/min
Druckverlust	max. 0,8 bar	max. 0,6 bar	max. 0,5 bar

**Certec® Filteranlage | 10"**

Inklusive Absperrventil mit Entlüftung

# 20593  
# 20294 Filtergehäuse

Bestehend aus durchsichtigem Filtergehäuse und LILIE Certec®-Keramikfilterkartusche 5in1 (# 20508).

13,04 l/min max., 50 °C max., Eingangsdruck 7,6 bar max., 3/4"-I mit 10 mm-Anschlüssen, H327, Ø130 mm, 1886 g

Kugelhähne

**Kugelhahn Messing**

	Griff	Innen-gewinde/"	Breite/mm	Gewicht/g	f. Schlauch/mm	Passende Tülle
# 24140						
# 24132						
# 24119						
# 24138						

	Griff	Innen-gewinde/"	Breite/mm	Gewicht/g	f. Schlauch/mm	Passende Tülle
# 24138	kurz	3/8	39	92	10/12	# 79210
# 24112	kurz	1/2	47	128	12	# 79312
# 24119	kurz	3/4	49	182	19	# 79419
# 24124	lang	3/4	49	194	19	# 79419
# 24132	kurz	1	69,5	359	30	# 73430
# 24140	lang	1 1/4	67	498	40	# 73440

Optimal als Absperrhahn für Wasser, Fäkalien, Öl, Luft. Mit Kugelsitzdichtung aus PTFE-Teflon und beidseitigem Innengewinde. Geeignete Einschraubtüllen auf Seiten 34, 35.

LM T150 (Messing), vernickelt, -30 °C bis +150 °C, 15 bar max.

**Kugelhahn mit Außengewinde**

	Griff	Außen-gewinde/"	Breite/mm	Gewicht/g	f. Schlauch/mm	Passende Tülle
# 24142	kurz	3/8	44	98	10/12	# 83810/12
# 24143	kurz	1/2	52	141	12	# 83822
# 24146	lang	3/4	57	212	19	# 74519
# 24147	lang	1	68	357	30	-

Zum Öffnen und Schließen von Wasserkreisläufen. Durch eine 90°-Drehung des Griffes ist das vollständige Schließen durch eine integrierte Kugel möglich.

LM T150 (Messing) / Eisen, AG zum Schrauben

**Kugelhahn mit Innengewinde**

	Innen-gewinde/"	Maße H x B x L	Gewicht/g
# 24321	1/2	62 x 40 x 75	72
# 24322	3/4	75 x 47 x 87	126
# 24323	1	69 x 32 x 127	220
# 24324	1 1/4	85 x 45 x 150	320
# 24325	1 1/2	90 x 50 x 155	450

Ca. 40% weniger Gewicht als Messing, nicht rostend, dauerhaft leichtgängig, säurebeständig, Altfahrzeugrichtlinie wird eingehalten.

LM 178 (PVC), LM T107 (EPDM), max. 10 bar, geringes Gewicht

**LILIE Absperrhähne**

	Maße LxBxH/cm	Gewicht/g
# 24181, #24183		
# 24185		
# 24181, 10 mm	11,5x2,3x3,6	89
# 24183, 12 mm	11,5x2,3x3,6	90
# 24185, 19 mm	13,5x3,5x5,5	220

LILIE Absperrhahn mit beidseitigem Schlauchanschluss im Trinkwassersystem WeißGELB®. Trinkwasserzertifiziert.

LMT110 (POM), LM T150 (Messing) vernickelt, 90 °C max., 15 bar max.

**Absperrventile**

	Maße LxBxH/cm	Gewicht/g
# 24210, 10 mm		
# 24212, 12 mm		

Durchgangshahn, passende Schraubtüllen 19 mm: # 74519, Schraubtüllen 25 mm: # 74525.

LM T102 (PE), trinkwasser-echt, Anschluss 10/12 mm, 0,3 bar max., 20 g

**Absperrhähne**

	Maße LxBxH/cm	Gewicht/g
# 24402, 19 mm		
# 24403, 1/2" x 19 mm		
# 24401, 3/4" x 19 mm		

Mit Kontermutter und Dichtung.

LM 172 (PP), 2 bar max., Anschlüsse beids. 18-20 mm, H57 x B99 x T30 mm, 24 g

**Entleerungshähne**

	Maße LxBxH/cm	Gewicht/g
# 12413, 3/4"		
# 24010, 3/4" x 22 mm		

Zusätzlich mit 3/4"-Kontermutter am Gewinde.

Öffnen und Schließen erfolgt durch Vierteldrehung. Mit Kontermutter und Dichtung.

LM 172 (PP), weiß, 80 °C max., 4 bar max., Anschluss 3/4"-A x 19 mm, 3/4"-Mutter, H65 x B135 x T35 mm, 75 g

Entleerungsgarnituren

1 1/4"	3/4"	19 mm
# 242895	# 242775	# 24277
Der Tankablaufstutzen wird mit einem 40 mm Schlauch mit der Garnitur verbunden. Die Überwurfmutter bleibt bei montiertem Schlauch drehbar.	Für jeden beliebigen Tank.	Für jeden beliebigen Tank. Verlängerung mit 2 Einschraubtüllen 3/4" x 19 mm und 19 mm Spiralschlauch.
Anschlussstülle # 73440	Anschlussversch. # 24214	Anschlussversch. # 24218
Kugelhahn # 24324	Kugelhahn # 24322	Nippel # 24271
Übergangsnippel # 24120	Schnellkupplung # 24274	Muffenschieber # 24270
Verschraubung # 74540	Schnellkuppl.-tülle # 24275	Schnellkupplung # 242741
		Schnellkuppl.-tülle # 24275
LM 178 (PVC)/LM T101 (PP), Anschlüsse beidseitig 40 mm, H95 x B265 x T59 mm, 908 g	LM 178 (PVC)/LM T170 (PA), Anschlüsse 3/4"-A x 19 mm, H70 x B155 x T61 mm, 564 g	Messing/LM 170 (PA), Anschlüsse 3/4" x 19 mm, H100 x B160 x T61 mm, 302 g

**Winterentleerung**

# 24279

Zur einfachen, schnellen Tankentleerung im Winter, beugt Frostschäden vor. 1"-Gewinde wird durch Bohrung in den Tank gesteckt und mit Sechskantmutter beidseitig befestigt. Griff eingeklappt.

LM T101 (PP), Schwarz/weiß, Schutzklasse: IP44. H114,9 x B53,3 x T110 mm, 94 g

**Messing-Absperrventil**

	Maße LxBxH/cm	Gewicht/g
# 24270, 3/4"		
# 24280, 1 1/4"		

Muffenschieber mit nicht steigender Spindel und einteiligem Dichtungskeil, Handrad aus Stahl.

Messing, 200 °C max., Anschlüsse s. o., 10 bar max., 186/399 g

**Eck-Auslaufventil**

	Maße LxBxH/cm	Gewicht/g
# 24208, 3/8" x 12 mm		
# 24209, 3/4" x 19 mm		

Mit Außengewinde zum Einschrauben, Ablassstülle (direkt oder für Schläuche), Kontermutter und Dichtung.

LM 172 (PP), 100 °C max., Anschlüsse s. o., 6 bar max., 76 g

Wasserhähne

**Automatikhahn Compact**

	Maße LxBxH/cm	Gewicht/g
# 12354, chromfarben		
# 12352, weiß		
# 12351, grau/anthrazit		

Keramische Dichtscheiben zur optimalen, langfristigen Abdichtung. Auslauf dreh- und schwenkbar, mit Perlator und Rosette, Wassermenge feinregulierbar.

LM T112 (ABS), UV-beständig, 80 °C max., 5 bar max., 3 A Schalter, Anschluss 10 mm, 20 mm Bohr-Ø, 20 mm Platte max., H160/50 mm über Platte, 135 g

**Untertischvormischer**

	Maße LxBxH/cm	Gewicht/g
# 13902A, weiß		

Mit Automatikschalter.

LM T112 (ABS), 80 °C max., 5 bar max., 15-A-Schalter, Anschl. 3/8"/10 mm, 20 mm Bohr-Ø, 25 mm Platte max., H32 mm über Platte, 138 g

**Untertischhahn**

	Maße LxBxH/cm	Gewicht/g
# 13912, weiß		

Mit Automatikschalter.

LM T112 (ABS), 80 °C max., 5 bar max., 15-A-Schalter, Anschl. 3/8"-A/10 mm, 20 mm Bohr-Ø, 25 mm Platte max., H32 mm über Platte, 138 g

Duschbrausen und Zubehör

**LILIE-Duschbrause**

	Maße LxBxH/cm	Gewicht/g
# 12489, chrom		

Drückt man den Hebel an der Oberseite, fließt Wasser; klappt man ihn nach oben, fließt es ständig. In der Ausgangsstellung ist das Wasser abgestellt.

LM T112 (ABS), Farbe chrom, 5 bar max., Anschluss 1/2" beidseitig, 80 °C, B100 x H230 x T56 mm, 574 g, inkl. 2 m verchromter Schlauch

LILIE-TRINKWASSERSYSTEM-WeißGELB®

**LILIE-Automatikhahn-WeißGELB®**

Schnellmontage:

- 1.
- 2.
- 3.

	Maße LxBxH/cm	Gewicht/g
# 12359, chromfarben		

Mit Spezialanschlussstützen für Schnellverbinder #60310, Keramische Dichtscheiben zur optimalen, langfristigen Abdichtung. Auslauf dreh- und schwenkbar, mit Perlator und Rosette, Wassermenge feinregulierbar.

LM T112 (ABS), UV-beständig, 80 °C max., 5 bar max., 3 A Schalter, Anschluss 10 mm, 20 mm Bohr-Ø, 20 mm Platte max., H160/50 mm über Platte, 135 g

**Automatikhahn Klassik**

	Maße LxBxH/cm	Gewicht/g
# 12420, weiß		

Schwenkbarer Auslauf.

LM T112 (ABS), UV-beständig, 80 °C max., 2,5 bar max., 3 A Schalter, Anschluss 8/10 mm, 20 mm Bohr-Ø, 13 mm Platte max., H170/40 mm über Platte, 76 g

**Wasserhahn Compact**

	Maße LxBxH/cm	Gewicht/g
# 12361, grau/anthrazit		

Ohne Schalter, für Druckpumpen, Keramische Dichtscheiben zur optimalen, langfristigen Abdichtung. Auslauf dreh- und schwenkbar, mit Perlator und Rosette, Wassermenge feinregulierbar.

LM T112 (ABS), UV-beständig, 80 °C max., 5 bar max., 3 A Schalter, Anschluss 10 mm, 20 mm Bohr-Ø, 20 mm Platte max., H160/50 mm über Platte, 135 g

**Auslauf Compact**

	Maße LxBxH/cm	Gewicht/g
# 12386, grau/anthrazit		

Auslauf dreh- und schwenkbar, mit Perlator und Rosette.

LM T112 (ABS), UV-beständig, 80 °C max., 5 bar max., Anschluss 10 mm, 20 mm Bohr-Ø, 20 mm Platte max., H160/50 mm über Platte, 108 g

Mischer

**Einhebelmischer lang**

	Maße LxBxH/cm	Gewicht/g
# 14821, chrom		

Langer Auslauf mit Perlator, Wassermenge fein dosierbar, stufenlose Temperaturregelung.

LM T150 (Messing) verchromt, 90 °C max., 10 bar max., Anschlüsse 3/8"-A ohne Schalter, 27 mm Bohr-Ø, 40 mm Platte max., H120 mm über Platte, 858 g

**Einhebelmischer kurz**

	Maße LxBxH/cm	Gewicht/g
# 14823, chrom		

In kompakter Form mit kurzem Auslauf und Perlator, Wassermenge fein dosierbar, stufenlose Temperaturregelung.

LM T150 (Messing) verchromt, 90 °C max., 10 bar max., Anschlüsse 3/8"-A ohne Schalter, 27 mm Bohr-Ø, 40 mm Platte max., H106 mm über Platte, 858 g

**Brause ANTEA**

	Maße LxBxH/cm	Gewicht/g
# 13537, nur Griff schwarz		
# 13532, Set mit Schlauch 2 m schwarz		
# 13534, Set mit Schlauch 2 m		
# 13550, 1/2" x 1/2", 2,0 m, nur Schlauch		
# 80141, 3/8" x 1/2", 1,5 m, nur Schlauch		

Drückt man den Hebel an der Oberseite, fließt Wasser; klappt man ihn nach oben, fließt es ständig. In der Ausgangsstellung ist das Wasser abgestellt.

LM T112 (ABS), weiß, Anschluss 1/2"-A, 5 bar max., Schlauch mit Gewebe aus LM 205 (PVC), 80 °C



**Duschbrause Set**

	Maße LxBxH/cm	Gewicht/g
# 12485, chrom		

Wasserabstellknopf direkt am Brausekopf, dadurch hohe Wasserersparnis möglich, mit Massagefunktion, 5-fach verstellbar, leicht zu reinigen, inkl. 1,5 m verchromtem Schlauch, Wandhalter und Befestigungsmaterial.

LM T112 (ABS), Farbe chrom, 5 bar max., Anschluss 1/2" beidseitig, 80 °C, B100 x H230 x T56 mm, 574 g

Duschwanne und Spülbecken aus Kunststoff

Duschwanne	Spülbecken
	
# 25081W, weiß Sehr stabil, hochglänzend. LM 202 (PS), Abflussloch 31 mm, 1020 g, H580/510 x B580/510, T90 mm	# 24634W, weiß Sehr stabil, hochglänzend. LM 172 (PP), Abflussloch 33 mm, 496 g, H280 x B380 x T120 mm









Waschbecken aus Kunststoff

Waschbecken	Eckwaschbecken	Waschbecken
		
# 24637W, weiß Sehr stabil, hochglänzend, Seifenablage und Abflusskanal ins Waschbecken. LM 202 (PS), Abflussloch 31 mm, 416 g, H295 x B460 x T110 mm	# 24642W, weiß Sehr stabil, hochglänzend. LM 172 (PP), Abflussloch 33 mm, 462 g, B335 (je Schenkel) x T115 mm	# 24640W, weiß Sehr stabil, hochglänzend. LM 172 (PP), Abflussloch 33 mm, 452 g, H275 x B395 x T115 mm

**Hinweis:**  
LILIE-Hebeanlage für Dusch- und Abwasser-GrauGELB® zum Abpumpen von Abwasser in den Abwassertank.  
Weitere Informationen finden Sie auf Seite 29.



Ablaufstutzen

Winkel-Ablaufstutzen 19mm	Gerader Ablaufstutzen 19mm	Winkel-Ablaufstutzen 19mm	Gerader Ablaufstutzen 30mm
			
# 401 Mit Stöpsel, Kette und Dichtung. LM 172 (PP) weiß, Anschluss 19 mm, für Auslauflöcher-Ø25-34 mm, 27 g	# 402 Mit Stöpsel, Kette und Dichtung. LM 172 (PP) weiß, Anschluss 19 mm, für Auslauflöcher-Ø25-37 mm, 25 g	# 403, 19 mm Mit Stöpsel, Kette und Dichtung. LM 172 (PP) weiß, Anschluss 19 mm, für Auslauflöcher Ø31-37 mm, 26 g	# 947 Speziell für Duschwannen, mit Stöpsel, Kette und Dichtung. LM 172 (PP) weiß, Anschluss 30 mm, für Auslauflöcher-Ø45-50 mm, 60 g
Winkel-Ablaufstutzen 25mm	Winkel-Ablaufstutzen 19mm	Ersatzstopfen mit Kette	Geruchsverschluss
			
# 92126 Mit verchromtem Metallsieb und Deckel, für 25 mm Entleerungsschläuche LM 172 (PP) weiß, Anschluss 25 mm, für Auslauflöcher-Ø33-38 mm, 43 g	# 92125 Mit verchromtem Metallsieb und Deckel, für 19 mm Entleerungsschläuche LM 172 (PP) weiß, Anschluss 19 mm, für Auslauflöcher-Ø33-38 mm, 43 g	# 421 für Ablauf 401, 402 # 423 für Ablauf 403 # 427 für Ablauf 947 Passend zu oben genannten Siphons und Abläufen	# 404 Erprobte Lösung zur Verhinderung von »Gerüchen« aus dem Abwassertank. Einfach in den Abwasserschlauch stecken, Reinigung durch Ausspülen. LM 177 (ABS) weiß, Anschluss 19 mm, 48 g

25 MM ABWASSER-ROHRSYSTEM

Wasserdichtes und kostengünstiges Steck-System bestehend aus Wasserabflüssen, Rohren, Winkeln, T-Stücken, Muffen, Übergangsstücken für 19 oder 25 mm-Schläuche und Tank-Anschlussverschraubungen.

- Druckbeständigkeit über 1 bar
- Spezielle Gummidichtungen halten das Rohr absolut wasserdicht
- Schlag- und stoßunempfindlich dank Wandstärke von 1,5 mm
- Aus frostsicherem LILIE-Material 172 (PP), LM 207 (NBR)
- Temperaturbeständigkeit von -40 °C bis +80 °C
- Einfache und sichere Montage zum Verkleben

**Abwasser-Rohr, 25 mm**



# 92100  
Aus LM 172 (PP), schlag- und stoßunempfindlich, frostsicher.  
LM 172 (PP), -45 °C bis +80 °C, 2 bar max., Aussen-Ø28 mm, Innen-Ø25 mm, Wandstärke 1,5 mm, 2 m-Stück, 283 g

Übergangsstück	Muffe	Winkel-Stück 90°	Winkel-Stück 45°
			
# 92113, 19 mm-Schlauch, ID-Ø 28 mm # 92114, 25 mm-Schlauch, ID-Ø 28 mm Aus LM 172 (PP), Adapter von Abwasserschläuchen auf Rohr # 92100, zum Einstecken des Schlauches und anschließendes Verkleben.	# 92112, ID-Ø 28 mm Aus LM 172 (PP), zur Aufnahme von Rohr # 92100, mit 2 Spezialdichtungen.	# 92111, ID-Ø 28 mm Aus LM 172 (PP), zur Aufnahme von Rohr # 92100, mit 2 Spezialdichtungen.	# 92105, ID-Ø 28 mm Aus LM 172 (PP), zur Aufnahme von Rohr # 92100, mit 2 Spezialdichtungen.
T-Stück 45°	T-Stück 90°	Rückschlag-Ventil	Abwassertank-Dichtung
			
#92104, ID-Ø 28 mm Aus LM 172 (PP), zur Aufnahme von Rohr # 92100, mit 3 Spezialdichtungen.	# 92110, ID-Ø 28 mm Aus LM 172 (PP), zur Aufnahme von Rohr # 92100, mit 3 Spezialdichtungen.	# 92116, ID-Ø 28 mm Aus LM 172 (PP), zur Aufnahme von Rohr # 92100, mit 2 Spezialdichtungen und Rücklaufklappe als Geruchsverschluss.	# 92115, ID-Ø 28 mm Aus LM 207 (NBR), wird in die Wand des Abwassertanks montiert, um das Rohr # 92100 in den Tank dicht einzufügen.
Siphon	Siphon	Wasserabfluss	Geruchsverschluss
			
# 92124 Komplett-Siphon # 92123 nur Ersatzstopfen Kann zur Reinigung leicht geöffnet werden. Verchromtes Metallsieb mit Verschlussstopfen, der in geöffnetem Zustand arretiert. LM 172 (PP), Anschluss 25 mm für Rohr # 92100, für Auslauflöcher-Ø33 mm, AD-Ø 24,5 mm, 102 g	# 92121 Komplett-Siphon # 92123 nur Ersatzstopfen 2. Zulauf (Abtropfbecken bzw. Überlauf) möglich, zur Reinigung leicht zu öffnen. Verchromtes Metallsieb mit Verschlussstopfen, arretiert in geöffnetem Zustand. LM 172 (PP), Anschluss 25 mm für Rohr # 92100, für Auslauflöcher-Ø33 mm, AD-Ø 24,5 mm, 102 g	# 92120 Komplett-Siphon # 92123 nur Ersatzstopfen Verchromtes Metallsieb mit Automatikverschlussstopfen, arretiert in geöffnetem Zustand. Kette nicht erforderlich! LM 172 (PP), schwarz, Anschluss 25 mm für Rohr # 92100, für Auslauflöcher-Ø33 mm, AD-Ø 24,5 mm, 54 g	# 92122 Zur Montage vor dem Abwassertank, kann zur Reinigung leicht geöffnet werden. LM 172 (PP), schwarz, Anschluss 25 mm für Rohr # 92100, für Auslauflöcher-Ø33 mm, AD-Ø 24,5 mm, 65 g
Befestigungs-Schelle			
			
# 92106 Aus LM 172 (PP), zur professionellen Montage und Befestigung des Abwasserrohres # 92100.			



**40 mm Doppel-O-Ring Rohrstecksystem  
ENTLEERUNGSSYSTEM  
GrauGELB®**



**PLOP STOP**

- + Doppeldicht durch Doppel-O-Ring
- + gleichzeitig sicher und dicht
- + Einstecken
- + Dichtet ab
- + sichert gleichzeitig
- + flexibel
- + Spannungsrisse werden vermieden
- + schnell montieren
- + Keine Kontaktkorrosion möglich
- + Trinkwasserzertifiziert
- + schnell
- + leicht
- + Kompakt

- + Hochleistungs Antrieb DBGM reg  
Ein leistungsstarker Stellmotor treibt über ein Spezialgetriebe den Öffnen- und Schließmechanismus mit 7 Nm an.
- + Repetierverschluss DBGM reg  
Ein Sensor erkennt beim Verschließen Hindernisse und stoppt den Antrieb automatisch. Das System öffnet erneut vollständig und schließt wieder mit Schwung.
- + Manueller Notbetrieb  
Das System kann im Notfall (z.B. Stromausfall) manuell betätigt werden. Tipp: Dazu kleines Drehrad herausziehen und drehen.
- + Hohe Abflussleistung DBGM reg  
Durchfluss ist strömungsoptimiert. Fließende sanfte Übergänge, Öffnung mit lichter Weite und glatter Oberflächenbeschaffenheit führen zu hohen Fließgeschwindigkeit.
- + Funktionsanzeige  
Die Funktionsanzeige ist ein Panel für die einfache und unkomplizierte Bedienung des elektrischen Kugelhahns. Durch Betätigung des Kippschalters, lässt sich der elektrische Kugelhahn nach Bedarf öffnen und schließen. Leuchtet das Lämpchen rot, kann das Grauwasser fließen. Leuchtet es grün, wird der Durchfluss von Grauwasser gestoppt.
- + Anti-Blockier-Automatik DBGM reg  
Der Stellmotor wird nach 3 vergeblichen Schließversuchen automatisch abgeschaltet und so vor Überhitzung & Beschädigung geschützt.
- + Fernsteuerbar  
Ansteuerbar und komfortabel, mit einem Wechselschalter sind die Ventile so verschaltet, dass der Betrieb nur bei abgeschaltetem Motor möglich ist.

**PLOP STOP**

	Rohr 40 mm (angefast) beidseitig mit O-Ring und Außenringnut	Gerader Rohrverbinder ø 40 mm Innenringnut	Winkelverbinder 90° Innenringnut	Winkelverbinder 45° Innenringnut	T-Verbinder für Rohrsystem ø 40 mm Innenringnut	Gerader Rohrverbinder 40/32 mm mit AG 1 1/4" Außenringnut	Verschraubung 50/40 mm 1 1/4" Innenringnut	Gerader Rohrverbinder 40 mm Innengewinde 1 1/4"			
Art.-Nr.	# 24380	# 24388	# 24379	# 24385	# 24390	# 24391	# 24392	# 24394	# 24393	# 24395	# 24397
Kompatibel	mit allen Systemteilen auf Seite 58-61 + anderen LILIE-Kugelhähnen mit 1 1/4"-Gewinden										
Verbindet Rohr, Kugelhahnventil und Verbinder schnell und einfach und gleichzeitig sicher und dicht. O-Ring 1 ist dabei in der inneren Außenringnut des Rohres fixiert. O-Ring 2 ist in der inneren Innenringnut des Ventilkörpers oder der Verbinder angeordnet. Beim Einstecken des Rohres greifen die beiden O-Ringe dann in die jeweils komplementäre freie Nut am anderen Bauteil. Der Doppel-O-Ring dichtet ab und sichert gleichzeitig die Verbindung. Dabei bleibt die Verbindung flexibel, sodass ein Nachjustieren möglich ist. Auch Spannungsrisse werden vermieden. Alle abgebildeten Verbinder können einfach auf das Rohr gesteckt werden.											
Maße	ø 40 mm	L58 x B49 mm	L71 x B49 mm	L90 x B50 mm	L99 x B70 mm	L55 x B40 mm	L60 x B50 mm	L60 x B50 mm			
Gewicht	Gewicht 350 g/m, Wandstärke (WS) 1,9 mm	53 g / WS 4 mm	81 g / WS 4 mm	77 g / WS 5 mm	110 g / WS 4 mm	45 g / WS 3 mm	66 g / WS 4 mm	71 g / WS 4 mm			
Material	LMT 111 (PVC), LMT 107 (EPDM), LM T111 (PVC) / Trinkwasserzertifiziert, zur noch leichteren Montage wird Silikon-Schmiermittel # 92130 empfohlen (siehe Seite 37)										

**Übergangsverbindungsstück Innen-ø 40 mm**

Bestehend aus Verbinder und zwei Schlauchschellen. Verbindet LILIE Rohrstecksystem-GrauGELB® mit herkömmlichen 40mm Rohrsystemen. Flexible und zuverlässige Verbindung.  
Gewicht 178 g, Wandstärke (WS) 4,5 mm  
Maße: L89 x B58 x T58 mm  
# 24396 LM 207 (NBR), Edelstahl

**Tankdurchführung GrauGELB®**

Tankdurchführungs-Set zum Einstecken von Entleerungssystem LILIE-GrauGELB®-Komponenten.  
LMT 111 (PVC), LMT 107 (EPDM), LM T111 (PVC) / Trinkwasserzertifiziert, zur noch leichteren Montage wird Silikon-Schmiermittel # 92130 empfohlen (siehe Seite 37)

**Vergleich des lichten Durchflusses (im Verhältnis von 1:1)**

**855 mm<sup>2</sup>**

Kunststoff 40 mm XL

**530 mm<sup>2</sup>**

Kunststoff 40 mm



### Fernsteuerbare elektrische Kugelhahnventil-Systeme

Öffnet, schließt und entleert komfortabel Wasserkreisläufe. Durch eine einzigartige Kombination verschiedener, patentrechtlich geschützter Spezialfunktionen gelingt dies langfristig zuverlässig.

Jetzt auch in einer **24 Volt Variante** verfügbar, mit einer praktischen **Funktionsanzeige** ausgestattet, bietet das **Kugelhahnsystem** eine zuverlässige und benutzerfreundliche Option für vielfältige Anwendungen in unterschiedlichsten **Installationsumgebungen**.

LILIE-Elektrisches-Kugelhahnventil-System		
Kunststoff 40 mm XL mit Funktionsanzeige & Kabelset	Kunststoff 40 mm beheizt	Funktionsanzeige
		
# 24361, 12V # 24362, 24V	# 24381, 12V inkl. Schalter, Anschlusskabel L0, 8 m, 2-Adrig	# 24365, Kompatibel mit # 24383, # 24382, # 24381 # 24366, 7,5 m, Kabelset für Funktionsanzeige
Kunststoff 40 mm XL	Kunststoff 40 mm	Messing 1 1/4"
		
Art.-Nr. # 24383, 12V	Art.-Nr. # 24382, 12V	Art.-Nr. # 24352, 12V
Anschluss Anschlusskabel L0,8 m, 2-Adrig Passend für 40 mm LILIE-Rohrsystem		40 mm ,1 1/4", Mit Anschlüssen für # 24394 und # 24395
Gewindeart Steckgewinde beidseitig mit integrierten O-Ringen für LILIE-Rohrstecksystem-GrauGELB® 40mm		Schraubgewinde beidseitig
LxBxH / Gewicht 118 x 74 x 137 mm / 555 g	100 x 65 x 125 mm / 288 g	100 x 65 x 100 mm / 690 g
Material LM T101 (PP), LMT 111 (PVC), LMT 107 (EPDM)		LM T150 (Messing), LM T107 (EPDM)

### LILIE-Elektrisches Kugelhahnventilsystem, Kunststoff

Öffnet, schließt und entleert komfortabel (Ab-)Wasserkreisläufe. Durch eine einzigartige Kombination verschiedener zum Patent angemeldeter Spezialfunktionen gelingt dies langfristig zuverlässig.

LILIE-Elektrisches-Kugelhahnventil-System, Kunststoff	
	
Art.-Nr. # 24384	inklusive Wechselschalter # 30008
Ventilkörper mit Hochleistungs-Antrieb. Das Ventil kann über einen 4-poligen Schalter angesteuert werden. Mit 0,5 m Rohr DN 40 und Winkel-Rohranschluss und mit ebenfalls 0,5 m Rohr DN 40.	
Gewindeart	Steckgewinde beidseitig
Anschluss	1" Steck-Innengewinde
LxBxH / Gewicht	270x175x65 / 742 g
Material, Beschaffenheit	LM T101 (PP), LMT 111 (PVC), LMT 107 (EPDM) Anschlusskabel L0,8 m, Wechselschalter: 12 V, 10 A max., 4-polig

Unsere manuellen Kugelhähne sind mit dem Entleerungssystem **GrauGELB®** kombinierbar



# 24395 # 24324 # 24394

**Wechselschalter mit Umpolfunktion**

I = Öffnen  
II = Schließen  
0 = stromlos/aus

# 30008 für Entleerungslösungen  
24382, 24383, 24352, 24375, 24398  
12 V, 10 A max., 6-polig

### LILIE-Elektrisches Kugelhahnventil System 40mm – ABWASSER

LILIE-Elektrisches Kugelhahnventil System, Messing		
		
Art.-Nr. # 24353, 1"		# 24354, 1 1/4"
Ventilkörper mit Hochleistungs-Antrieb. Das Ventil wird über einen 4-poligen Schalter angesteuert. Lichter Durchfluss 490 mm² 1" bzw. 1 1/4"-Wanddurchführungsanschluss inkl. Dichtring und Befestigungsmutter und 90°-Abgangsutzen mit Ø40 mm.		
Gewindeart	Schraubgewinde	
Anschluss, Schraub-Innengewinde/"	1" (A) und 30 mm-Ø-Winkel-Abgangsutzen (B)	A 1 1/4" und 40 mm-Ø-Winkel-Abgangsutzen (B)
LxBxH/mm	270x175x65	270x175x65
Gewicht/g	762	790
Material, Beschaffenheit	elektrisches Kugelhahnventil: LM T150 (Messing), LM T101 (PP), Anschlusskabel L0,8 m, Wechselschalter: 12 V, 10 A max., 6-polig, Außengewinde/Winkeltülle	

### Elektrisches Kugelhahnventil für Tank-Direktanschluss

**Individuell, variabel und schnell**  
Komfortables Öffnen und Schließen zur (Frisch-)Wassertankentleerung. Vorteile siehe Seite 59.

#### Materialeigenschaften

- Chemisch widerstandsfähig
- Heißwasserbeständig
- Trinkwasserzertifiziert (LM T111, LM T107)
- Unempfindlich gegenüber Frisch-, Ab- und Schmutzwasser
- Geschmacks- und geruchsneutral



#### Beispiele von Montagevarianten

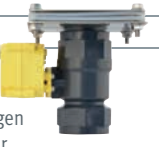

### Elektrisches Kugelhahnventil für Tank-Direktanschluss – passend auf LILIE-Rohrstecksystem-GrauGELB® 40 mm

DBGM reg. # 24375	
Ventilkörper mit Hochleistungs-Antrieb. Auslassseitig Anschluß für das LILIE-Rohrstecksystem-GrauGELB® 40 mm mit Doppel-O-Ring. Anschlußfertig mit 2 Edelstahladaptern, Dichtungen und Edelstahlschrauben, Anschlussstutzen auf Bild nicht sichtbar.	
LM T111 (PVC), LM T107 (EPDM), LM T101 (PP), LM T105 (TPE), Edelstahl, H110 x B145 x T110 mm, 700 g	

**AUTO DRAIN – Elektrische Fäkal- und Abwasserentleerung für 38 mm (1 1/2") und 76 mm (3")-Schieberventile**

- Entleert komfortabel, sauber, einfach und automatisch
- Hohe Lebensdauer des Ventils, durch gleichmäßiges Betätigen
- Montage der Entleerung an schwer zugänglichen Stellen
- Fernsteuerbar von beliebigem Ort und auf Knopfdruck

Der 12 V Antrieb wird direkt am bestehenden Ventil montiert und mit dem Spezialschalter verbunden. Die integrierte Zeitschaltung wird nur kurz gedrückt: Das Ventil öffnet bzw. schließt dann automatisch innerhalb von Sekunden. Mit Mechanismus, Spezialschalter, Befestigungsmaterial, Anleitung und Anschlusskabel. Spritzwassergeschützt montieren!

**AUTO DRAIN – Nachrüstbarer elektrischer Antrieb für Schieberventile**

	# 24821, 3"-System »Europa«, siehe Seite 64	# 24822, 3"-System »Valterra«, FAP, Bristol«, siehe Seite 65	# 24801, 1 1/2", siehe Seite 63
Lieferumfang: Motor, Entleerungsventile und Adapter bitte separat bestellen			
Antrieb: H80 x B140 x T130 mm, 450 g, Schalter: H40 x B100 x T50 mm, 130 g, 12 Volt DC, 0,2 A, Öffnungs-/Schließdauer: 7 sec., für 3"-Ventile VECAM, VALTERRA, BRISTOL oder THETFORD, Material: LM 177 (ABS)	Antrieb: H80 x B140 x T130 mm, 450 g, Schalter: H40 x B100 x T50 mm, 130 g, 12 Volt DC, 0,2 A, Öffnungs-/Schließdauer: 7 sec., für 3"-Ventile VECAM, VALTERRA, BRISTOL oder THETFORD, Material: LM 177 (ABS)	Antrieb: H80 x B100 x T130 mm, 350 g, Schalter: H40 x B100 x T50 mm, 130 g, 12 Volt DC, 0,15 A, Öffnungs-/Schließdauer: 3 sec., für 1 1/2"-Ventile VALTERRA oder BRISTOL, Material: LM 177 (ABS)	

**Schieberventil mit Seilzug**

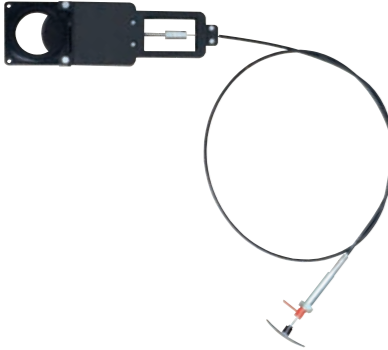

Für die Montage unter schwierigen Platzverhältnissen, durch flexiblen Seilzug (L182 cm) ist eine bequeme Bedienung gewährleistet, dichtet hermetisch ab, Lieferung ohne Anschluss-Adapter, geeignet für alle 1 1/2" bzw. 3" Adapter auf S. 63 bzw. S. 65.

3": LM 177 (ABS), H245 x B110 x T20 mm, 260 g  
1 1/2": LM 177 (ABS), H175 x B72 x T16 mm, 118 g

# 24709, 1 1/2"  
# 24739, 3"

**Elektrisches Schieberventil 3"**



Komplettsystem in 3", fernsteuerbar über mitgelieferten Schalter, verschiedene Adapter für zahlreiche Einbausituationen, robuster, spritzwassergeschützter Antrieb, sehr komfortables und zuverlässiges Öffnen und Schließen des Entleerungsventils.

LM 177 (ABS), 3", 12 V, 5 A-Sicherung Adapter siehe Seite 65

# 24735

**Pneumatisches Schieberventil**



Zur komfortablen Entleerung des Tanks vom Innern des Fahrzeugs mittels Druckluftsteuerung. Für Reisefahrzeuge mit Druckluftanlage geeignet. Sehr stabiler Druckluftzylinder (Ø20 mm) und Schnellsteckkupplungen. Lieferumfang: Ventil komplett montiert mit Druckluftzylinder und Anschlüssen.

LM 177 (ABS), 10 bar max. Druckluft, Anschlüsse: 6 mm Steckkupplungen, H360 x B115 x T33 mm, 521 g, für Adapter Seite 64

# 242976

**Pneumatisches Schieberventil**



Für Adapter des US-Systems S. 65 einfache Entleerung mittels Druckluft, geeignet für alle Fahrzeuge mit Druckluftanlage, anschlussfertig inkl. Steckkupplungen.

LM 177 (ABS), 10 bar max. Druckluft, 6 mm Steckkupplung, H400 x B110 x T28 mm, 374 g

# 24736

**Pneumatisches Schieberventil 3" mit Drosselventil**

# 242977

Wie # 242976 (siehe oben) zusätzlich mit Drosselventil. Für ein sanftes (verzögertes) Öffnen und Schließen zur restlosen Entleerung des Tanks oder der Toilette.

**Schieberventil Heizung (# THS30) taut gefrorene Abwasserschieber in kürzester Zeit wieder auf. Weitere Informationen finden Sie auf Seite 43**

**Entleerungssystem 1 1/2"**

**Schieberventil 1 1/2"**



Schieberventil 1 1/2" nur Hauptteil mit Schrauben und Muttern passend für alle Anschraubflansche aus dem Programm auf dieser Seite.

LM 177 (ABS), 1 1/2": H170 x B72 x T16 mm, 118 g

# 24700

**Schieberventil 1 1/2" – anschlussfertig**



Zur schnellen Entleerung von Tanks. Auf der einen Seite ist ein Gewindeauslass 1 1/2" (38 mm) mit Schraubdeckel, auf der anderen Seite ein Einlass zum Einkleben in Gegenstück # 242942.

LM 177 (ABS), H81 x B170/225 x T105 mm, 283 g

# 242971, US

**Ersatz-Dichtung 1 1/2"**

# 24722 für Schieberventile # 24700 und # 242971

LM 207 (NBR)

**Ersatzdeckel 1 1/2"**



# 24721

Ersatzdeckel mit Bajonettverschluss für Schieberventil 1 1/2". Passend zu # 24717.

LM 177 (ABS), Bajonett H48 mm, Ø98 mm, 55 g

**Anschraubflansch 1 1/2"**



# 24711

Anschraubflansch 1 1/2" für Tank, ohne Gewinde, passend zu # 242942.

LM 177 (ABS), 1 1/2": H28, innen-Ø 48 mm, 48 g

**Anschraubflansch 1 1/2"**



# 242942

Anschraubflansch 1 1/2" für Tank, ohne Gewinde, zum Einkleben des Schieberventils, passend zu # 24711.

LM 177 (ABS), 1 1/2": H24 mm, Außen-Ø 48 mm, 36 g

**Ventildeckel 1 1/2"**

# 24720 für Anschraubflansch # 24713

LM 177 (ABS), 1 1/2" Schraub: Ø58mm, H20 mm, 46 g

**Anschraubflansch 1 1/2" mit AG**



# 24713

Anschraubflansch mit Bund und Außengewinde.

LM 177 (ABS), Außengewinde R1 1/2", Bundhöhe 22 mm, Bunddurchmesser 71 mm, Gewindenlänge 24 mm, 62 g

**Schlauchadapter 1 1/2"**



# 24716, 38 mm

Mit Bajonettverschluss gerade. Zum Aufschieben unserer ausziehbaren Spiralschläuche 1 1/2" (S. 71) # 24790.

LM 177 (ABS), H45 mm, Ø94 mm, 90 g

**Adapter 1 1/2" auf 3" US**



# 88304, Rohr (AD 40)

Für 1 1/2"-Schieber # 242971, auf 3". Zum Aufstecken und -schrauben (Bajonett) von # 56233, # 39402, # 56231.

LM 177 (ABS), Ø88, H75 mm, 154 g

**Anschraubflansch 1 1/2" mit AG**



# 24713

Anschraubflansch mit Bund und Außengewinde.

LM 177 (ABS), Außengewinde R1 1/2", Bundhöhe 22 mm, Bunddurchmesser 71 mm, Gewindenlänge 24 mm, 62 g

**Anschraubflansch 1 1/2"**



# 24714

Anschraubflansch 1 1/2" mit Bajonettzapfen, für # 24716

LM 177 (ABS), H36 mm, Außen-Ø 89 mm, 94 g

**(Frisch)-Wasserentleerungsventil 1 1/2" mit Bowdenzug**



# 29760

konfektioniert mit Tankanschlussstutzen und Anschlussstutzen für Rohr DN40

LMT 100 (PPE), LMT 101 (PP), LMT 105, Maße: Ventil H280 x B113 x T80 mm, 536 g

**Adapter 1 1/2" auf 3" US**



# 88304, Rohr (AD 40)

Für 1 1/2"-Schieber # 242971, auf 3". Zum Aufstecken und -schrauben (Bajonett) von # 56233, # 39402, # 56231.

LM 177 (ABS), Ø88, H75 mm, 154 g

**Trinkwasserentleerungsventil 1 1/2" mit Bowdenzug Entleerungsventil mit flexiblem Seilzug (Länge 182 cm).**

Ermöglicht eine komfortable Entleerung auch an unzugänglichen Stellen. Da die wasserberührenden Komponenten alle aus zertifizierten LILIE-Trinkwassermaterialien gefertigt werden, sind diese Ventile sowohl zur Entleerung für Frischwasser, als auch Abwasser ideal geeignet. Das Entleerungsventil ist anschlussfertig inkl. einem Tankanschlussstutzen mit breitem Flansch für schnelle- und einfache Montage.



- Tankadapterplatte Edelstahl #29761
- Dichtung #29761
- Tank (schwarz skizziert)
- Dichtung #29761
- FW-Entleerungs-ventil # 29760

**Zusätzlich erhältlich: Anschluss Adapter mit Dichtungen**

- Aus Edelstahl inkl. zwei Dichtungen und Edelstahl-Schrauben
- Sehr flacher Stutzen zur Montage auf der Tankinnenseite, dadurch verbleibt kaum Restwasser im Tank
- Trinkwasserechte Materialien ermöglichen eine Montage im Frischwassertank

**Tankanschluss-Set und Dichtungen zum verschrauben mit dem Frischwassertank (von innen)**



# 29761

Anschluss Adapter aus Edelstahl inkl. zwei Dichtungen und Edelstahl-Schrauben.

Edelstahl, LM T105 (TPE), 114mm (97mm Lochabstand x 109 mm (95mm Loch.) x 2 mm, 158 g (Stutzen), 114mm (97mm Lochabstand x 109 mm (95mm Loch.) x 3 mm, 36 g (Dichtung)



Entleerungssysteme 3" – Europa und USA

Die europäische Norm für die Entleerung von Reisefahrzeugen ist 3", diese entspricht 76 mm. Alle Entsorgungsstationen müssen 3" entsprechen. Mit unseren faltbaren 3"-Spiralschläuchen kann dort gut und schnell entleert werden. Für unterschiedliche, auf dem

Markt befindliche 3"-Systeme bieten wir Adapter an. Alle US-Systeme (im Katalog gekennzeichnet mit »US«) sind kompatibel. Für Neueinbauten empfehlen wir dringend ein einheitliches 3"-System, entweder Europa von dieser Seite oder US auf der nächsten Seite.

Entleerungssystem Europa-3" und Zubehör

**Dichtungsventil 3" (76 mm)**

Höchste Qualität, sehr stabiler Körper, sehr gute, gleichmäßige Führung, dichtend absolut hermetisch ab, sehr stabiler, bündig abschließender Griff (abschraubbar). Mit 2 Gummidichtungen, 4 Schrauben, Scheiben und Muttern, verzinkt.

# 242973  
LM 177 (ABS), grau-rot, Loch-Ø86 mm, Durchfluss-Ø70 mm, H245/332 x B115 x T21 mm, 418 g

**Ersatz-Dichtung**

# 242970 für Dichtungsventil # 242973  
LM 207 (NBR)

**Ventildeckel 3"**

# 242945  
Zum Verschluss des Ventils. Passend zu # 242943.  
LM 177 (ABS), Anschluss 3"-Bajonett Innen und 3"-Tülle, H18 mm, Ø92 mm, 31 g

**Schieberventil 3" – anschlussfertig**

Häufig verwendete Kombination, bestehend aus: Anschraub-Flansch # 24294, Dichtungsventil # 242973, Ventilanschlussstück # 242943, Deckel # 242945.

# 24297  
LM 177 (ABS), H255/340 x B115 x T98 mm, 625 g

**Anschraubflansch 3" mit IG**

# 242941  
Wird direkt mit dem Ventil verschraubt. Tank (-Direkt-Anschluss # 242946) andererseits mit 3"-Innengewinde.

LM 177 (ABS), Anschluss 3"-Innengewinde und -Ventil, H109 x B114 x 44 mm, 96 g

**Anschraubflansch 3" mit AG**

# 24294  
Tank (-Direkt-Anschluss # 242946) andererseits mit 3"-Aussengewinde.

LM 177 (ABS), Anschluss 3"-Außen und 3"-Ventil, H108 x B114 x T42 mm, 83 g

**Rohrverschraubung 3"**

# 24296  
Verlängert Abstand zwischen Ventil und Flansch # 242941 oder # 24295 oder Schlauch-Anschluss # 24298.

LM 177 (ABS), Anschluss beidseitig 3"-A, H150 mm, Ø85 mm, 182 g

**Ventil-Schlauchanschluss 3"**

# 242943  
Zum direkten Verschrauben mit Ventil. Flansch mit Bajonettanschlusszapfen.

LM 177 (ABS), Anschluss 3"-Bajonett- und Ventilanschluss, H108 x B114 x T42 mm, 93 g

**Schlauchanschluss 3"**

# 242990  
Mit geradem Bajonettverschluss. Zum Aufschieben unserer ausziehbaren Spiralschläuche 3" (S. 67) # 24292, # 24302, # 39621, # 39631.

LM 177 (ABS), Anschluss 3" Bajonett Innen und 3"-Tülle, H69 mm, Ø94 mm, 50 g

**Adapter 3" US auf Europa**

# 88301  
Für Schieberventile von System Europa, zur Verwendung von US-Schlauchanschlüssen # 56233 und # 39402

LM 177 (ABS), Ø92 mm, H72 mm, 78 g

**Schlauchanschluss 3"**

# 242991  
Mit gebogenem Bajonettverschluss.

LM 177 (ABS), Anschluss 3" Bajonett Innen und 3"-Tülle, H110 mm, Ø94 mm, 70 g

**Schlauchanschluss 3" mit IG**

# 24298  
Zum Aufschieben unserer ausziehbaren Spiralschläuche 3" (S. 67) # 24292, # 24302, # 39621, # 39631.

LM 177 (ABS), Anschluss 3"-Tülle x 3"-I, H76, Ø96 mm, 80 g

**Tank-Direkt-Anschluss 3"**

# 242946  
Sichere Verschraubung direkt am Tank, mit Dichtung. Kann innen im Tank auch als Gegenplatte verwendet werden.

LM 177 (ABS), H109 x B114 x T16 mm, 47 g

Entleerungssystem 3" – USA und Zubehör

**Schieberventil 3" US**

Schieberventil 3"- nur Hauptteil- mit Schrauben und Muttern, passend für alle Anschraubflansche aus diesem Programm.

LM 177 (ABS), H240 x B110 x T20 mm, 260 g

# 39513

**Schieberventil 3" US – anschlussfertig**

Schieberventil 3" komplett mit 3" Bajonettauslass und Deckel, sowie 3" Einlass ohne Gewinde für Gegenstück zum Einkleben oder Gegenstück für Bajonettaufnahme, alternativ: #24297.

LM 177 (ABS), H240 x B110 x T120 mm, 608 g

# 24731

**Ersatz-Dichtung 3" US**

# 24752 für Schieberventile #24731 und #39513  
LM 207 (NBR)

**Ventildeckel 3" US**

# 39452 für # 24744  
LM 177 (ABS), Bajonett: Ø98, H14 mm, 55 g

**Anschraubflansch 3" US**

# 24740  
Für Tank, ohne Gewinde, zum Einkleben des Schieberventils, passend zu # 24741.  
LM 177 (ABS), H44 mm, Außen-Ø 89 mm, 117 g

**Anschraubflansch 3" US**

# 24741  
Für Tank, ohne Gewinde, passend zu # 24740.  
LM 177 (ABS), 3": H46 mm, innen-Ø 89 mm, 122 g

**Ersatzdeckel 3" US**

# 39462 für Schieberventile #24731  
LM 177 (ABS), Bajonett H48 mm, Ø98 mm, 55 g

**Anschraubflansch 3" US mit IG**

# 24742  
Mit Innengewinde.  
LM 177 (ABS), H38 mm, innen-Ø 87 mm, 98 g

**Anschraubflansch 3" US mit AG**

# 24743  
Mit Außengewinde.  
LM 177 (ABS), H38 mm, Ø87 mm, 98 g

**Anschraubflansch 3" US**

# 24744  
Mit Bajonettzapfen.  
LM 177 (ABS), H36 mm, Außen-Ø 89 mm, 94 g

**Schlauchadapter 3" US**

# 56233  
Schlauchadapter 3" mit Bajonettverschluss gerade.  
LM 177 (ABS), H45 mm, Ø94 mm, 54 g

**Schlauchadapter 3" US**

# 39402  
Schlauchadapter 3" mit Bajonettverschluss gebogen.  
LM 177 (ABS), H109 mm, Ø94 mm, 104 g

**Schieberventil Heizung (# THS30) taut gefrorene Abwasserschieber in kürzester Zeit wieder auf. Weitere Informationen finden Sie auf Seite 43**



**FREDDY UND RITA RECK – Lebenstraum Weltreise - In 8 Jahren um die Welt**

Einmal mit der Filmkamera um die ganze Welt, diese Gedanken und Träume aus der Kindheit und Jugendzeit, ließen mich einfach nicht mehr los. Begonnen hat es mit einem Missionar in unserem Dorf, als ich noch ein kleiner Junge von gerade mal 5 Jahren war. Er zeigte in der Schule einen 16 mm schwarz-weiß Film über die Ureinwohner Neu-Guineas, die er in seiner Zeit als Missionar besuchte. Meine Mutter nahm mich damals mit zu diesem außergewöhnlichen Vortrag, bei dem ich fasziniert war von der Tatsache, dass jemand an einem schwarzen Apparat kurbelte (Projektor) und

über den flackernden Lichtstrahl sich eigenartige Menschen des Urwaldes an der gekalkten weißen Wand des Klassenzimmers bewegten. Diese Bilder weckten in mir eine Neugier, die mich bis zum heutigen Tage nicht mehr loslässt. Ich beschloss eigentlich damals schon meinen Werdegang. Zum einen wollte ich das machen, was man „Filmen“ nennt und zum anderen muss ich dort hin, wo man Interessantes, Unbekanntes und Abenteuerliches aufnehmen kann: also Reisen.“ Und so nahm der „Lebenstraum Weltreise“ seinen Lauf.

Aufbewahrungsboxen und zusätzliche Komplett-Sets zum Entleerungssystem 1½" und 3"

**Aufbewahrungsbox für Entleerungsschläuche 1½" und 3"**



# 56280	# 56282
Zur Aufbewahrung von 1½" oder 3" oder Entleerungsschläuchen. Fassende Entleerungsschläuche sind: #24292 und # 39621.	Zur Aufbewahrung von 1½" oder 3" oder Entleerungsschläuchen. Fassende Entleerungsschläuche sind: #24790.
LM 177 (ABS), weiß, L530 mm, Ø127 mm, 558 g	LM 177 (ABS), weiß, L730 mm, Ø127 mm, 750 g

**Easy-Slip Komplett-Set 3 m**



# 39551

3"-Abwassersatz-US für saubere Entleerung. Bestehend aus je 1 HeavyDuty-Abwasserschlauch. Ausführung wie # 39151, jedoch etwas stabiler

LM 205 (PVC), LM 177 (ABS), H180 x B445 x T115 mm, 1360 g

**Easy-Slip Komplett-Set 3"**



# 39151

Vollständiger 3"-Abwassersatz für saubere und komfortable Entleerung. 2 HeavyDuty-Abwasserschläuche die mit enthaltenem Kupplungsstück verbunden werden – im praktischen Aufbewahrungsbeutel.

LM 205 (PVC), LM 177 (ABS), H300 x B665 x T115 mm, 3300 g

**Adapter 3" US auf 30 mm oder 40 mm**



# 88302

Das Abgangsrohrstück (auf Bild kleines Rohrstück) hat einen Außen-Ø40 und Innen-Ø31,5 mm, 30- oder 40 mm Rohre können ein- oder aufgesteckt werden.

LM 177 (ABS), Ø88, Ø40, H70 mm, 98 g

**Adapter 3" US auf 40 mm**



# 88303

Zum Einstecken und Verbinden von 40-mm-Rohren mit 3"-Bajonett, zum Aufstecken und -schrauben von # 56233, # 39402.

LM 177 (ABS), Ø88, Ø50, I-Ø40, H98 mm, 116 g

**Schnell-Kupplungsset 3"**



# 56238

2 Bajonett-Anschlusssteile, 2 Schellen, passend für Entleerungsschlauch #24292, # 24302, # 39621, # 39631

LM 177 (ABS), Ø88, H62 mm, 230 g

**LILIE-Hebeanlage für Dusch- und Abwasser-GrauGELB® zum Abpumpen von Abwasser in den Abwassertank. Weitere Informationen finden Sie auf Seite 29**



**Fäkalienpumpen (# LS320 und # LS334) zur Entleerung von Fäkalientanks und Sanitäranlagen. Weitere Informationen finden Sie auf Seite 28**



Ausziehbare Entleerungsschläuche zur Entsorgung

**Entleerungsschlauch 1½"/38 mm ausziehbar zur Entsorgung**



# 24790

Standard <260 cm> / >67cm<

Zusammenschieb- oder auseinanderziehbarer Entleerungsschlauch des 1½"- Systems zur Entsorgung. Ausgezeichneter Flexibilität und Bruchwiderstandsfähigkeit. Zusätzliche Festigkeit durch wetterbeständiges Mehrschicht-Vinyl und Verstärkung mit gehärtetem Draht. Die glatten Innenwände sorgen für problemlosen Durchfluss und Reinigung.

LM 205 (PVC), Wandstärke 3 mm, Anschluss 38 mm, 2,6-m-Stück, 460 g

**Entleerungsschlauch 3"/76 mm ausziehbar zur Entsorgung**

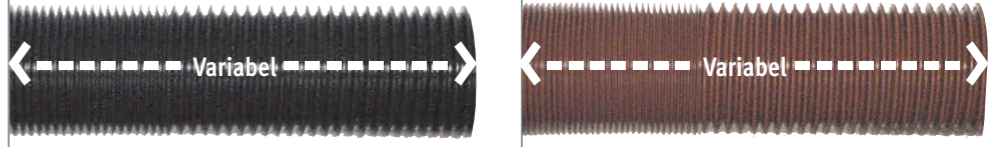

# 24292	# 24302	# 39621	# 39631
Standard <260 cm> / >40,5cm<	Standard <520 cm> / >81 cm<	HeavyDuty <260 cm> / >43,5 cm<	HeavyDuty <520 cm> / >87cm<
Stabil und haltbar		Besonders stark mit erhöhter Wandstärke für besondere Anforderungen.	

Zusammenschieb- oder auseinanderziehbarer Entleerungsschlauch des 3"-Systems zur Entsorgung. Ausgezeichnete Flexibilität und Bruchwiderstandsfähigkeit. Zusätzliche Festigkeit durch wetterbeständiges Mehrschicht-Vinyl und Verstärkung mit gehärtetem Draht. Die glatten Innenwände sorgen für problemlosen Durchfluss und Reinigung.

LM 205 (PVC), Wandstärke 3-4 mm, Anschluss 76 mm, 2,6/5,2 m, Gewicht/Stück: 620/780/1220/1550 g

**Spiralschlauch grau**



Art. Nr.	# 92019	# 92025	# 92030	# 92032	# 92040
Innen-Ø mm	19	25	30	32	40
Außen-Ø mm	24	32	37,8	39,8	47,8
Wandstärke mm	0,8	0,6	0,65	0,65	0,65

Aus LM 205 (PVC), für Abwasserentleerung mit eingegossener Spiralverstärkung. Sehr robust, gleichzeitig aber besonders biegsam und extrem haltbar.

**Schlauchklemme**



# 51225	19 mm
# 51233	25 mm
# 51240	30 mm
# 51249	40 mm

Für Spiralschläuche, verzinkt, mit Sechskantmutter

Druck- und Wasserschläuche – lebensmittelecht

Alle Schläuche auf dieser Seite sind lebensmittelecht und verhindern die Algenbildung. Bitte beachten Sie, dass nicht alle dieser Schläuche der Trinkwasserverordnung entsprechen.

	LILIE eco native Trinkwasserschlauch, warm	LILIE eco native Trinkwasserschlauch, kalt	Druckschlauch, Heißwasser	Wasserschlauch, glasklar					
Art. Nr.	# 97111	# 87111	# 90010 # 90012 # 90019	# 80008	# 80010	# 80012	# 80019	# 80040	
Besonderheiten	Trinkwasserzertifiziert nach DVGW und KTW. Geruchs- und geschmacksneutral. Biegsam und formstabil. Farbliche Kennzeichnung von Warmwasser. Nachfolger von procamp®	Trinkwasserzertifiziert nach DVGW und KTW. Geruchs- und geschmacksneutral. Biegsam und formstabil. Farbliche Kennzeichnung von Kaltwasser. Nachfolger von procamp®	Lebensmittelecht. Mit hitzestabilisiertem Innenschlauch.	Für Lebensmittel, cadmiumfrei					
Innen-Ø mm	10	10	10 12,5 (1/2") 19	8	10	12	19	40	
Außen-Ø mm	16	16	16 18,5 25	11	14	16	24	48	
Wandstärke mm	3	3	3 3 3	1,5	2	2	2,5	4	
Druck bar	max. 10	max. 10	max. 7 max. 7 max. 7	0,5	0,5	0,5	0,5	0,5	
Gewicht in g/m	112	112	140 245 308	55	92	107	206	784	
Länge pro Rolle	50	50	50 50 50	100	50	50	50	25	
Temperaturbeständigkeit	bis +80 °C	bis +80 °C	bis +60 °C	bis +60 °C					
Material	LM T109® (EVA), patentierte Polymer-Mischung mit Textil-Kreuzgewebe – ohne PVC		LM 205 (PVC), LM T104 (PA)-Gewebe	LM 205 (PVC)					
	<b>Hinweis: Weitere Informationen auf S. 33</b>								



### PUMPEN FÜR BOOTE UND SCHIFFSBAU

LILIE liefert Marine-Pumpen für unterschiedliche Förderaufgaben und -medien. Unsere LILIE Marine-Pumpen bieten noch höhere Förderleistung und Laufruhe, sind trockenlaufsicher, seewassersfest, mit explosionsgeschütztem Motor. Zudem ist der Motor schutzlackiert und dadurch vor Spritzwasser geschützt.

Der Druckschalter und die elektrischen Verbindungen sind vollständig gekapselt, Zusatzdichtungen schützen den Antrieb. Marine-Pumpen von LILIE erfüllen die strengen amerikanischen UL-Kriterien der Marine der USA und passen zu den besonderen Erfordernissen auf Boot und Schiff.

### AQUAKINGSERIE

4-Kammer-Druckwassermembranpumpen zum bewährten Einsatz im Schiffs- und Bootbau.

- Patentierte Membrantechnologie für präzise und kontrollierte Dosierung
- Patentierte Bypass Technologie bei LS424 (M), LS574 (M)
- Rückflusssperre in jedem Pumpkopf für über 13 bar
- Alle Pumpen sind trocken selbstansaugend und dürfen auch trockenlaufen
- 2 Jahre Gewährleistung



	12 V   7,0 l/min   1,4 bar	12 V   11,3 l/min   3,1 bar	24 V   11,3 l/min   3,1 bar
Art.-Nr.*	# LS225   # LS225M	# LS424   # LS424M	# LS574   # LS574M
Spannung	12 V	12 V	24 V
Max. Förderleistung	7,9 l/min	11,3 l/min	11,3 l/min
Abschaltdruck	1,4 bar/einstellbar 1,1 bis 2,1 bar	3,1 bar/einstellbar 2,1 bis 3,5 bar	3,1 bar/einstellbar 2,1 bis 3,5 bar
Wiedereinschaltdruck	0,7 bar	2,4 bar	2,4 bar
Max. Stromaufnahme	3,1 Ampere	5,3 Ampere	2,9 Ampere
Bypass	nein	ja	ja
Max. Ansaughöhe	2,5 m	3,3 m	3,3 m
Zapfstellen	3	4	4
Gewicht	1,9 kg	1,9 kg	1,8 kg
Maße	L208 x B125 x H106 mm	L208 x B125 x H106 mm	L208 x B125 x H106 mm
Material Pumpenkopf	Membrane: LM 206 (TPV); Ventilsatz: LM 173 (EPDM); Gehäuse: LM 172 (PP)	Membrane: LM 206 (TPV); Ventilsatz: LM 173 (EPDM); Gehäuse: LM 172 (PP)	Membrane: LM 206 (TPV); Ventilsatz: LM 173 (EPDM); Gehäuse: LM 172 (PP)
* M entspricht Hersteller-ausführung			

### AQUASOFTSERIE

4-Kammer-Druckwassermembranpumpen zum bewährten Einsatz im Schiffs- und Bootbau.

- Patentierte Bypasstechnologie für präzise und kontrollierte Dosierung
- Rückflusssperre in jedem Pumpkopf für über 13 bar
- Alle Pumpen sind trocken selbstansaugend und dürfen auch trockenlaufen
- 2 Jahre Gewährleistung



	12 V   18,9 l/min   4,5 bar	24 V   18,9 l/min   4,5 bar
Art.-Nr.*	# LS4169	# LS4269
Spannung	12 V	24 V
Max. Förderleistung	18,9 l/min	18,9 l/min
Abschaltdruck	4,5 bar/einstellbar 3,0 bis 4,6 bar	4,5 bar/einstellbar 3,0 bis 4,6 bar
Wiedereinschaltdruck	3,2 bar	3,2 bar
Max. Stromaufnahme	13,0 Ampere	6,0 Ampere
Max. Ansaughöhe	2,0 m	2,0 m
Zapfstellen	5	5
Gewicht	3,5 kg	3,5 kg
Maße	L255 x B125 x H122 mm	L255 x B125 x H122 mm
Material Pumpenkopf	Membrane: LM 206 (TPV); Ventilsatz: LM 173 (EPDM); Gehäuse: LM 172 (PP)	Membrane: LM 206 (TPV); Ventilsatz: LM 173 (EPDM); Gehäuse: LM 172 (PP)
* M entspricht Hersteller-ausführung		

### SMARTSERIE™ – SPRITZWASSERGESCHÜTZT

5-Kammer-Sensormembranpumpe mit elektronischer Regelung

Sanfte, gleichmäßige Wasserförderung ohne Spritzen und Pulsieren. Die LILIE Sensormembranpumpe ermöglicht eine komfortable Frischwasserversorgung, unterwegs genauso wie zu Hause.

- Im Set: Quick-Connect-Fittings mit Verriegelung, 12 mm



	12 Volt   18,9 l/min   2,5 bar
# LP1020	
Spannung	12 V
Max. Förderleistung	18,9 l/min
Abschaltdruck	2,5 bar
Wiedereinschaltdruck	-
Max. Stromaufnahme	10,0 Ampere
Max. Ansaughöhe	4,0 m
Zapfstellen	5
Gewicht	3,27 kg
Maße	L260 x B123 x H125 mm
Material Pumpenkopf	Membrane: LM T105 (TPE); Ventilsatz: LM T106 (FKM); Gehäuse: LM T101 (PP)

Auf Anfrage entwickeln wir gerne eine spritzwassergeschützte Pumpe nach Ihren Wünschen. Ausführliche Erklärung der Funktion auf Seite 16

**DECKWASCHPUMPEN POWERSERIE**

Kraftvolle Membranpumpen zum Deckwaschen und zur automatischen Versorgung von Frischwasser

- ⊕ Patentierte Membrantechnologie für präzise und kontrollierte Dosierung
- ⊕ Rückflusssperre in jedem Pumpkopf
- ⊕ Alle Pumpen sind trocken selbstansaugend und dürfen auch trockenlaufen
- ⊕ 2 Jahre Gewährleistung



	12 V   13,2 l/min   3,1 bar	12 V   18,9 l/min   4,1 bar	24 V   13,2 l/min   3,5 bar
Art.-Nr.*	# LS540	# LS4168	# LS541
Spannung	12 V	12 V	24 V
Max. Förderleistung	13,2 l/min	18,9 l/min	13,2 l/min
Abschaltdruck/einstellbar	3,1 bar/von 2,1 bis 3,5 bar	4,1 bar	3,1 bar/von 2,1 bis 3,5 bar
Wiedereinschaltdruck	2,0 bar	3,2 bar	2,0 bar
Max. Stromaufnahme	9,5 Ampere	13,5 Ampere	4,8 Ampere
Max. Ansaughöhe	1,8 m	2,0 m	1,8 m
Zapfstellen	4	5	4
Gewicht	2,4 kg	3,5 kg	3,4 kg
Maße	L205 x B135 x H115 mm	L225 x B125 x H122	L220 x B130 x H120 mm
Material Pumpkopf	Membrane: LM 206 (TPV); Ventilsatz: LM 173 (EPDM); Gehäuse: LM 172 (PP)	Membrane: LM 206 (TPV); Ventilsatz: LM 173 (EPDM); Gehäuse: LM 172 (PP)	Membrane: LM 206 (TPV); Ventilsatz: LM 173 (EPDM); Gehäuse: LM 172 (PP)

**Spritzdüse** # 20141

zum Deckwaschen und anderen Reinigungsanwendungen, mit 1/2"-IG, aus LM T112 (ABS), im Lieferumfang der oben aufgeführten Modelle bereits enthalten. Passende Anschlüsse: #73412, #73410

**Nautilus 12 V | 3,8 l/min**

- ⊕ 1-Kammer-Schwenkpumpe
- ⊕ Störungsunanfällig und leise, da nur ein bewegtes Teil
- ⊕ Für eine Zapfstelle
- ⊕ Komplett gekapselt

- Max. Förderleistung: 3,8 l/min,
- Höchstdruck: 0,7 bar
- Stromaufnahme: max. 3,0 A
- Flüssigkeitstemperatur: max. 80 °C
- Selbstansaugend bis zu 15 cm
- Trockenlaufsicher
- Intermittierender Einsatz bis 15 Min.
- Medienanschlüsse: 10 mm,
- Material: LM 172 (PP), LM T100 (PPE), Edelstahl

# LS1000020



**BILGENPUMPEN**

Die LILIE Bilgenpumpen sind ein unverzichtbares Instrument für Boote und Schiffe jeder Größe. Ihre Hauptfunktion besteht darin, Wasser aus dem tiefsten Punkt eines Bootes, der Bilge, zu entfernen. Wasser kann durch verschiedene Quellen wie Regen, Lecks oder Kondensation ins Boot gelangen. Unbehandelt kann dieses Wasser das Boot destabilisieren. LILIE Bilgenpumpen helfen dabei, das zu verhindern.

Bilgenpumpen	12 V   25 l/min	12 V   63 l/min	12/24 V   126 l/min
<b>Besonderheiten</b>	Filterfuß mit stabilen Schnellverschlüssen		
Art.-Nr.	# 11240	# 11241	# 11243 # 11244
Spannung	12 V	12 V	12 V 24 V
Max. Förderleistung	25 l/min	63 l/min	126 l/min
Höchstdruck	0,7 bar	0,7 bar	0,7 bar
Max. Stromaufnahme	1,7 Ampere	3,2 Ampere	10,0 Ampere
Flüssigkeitstemp.	max. 50 °C	max. 50 °C	max. 50 °C
Anschluss	19 mm	29 mm	24 mm
Gewicht	474 g	474 g	2340 g
Maße	H112 x B74 x T94 mm	H112 x B74 x T94 mm	H184 x B144 x T154 mm
Material	LM 170 (PA), Edelstahl	LM 170 (PA), Edelstahl	LM 170 (PA), Edelstahl

**Automatikscharter für Bilgenpumpen**

schaltet die Pumpen #11240, #11241, #11243, #11244 dieser Seite bei einem Wasserstand von mehr als 3,5 cm automatisch ein und bei einem Wasserstand von weniger als 1,5 cm wieder aus.

LM T104 (PA), 12/24 V, max. 10 A, H114 x B95 x Ø86 mm, 402 g

# 11245

	12 V   2 l/min   3,8 bar	12 V   3,8 l/min   4,1 bar	12 Volt   4,0 l/min   4,8 bar	12 V   5,7 l/min   10,3 bar
Art.-Nr.*	# LP190121	# LS541236	# LP1012	# LS813239
Anwendungsbereich	Bus, Bahn, Nutzfahrzeuge	Hochdruckbereich, Agrartechnik, Gerätebau	Industrie und Landwirtschaft	Hochdruckbereich, Agrartechnik, Gerätebau
Spannung	12 V	12 V	12 V	12 V
Max. Förderleistung	2 l/min	3,8 l/min	4,0 l/min	5,7 l/min
Abschalt-/Bypass	-	4,1 bar/-	4,8 bar/-	10,3 bar/-
Wiedereinschalt- druck	-	3,2 bar	3,8 bar	8,1 bar
Max. Förderdruck	3,8 bar	-	-	-
Max. Stromaufnahme	3,7 Ampere	3,8 Ampere	2,6 Ampere	12,0 Ampere
Max. Ansaughöhe	0,2 m	3,1 m	1,5 m	3,1 m
Medienanschlüsse	6 mm	3/8"-I-NPT	10 mm	3/8"-I-NPT
Gewicht	193 g	1,7 kg	600 g	2,7 kg
Maße	L45 x B63 x T74 mm	L190 x B102 x H100 mm	L164 x B100 x H61 mm	L240 x B102 x H110 mm
Material Pumpenkopf	LM 170 (PA), Metall, Messing	Membrane: LM 206 (TPV); Ventilsatz: LM T106 (FKM); Gehäuse: LM 172 (PP)	Membrane: LM 206 (TPV); Ventilsatz: LM 173 (EPDM); Gehäuse: LM 170 (PA)	Membrane: LM 206 (TPV); Ventilsatz: LM T106 (FKM); Gehäuse: LM 170 (PA)

	12 V   6,5 l/min   4,1 bar	12 V   6,8 l/min   3,4 bar	12 V   6,8 l/min   4,1 bar	12 V   6,8 l/min   6,9 bar
Art.-Nr.*	# LS443136	# LS043235	# LS543236	# LS543238
Anwendungsbereich	Wasserversorgung, Agrartechnik, Gerätebau	Straßenwalzen, Gerätebau, Straßenreinigung	Agrartechnik, Maschinenbau	Agrartechnik, Maschinenbau
Spannung	12 V	12 V	12 V	12 V
Max. Förderleistung	6,5 l/min	6,8 l/min	6,8 l/min	6,8 l/min
Abschalt-/Bypass	4,1 bar/-	3,4 bar/-	4,1 bar/-	6,9 bar/-
Wiedereinschalt- druck	3,2 bar	1,7 bar	3,2 bar	5,9 bar
Max. Stromaufnahme	8,0 Ampere	7,0 Ampere	8,0 Ampere	8,0 Ampere
Max. Ansaughöhe	3,4 m	3,4 m	3,1 m	3,1 m
Medienanschlüsse	1/2"-A-NPT	3/8"-I-NPT	3/8"-I-NPT	3/8"-I-NPT
Gewicht	1,7 kg	1,9 kg	2,2 kg	2,2 kg
Maße	L210 x B120 x H105 mm	L210 x B102 x H105 mm	L215 x B102 x H115 mm	L215 x B102 x H115 mm
Material Pumpenkopf	Membrane: LM 206 (TPV); Ventilsatz: LM 173 (EPDM); Gehäuse: LM 172 (PP)	Membrane: LM 175 (FKM); Ventilsatz: LM T106 (FKM); Gehäuse: LM 172 (PP)	Membrane: LM 206 (TPV); Ventilsatz: LM T106 (FKM); Gehäuse: LM 172 (PP)	Membrane: LM 206 (TPV); Ventilsatz: LM T106 (FKM); Gehäuse: LM 172 (PP)

	12 V   6,0 l/min   4,1 bar Bypass	12 V   6,5 l/min   3,4 bar	12 V   6,5 l/min   3,4 bar Bypass
Art.-Nr.*	# LS543220	# LS243155	LS085
Anwendungsbereich	Wasserversorgung, Agrartechnik, Gerätebau	Nutzfahrzeuge, Agrartechnik, Maschinenbau	Gekapselter Motor, für Außenmontage, Spritzwassergeschützt nach IP 65
Spannung	12 V	12 V	12 V
Max. Förderleistung	6,0 l/min	6,5 l/min	6,5 l/min
Abschalt-/Bypass	-/4,1 bar	3,4 bar/3,1 bar	3,4/3,1 bar
Wiedereinschalt- druck	-	2,4 bar	2,4 bar
Max. Stromaufnahme	7,7 Ampere	6,0 Ampere	6,0 Ampere
Max. Ansaughöhe	3,3 m	3,7 m	3,7 m
Medienanschlüsse	3/8"-I-NPT	1/2"-A-NPT	3/8"-I-NPT
Gewicht	2,0 kg	2,1 kg	2,2 kg
Maße	L182 x B102 x H104 mm	L215 x B120 x H105 mm	L215 x B120 x T110 mm
Material Pumpenkopf	Membrane: LM 206 (TPV); Ventilsatz: LM T106 (FKM); Gehäuse: LM 172 (PP)	Membrane: LM 206 (TPV); Ventilsatz: LM 173 (EPDM); Gehäuse: LM 172 (PP)	Membrane: LM 206 (TPV); Ventilsatz: LM 173 (EPDM); Gehäuse: LM 172 (PP)

Sie suchen nach einem anderen Pumpentyp mit spritzwassergeschütztem Motor?

Für Ihren Einsatz ist ein gekapselter Motor erforderlich?

Fragen Sie bei uns an! Ab einem Bedarf von 50 Stück können wir Ihnen dies gerne individuell anbieten.

	12 V   7,9 l/min   3,15 bar Bypass	12 V   10,6 l/min   3,1 bar	12 V   13,2 l/min   3,1 bar	12 V   13,6 l/min   3,1 bar
Art.-Nr.*	# LS544250	# LS2088703	# LS2088443	# LS2088344
Anwendungsbereich	Agrartechnik, Maschinenbau	Universell, Sprüh-/Reinigungsan- wendungen	Hochdruckbereich, Agrartechnik, Gerätebau	Universell, Sprüh-/Reinigungsan- wendungen
Spannung	12 V	12 V	12 V	12 V
Max. Förderleistung	7,9 l/min	10,6 l/min	13,2 l/min	13,6 l/min
Abschalt-/Bypass	-/3,15 bar	3,1 bar/-	3,1 bar/-	3,1 bar/-
Wiedereinschalt- druck	-	1,3 bar	1,8 bar	1,8 bar
Max. Stromaufnahme	7,9 Ampere	6,5 Ampere	9,0 Ampere	11,0 Ampere
Max. Ansaughöhe	3,1 m	3,1 m	2,7 m	2,7 m
Medienanschlüsse	3/8"-I-NPT	1/2"-A-NPT	1/2"-A-NPT	1/2"-A-NPT
Gewicht	1,9 kg	2,2 kg	2,2 kg	3,1 kg
Maße	L190 x B112 x H105 mm	L200 x B130 x H115 mm	L220 x B130 x H115 mm	L250 x B128 x H120 mm
Material Pumpenkopf	Membrane: LM 206 (TPV); Ventilsatz: LM T106 (FKM); Gehäuse: LM 172 (PP)	Membrane: LM 206 (TPV); Ventilsatz: LM 173 (EPDM); Gehäuse: LM 172 (PP)	Membrane: LM 206 (TPV); Ventilsatz: LM 206 (TPV); Gehäuse: LM 172 (PP)	Membrane: LM 206 (TPV); Ventilsatz: LM T106 (FKM); Gehäuse: LM 172 (PP)

	12 Volt   27,0 l/min   6,9 bar	12 V   30 l/min <b>NEU</b>	24 V   30 l/min <b>NEU</b>
Art.-Nr.*	# LP1027	# LP1010	# LP1011
Anwendungsbereich	Universell, Hochdruck, Agrartechnik, Sprühanwendungen	Universell zum Ab- oder Umpumpen,	Universell zum Ab- oder Umpumpen
Spannung	12 V	12 V	24 V
Max. Förderleistung	27,0 l/min	30 l/min	30 l/min
Abschaltdruck/Bypass	6,9 bar/-	-	-
Wiedereinschaltdruck	5,5 bar	-	-
Max. Förderdruck	-	0,3 bar	0,3 bar
Max. Stromaufnahme	24,5 Ampere	10,0 Ampere	7,0 Ampere
Max. Ansaughöhe	2,4 m	0,1 m	0,1 m
Medienanschlüsse	5	1/2"-IG	1/2"-IG
Gewicht	4,5 kg	2,6 kg	2,6 kg
Maße	L226 x B140 x H116 mm	L170 x B119 x H98 mm	L170 x B119 x H98 mm
Material Pumpenkopf	Membrane: LM T105 (TPE); Ventilsatz: LM T106 (FKM); Gehäuse: LM 170 (PA)	Messing; Impeller: LM 171 (EPDM)	Messing; Impeller: LM 171 (EPDM)

**Eigenschaften**

- Robuster und einfacher Aufbau
- Hoher Wirkungsgrad
- Behälterentleerung fast bis zum letzten Tropfen
- Trocken selbstansaugend
- Unempfindlich gegenüber Feststoffen im Medium
- Intermittierend
- Lebensdauer Motor ca. 2.500 Betriebsstunden

**Ersatzteil Impeller für # LP1011 und # LP1010: # 11170**  
• 8 mm (0.31°)

	24 V   6,1 l/min   6,9 bar	24 V   49,2 l/min   2,7 bar	24 V   13,6 l/min   3,4 bar	24 V   4,0 l/min   4,8 bar
Art.-Nr.*	# LS953238	# LS334	# LS2255	# LP1013
Anwendungsbereich	Agrartechnik, Maschinenbau	Industrie-, Haus- und Gartenanwendungen	Universell einsetzbar	Sprühtechnik
Spannung	24 V	24 V	24 V	24 V
Max. Förderleistung	6,1 l/min	49,2 l/min	13,6 l/min	4,0 l/min
Abschaltdruck/Bypass	6,9 bar/-	-	3,4 bar/-	4,8 bar/-
Wiedereinschaltdruck	5,9 bar	-	1,7 bar	3,8 bar
Max. Förderdruck	-	2,7 bar	-	-
Max. Stromaufnahme	5,0 Ampere	17,0 Ampere	5,0 Ampere	2,0 Ampere
Max. Ansaughöhe	3,8 m	0,01 m	2,7 m	1,8 m
Medienanschlüsse	3/8"-I-NPT	25/40 mm	1/2"-A-NPT	10 mm
Gewicht	2,2 kg	2,3 kg	2,9 kg	0,6 kg
Maße	L215 x B182 x H105 mm	L280 x B125 x H85 mm	L251 x B126 x H112 mm	L164 x B100 x H61 mm
Material Pumpenkopf	Membrane: LM 206 (TPV); Ventilsatz: LM 173 (EPDM); Gehäuse: LM 172 (PP)	Ventilsatz: LM 203 (PUR), Gehäuse: LM 170 (PA)	Membrane: LM 206 (TPV), Gehäuse: LM 206 (TPV)/LM 172 (PP)	Membrane: LM 206 (TPV); Ventilsatz: LM 173 (EPDM); Gehäuse: LM 170 (PA)

	24 V   2 l/min   3,8 bar	24 V   2,1 l/min   4,1 bar	24 V   3,8 l/min   4,1 bar
Art.-Nr.*	# LP190241	# LS991236	# LS151296
Anwendungsbereich	Bus, Bahn, Nutzfahrzeuge	Wasserversorgung, Agrartechnik, Gerätebau	Hochdruckbereich, Agrartechnik, Gerätebau
Spannung	24V	24 V	24 V
Max. Förderleistung	2 l/min	2,1 l/min	3,8 l/min
Abschaltdruck/Bypass	-	4,1 bar/-	4,1 bar/-
Wiedereinschaltdruck	-	2,7 bar	3,1 bar
Max. Förderdruck	3,8 bar	-	-
Max. Stromaufnahme	1,8 Ampere	1,1 Ampere	3,0 Ampere
Max. Ansaughöhe	0,2 m	1,5 m	3,5 m
Medienanschlüsse	6 mm	3/8"-I-NPT	3/8"-I-NPT
Gewicht	193 g	1,7 kg	2,1 kg
Maße	L45 x B63 x T74 mm	L104 x B102 x H129 mm	L215 x B102 x H95 mm
Material Pumpenkopf	LM 170 (PA), Metall, Messing	Membrane: LM 206 (TPV); Ventilsatz: LM 173 (EPDM); Gehäuse: LM 170 (PA)	Membrane: LM 206 (TPV); Ventilsatz: LM 173 (EPDM); Gehäuse: LM 170 (PA)

	24 V   10,6 l/min   2,1 bar	24 V   11,3 l/min   3,1 bar
Art.-Nr.*	# LS473 / # LS473M	# LS2088474
Anwendungsbereich	Wasserversorgung, Agrartechnik, Gerätebau	Wasserversorgung, Agrartechnik, Gerätebau
Spannung	24 V	24 V
Max. Förderleistung	10,6 l/min	11,3 l/min
Abschaltdruck/Bypass	2,1 bar/-	3,1 bar/-
Wiedereinschaltdruck	1,3 bar	1,8 bar
Max. Förderdruck	-	-
Max. Stromaufnahme	3,5 Ampere	5,0 Ampere
Max. Ansaughöhe	3,1 m	3,2 m
Medienanschlüsse	1/2"-A-NPT	1/2"-A-NPT
Gewicht	2,3 kg	2,3 kg
Maße	L200 x B125 x H105 mm	L220 x B130 x H120 mm
Material Pumpenkopf	Membrane: LM 206 (TPV); Ventilsatz: LM 173 (EPDM); Gehäuse: LM 172 (PP)	Membrane: LM 206 (TPV); Ventilsatz: LM 173 (EPDM); Gehäuse: LM 172 (PP)



**FREDDY UND RITA RECK –**  
Lebenstraum Weltreise - In 8 Jahren um die Welt  
Namibia - Nord

Nach ihrer Reise durch Süd-Namibia erreichten Rita und Freddy Swakopmund, eine deutsche Enklave in Afrika. Sie fuhren entlang des Atlantiks zum Kreuzkap, wo sie eine riesige Robbenkolonie hautnah erleben durften. Ihre Reise führte sie zur Spitzkoppe mit ihrer beeindruckenden Steinbrücke und zum Brandbergmassiv, bekannt für seine antiken Tierzeichnungen in Twyfelfontain. Im Damaraland bestaunten sie den verbrannten Berg, Orgelpfeifen-Basaltsäulen, sowie versteinerte Baumstämme und besuchten das "living Museum". Die Begegnung mit Wüstenelentafanten und dem Volk der Ovahimba war einzigartig, ebenso wie die Tierbeobachtungen im Etosha Nationalpark. Im Osten trafen sie die San und verließen Namibia über den Caprivizipfel Richtung Victoriafälle.



Tiefbrunnenpumpe Solar mit Tiefgang: Solarzellenbetriebene Trinkwasserförderung

**CE**

Fördert Wasser aus bis zu 70 m Tiefe

Minimierte Stromaufnahme: kann mit 1 oder 2 Solarpanels (48-60 Watt), idealerweise bei 24 V betrieben werden.



Art.-Nr.*	# LS9300
Spannung	24 V, 12 V-Betrieb möglich
Max. Förderleistung	Max. 6,2 Liter/min (Bis 220-320 Liter pro Stunde)
Bypass	Intern, bei 7,5 bar läuft die Pumpe leer, ohne zu blockieren
Wiedereinschaltdruck	1,4 bar
Max. Stromaufnahme	4,0 Ampere
Belastung	Intermittierender- oder Dauerlaufbetrieb
Max. Ansaughöhe	bis 3 m vertikal
Anschluss	12 mm Tülle
Gewicht	2,8 kg
Maße	H305 mm, Ø95 mm
Material Pumpenkopf	LM 206 (TPV)/LM 173 (EPDM), LM 172 (PP)

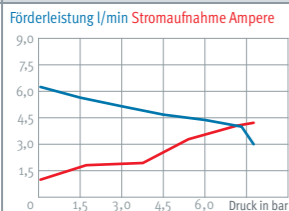

Solarzellen als ideale Stromquelle für die hierfür speziell entwickelte 3-Kammer-Membran-Tiefbrunnenpumpe von 220 bis 320 l/h  
24 V, 12 V-Betrieb möglich, bei kürzerer Lebensdauer und geringerer Leistung oder mit Solar Booster #9301.

- ➕ Förderleistung von 220 bis 320 Liter pro Stunde für Bohrlöcher mit Ø 10 cm.
- ➕ Elektrischer Anschluss: patentiert, absolut wasserdicht, schnell und einfach lösbar.
- ➕ Motor mit thermischem Überlastungsschutz und Pumpkopf mit Bypass schützen vor Defekten bei Störungen.
- ➕ Ersatzteilsatz für einfachen und schnellen Einbau.

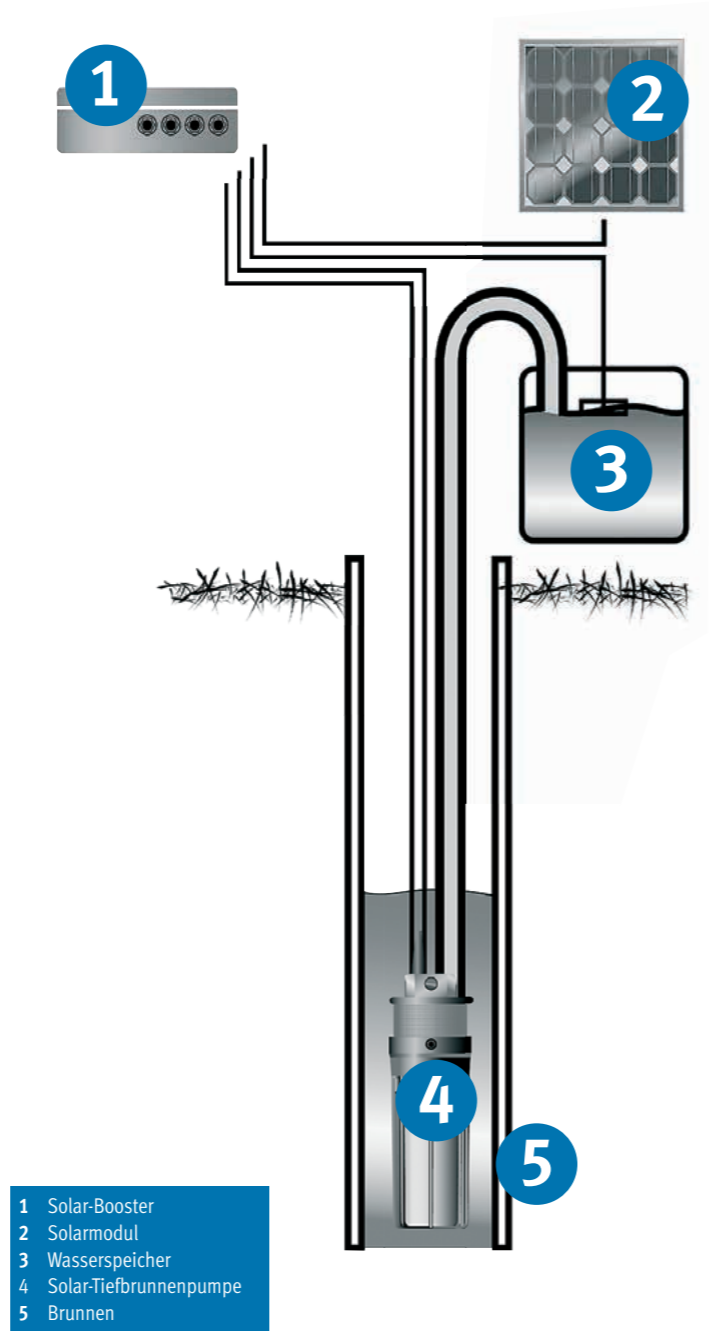

- Solar-Booster
- Solarmodul
- Wasserspeicher
- Solar-Tiefbrunnenpumpe
- Brunnen

Installationsset



# 9320  
Für Tiefbrunnenpumpe Solar #9300, bestehend aus: 100 m lebensmittel-echtem Gewebeschlauch: 12 x 3 mm (blau), 100 m Kabel: 2 x 1,5 mm<sup>2</sup> (für den Außeneinsatz geeignet), 100 m Halteseil zur Befestigung, jeweils auf 100 m Rollen, d. h. keine Nahtstellen und absolute Wasserdichtheit.

Solar Booster



# 9301  
Eingang: 12 oder 24 V umschaltbar für Solar-Panels, Schalter und Trockenschutzsonde (im Lieferumfang, Ausgang: 24 V für Pumpe #9300, Leistung: max. 150 W, Gehäuse: wasserfest nach IP 65.

Leistungs-Optimierung

Der Solar Booster #9301 zwischen den Solar-Panels und der Pumpe wird empfohlen. Er steigert die Pumpleistung um bis zu 30 % pro Tag. Optimierte die schwächere Leistungsabgabe der Panels in den Morgen- und Abendstunden. Der Output ist speziell auf die Pumpe abgestimmt. Beigefügt ist auch eine Trockenschutz-Sonde mit 75-m-Kabel zur Erhöhung der Stabilität und der Lebensdauer des Systems.

Originalersatzteile mit Montageanleitung:

#9314 Ventilset (C), #9315 Membranset (D), #9312 Motorset (E)  
Für weitere Informationen freut sich unser Verkaufsteam auf Ihren Anruf:  
+49 (0) 7143 / 96 23-57 oder Ihre Mail: info@lilie.com.

Pumpenübersicht 230 Volt

Anwendung	Seite	Art.-Nr.	Volt/ Spannung	l/min. max. Förderleistung	Bar/ Abschaltdruck	Bar/ Wiedereinschaltdruck	Bar/Leertlaufdruck Bypass	Max. Förderdruck	Ampere/ max. Stromaufnahme	Meter/ max. Ansaughöhe	Laufzeit ohne Pause	Zapfstellen	kg/ Gewicht	mm/ Länge	mm/ Breite	mm/ Höhe	Material Pumpkopf außen	Material Pumpkopf innen	Pumpentyp
☺	77	LS771246	230	4,5	4,1	3,2	-	-	0,3	2,2	Intervall		1,8	190	102	115	LM 172	LM 206, LM 173	Membran
☺	77	LS902278	230	5,3	6,9	5,9	-	-	0,4	3,1	Intervall		1,8	215	102	105	LM 170	LM 206, LM 173	Membran
☺	77	LS218	230	6,0	-	-	9,1	-	0,9	3,1	Dauerlauf		3,8	210	100	155	LM 170	LM 206, LM 173	Membran
☺	77	LS219	230	6,0	-	-	9,1	-	0,9	3,1	Dauerlauf		3,8	210	100	155	LM 170	LM 206, LM T106	Membran
☺	77	LS2088461	230	9,5	3,1	1,8	-	-	0,3	2,2	Intervall		2,2	200	130	115	LM 172	LM 206	Membran

	230 V   4,5 l/min   4,1 bar	230 V   5,3 l/min   6,9 bar	230 V   6 l/min   Bypass	230 V   9,5 l/min   3,1 bar
--	-----------------------------	-----------------------------	--------------------------	-----------------------------



Art.-Nr.*	# LS771246	# LS902278	# LS218   # LS219	# LS2088461
Anwendungsbereich	Hochdruckbereich, Agrartechnik, Gerätebau	Agrartechnik, Maschinenbau	Hochdruckbereich, Agrartechnik, Gerätebau	Agrartechnik, Maschinenbau
Spannung	230 V	230 V	230 V	230 V
Max. Förderleistung	4,5 l/min	5,3 l/min	6,0 l/min	9,5 l/min
Abschalt/Bypass	4,1 bar/-	6,9 bar/-	-/9,1 bar	3,1 bar/-
Wiedereinschaltdruck	3,1 bar	5,9 bar	-	1,8 bar
Max. Stromaufnahme	0,3 Ampere	0,4 Ampere	0,9 Ampere	0,3 Ampere
Max. Ansaughöhe	2,2 m	3,1 m	2,7 m	2,2 m
Medienanschlüsse	3/8"-I-NPT	3/8"-I-NPT	3/8"-NPT-IG	1/2"-A-NPT
Gewicht	1,8 kg	1,8 kg	2,3 kg	2,2 kg
Maße	L190 x B102 x H115 mm	L215 x B102 x H105 mm	L210 x B100 x H155 mm	L200 x B130 x H115 mm
Material Pumpenkopf	Membrane: LM 206 (TPV), Ventilset: LM 173 (EPDM), Gehäuse: LM 172 (PP)	Membrane: LM 206 (TPV); Ventilset: LM 173 (EPDM); Gehäuse: LM 170 (PA)	LM 173 (EPDM)/ LM 206 (TPV), Gehäuse: LM 170 (PA)	Membrane: LM 206 (TPV), Ventilset: LM 206 (TPV), Gehäuse: LM 172 (PP)

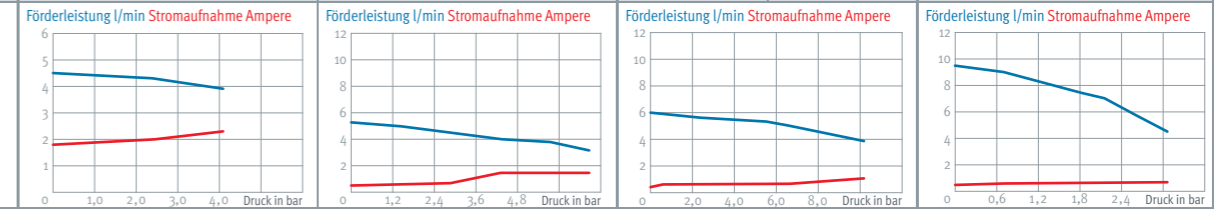

# LILIE – SPEZIALISTEN FÜR WASSERLÖSUNGEN

Seit vielen Jahren erarbeiten wir optimale Pumpenlösungen für unsere Kunden.

Mit über 90 % Marktanteil bei Trinkwasser-Membranpumpen für Freizeitfahrzeuge ist LILIE der Pumpenprofi.

### Überlegene Konstruktion

Wir steigern unsere Leistungsfähigkeit und Know-how ständig. Fertigung und Entwicklung erfüllen die höchsten internationalen Standards wie ISO, DIN, EMC oder UL. Über 40 Jahre Erfahrung, gleichmäßige Wasserförderung, trockene Selbstansaugung und Trockenlauf machen LILIE-Membranpumpen einzigartig. Die Motoren haben einen hohen Wirkungsgrad und sehr niedrigen Stromverbrauch.

### Geräuscharmer Betrieb

Unsere Drei-, Vier- und Fünfkammer-Membran-Techniken sorgen für einen gleichmäßigen, ruhigen Lauf. Die lärmabsorbierenden 4-Punkt-Bodenplatten mit Gummipuffern und die Motorgehäuse aus Metall reduzieren die Geräusch- und Vibrationsentwicklung, ebenso wie die

3-fache Lagerung der Motorwellen. Für jedes Modell sind spezielle Motoren entwickelt. Optimierte Eigenschaften und ideale Drehzahlen tragen zum leisen Betrieb bei.

### Trinkwasserzertifiziert

LILIE-Trinkwassersystem WeißGELB® ist zertifiziert nach neuester Fassung der DIN 2001-2 (Trinkwasserverordnung).

### Lange Lebensdauer

Wir gewährleisten 100 %-ige Funktionstüchtigkeit jeder einzelnen Pumpe. Die hohe Lebensdauer übertrifft regelmäßig die Gewährleistungsfrist. Die Qualität der Einzelkomponenten ist sehr hoch. Große Kugellager, einzigartige Membrane und Ventile sind lange haltbar und dauerhaft dicht. Die Mikroschalter leisten über 1 Millionen Schaltzyklen. Der LILIE-Service stellt Ihnen die wichtigsten Ersatzteile zur schnellen Eigenreparatur fremdverursachter Schäden zur Verfügung.

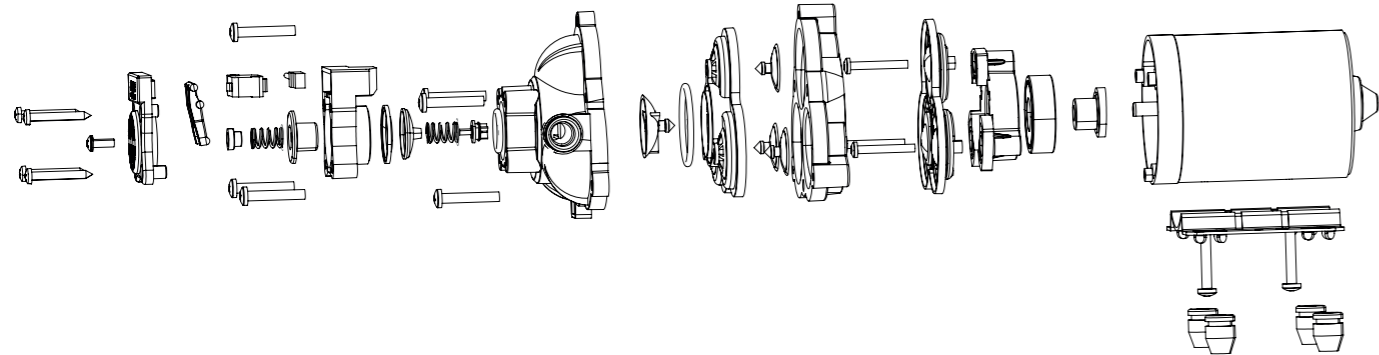

### Pumpen-Typen

**Membranpumpen**  
Unsere Membranpumpen sind trockenlaufsicher mit Druckschalter oder Bypass zur Förderung von H<sub>2</sub>O. Alle angegebenen Werte beziehen sich auf H<sub>2</sub>O.

**3-, 4- oder 5-Kammer-Membrane**  
ermöglichen eine präzise und kontrollierte Dosierung. Ein Vorfilter (siehe Seite 26) schützt den Pumpkopf und die gesamte Förderseite gegen Schwebstoffe.

### Pumpen-Beschreibung

**Motorgehäuse**  
und Bodenplatte sind aus Metall mit Gummifüßen zur Geräusch- und Vibrationsdämpfung.

**Druckschalter**  
ist verstellbar. Geänderter Abschaltdruck verändert auch proportional den Wiedereinschaltdruck.

**Rückflusssperre**  
ist in jedem Pumpkopf integriert.

**Bypass**  
ist bei einigen Modellen im Pumpkopf integriert. Wird auf der Förderseite der Leer-

laufdruck erreicht, läuft die Pumpe leer ohne Flüssigkeit zu fördern. Bei Druckabfall fördert die Pumpe wieder Wasser.

**Sensor**  
Misst permanent den Förderdruck der Pumpe. Sendet Steuersignale an die Motorsteuerung, die bei steigendem (fallendem) Druck die Motordrehzahl senkt (erhöht).

### Informationen

**Temperatur**  
Flüssigkeiten bis maximal 77 °C können gepumpt werden. Ein thermischer Überlastungsschutz begrenzt die Motortemperatur auf max. ca. 80 °C.

**Flüssigkeiten H<sub>2</sub>O**  
werden gepumpt, wenn sie mit den im Pumpkopf verwendeten Materialien verträglich sind, siehe Tabelle »Materialverträglichkeit«, siehe Seite 107.

### Begriffserläuterungen

**Max. Förderleistung**  
größtmöglicher Durchfluss ohne Druck (=offen). Die Förderleistung nimmt bei ansteigendem Druck auf der Förderseite

ab, siehe Leistungsdiagramme.

**Abschaltdruck**  
Höchstdruck, der von der Pumpe auf der Förderseite maximal aufgebaut wird. Ist er erreicht, schaltet der im Pumpkopf integrierte Druckschalter die Pumpe automatisch elektrisch ab. Bei Druckabfall um ca. 0,5 bis 1,0 bar schaltet sich die Pumpe automatisch wieder ein.

**Wiedereinschaltdruck**  
Der Druckschalter schaltet die Pumpe automatisch wieder ein, wenn der Druck um ca. 0,5 bis 1,0 bar unter den Abschaltdruck fällt.

**Leerlaufdruck, Bypass**  
Bei diesem Wert regelt die Pumpe automatisch ab, d.h. sie läuft bei diesem Druck weiter, fördert aber keine Flüssigkeit mehr.

**Maximale Stromaufnahme**  
Bei extremen Tests gemessen, die gewöhnliche Stromaufnahme ist geringer.

**Maximale Ansaughöhe**  
Die Pumpen können oberhalb des Flüssigkeitsbehälters montiert werden und saugen bis zu dieser Distanz vertikal selbstständig (auch trocken) an.

**Laufzeit intermittierend**  
Frischwasserpumpen sind für den intermittierenden Einsatz entwickelt, d. h. sie können 20 Minuten am Stück laufen, dann muss eine längere Pause folgen. In diesem zeitlichen Rahmen sind die Pumpen absolut trockenlaufsicher.

**Laufzeit Intervall**  
Solche Modelle können 40 Minuten am Stück laufen, dann muss eine längere Pause folgen = intermittierender Einsatz. Ein längerer Lauf ist konstruktionsmäßig nicht vorgesehen. Die Motoren sind für eine Betriebsdauer von ca. 1000 - 2500 Std. entwickelt.

**Laufzeit Dauerlauf**  
Pumpen können mehrere Stunden ohne Pause laufen. Sie überhitzen nicht bis 30 °C Umgebungstemperatur. Permanentlauf, d.h. 24 h pro Tag ist nicht vorgesehen. Die Motoren sind für eine Betriebsdauer von ca. 2.500 Stunden entwickelt.

**Zapfstellen**  
So viele Entnahmestellen können gleichzeitig geöffnet und von der Pumpe mit Wasser versorgt werden.

Anwendung	Seite	Art.-Nr.	Volt/ Spannung	Liter/min. max. Förderleistung	Bar/ Abschaltdruck	Bar/ Wiedereinschaltdruck	Bar/ Leerlaufdruck Bypass	Max. Förderdruck	Ampere/ max. Stromaufnahme	Metier/ max. Ansaughöhe	Laufzeit ohne Pause	Zapfstellen	Kg/ Gewicht	mm/ Länge	mm/ Breite	mm/ Höhe	Material Pumpkopf außen	Material Pumpkopf innen	Pumpentyp
🚐	72	LP190121	12	2,0	-	-	-	3,8	3,7	0,2	intermittierend		0,2	74	63	45	LM 170	Metall/Messing	Zahnrad
🚐	70	LS1000020	12	3,8	-	-	-	0,7	3,0	0,15	intermittierend	1	0,4	122	66	49	LM 172	LM T100	Kreisel
🚐	72	LS541236	12	3,8	4,1	3,2	-	-	3,8	3,1	Intervall		1,7	190	102	100	LM 172	LM 206, LM T106	Membran
🚐	28	LP1030	12	4,0	-	-	-	2,8	3,5	1,8	intermittierend		0,6	149	73,5	62	LMT 114	LM T115, LM T117	Membran
🚐	72	LP1012	12	4,0	4,8	3,8	-	-	2,6	1,5	intermittierend		0,6	164	100	61	LM 170	LM 206, LM 173	Membran
🚐	72	LS813239	12	5,7	10,3	8,1	-	-	12,0	3,1	Intervall		2,7	240	102	110	LM 170	LM 206, LM T106	Membran
🚐	72	LS543220	12	6,0	-	-	4,1	-	7,7	3,3	Dauerlauf		2,0	182	102	104	LM 172	LM 206, LM 173	Membran
🚐	72	LS243155	12	6,5	3,4	2,4	3,1	-	6,0	3,7	Dauerlauf		2,1	215	120	105	LM 172	LM 206, LM 173	Membran
🚐	72	LS085	12	6,5	3,4	2,4	3,1	-	6,0	3,7	Dauerlauf		2,2	215	120	110	LM 172	LM 206, LM 173	Membran
🚐	73	LS443136	12	6,5	4,1	3,2	-	-	8,0	3,4	Dauerlauf		1,7	210	120	105	LM 172	LM 206, LM 173	Membran
🚐	73	LS043235	12	6,8	3,4	1,7	-	-	7,0	3,4	Dauerlauf		1,9	210	102	105	LM 172	LM 175	Membran
🚐	73	LS543236	12	6,8	4,1	3,2	-	-	8,0	3,1	Dauerlauf		2,2	215	102	115	LM 172	LM 206, LM T106	Membran
🚐	73	LS543238	12	6,8	6,9	5,9	-	-	8,0	3,1	Dauerlauf		2,2	215	102	115	LM 172	LM 206, LM T106	Membran
🚐	19	LS204 (M)	12	7,0	1,4	0,85	-	-	3,9	2,5	intermittierend	3	1,8	198	127	113	LM 172	LM 206, LM 173	Membran
🚐	15	LP204 (M)	12	7,0	1,4	1,0	-	-	4,5	2,5	intermittierend	3	1,8	210	129	114	LM T114	LM T115, LM T116, LM T117	Membran
🚐	19	LS4121 (M)	12	7,5	1,4	0,8	-	-	3,5	2,5	intermittierend	3	1,7	205	125	111	LM 172	LM 206, LM 173	Membran
🚐	13	LP4121 (M)	12	7,5	1,4	1,0	-	-	4,2	2,5	intermittierend	3	2,0	205	125	110	LM T114	LM T115, LM T117	Membran
🚐	68	LS225 (M)	12	7,9	1,4	0,85	-	-	3,9	2,5	intermittierend	3	1,8	185	125	115	LM 172	LM 206, LM 173	Membran
🚐	73	LS544250	12	7,9	-	-	3,15	-	7,9	3,1	Dauerlauf		1,9	190	112	105	LM 172	LM 206, LM T106	Membran
🚐	15	LP209 (M)	12	9,0	1,9	1,5	-	-	5,0	3,1	intermittierend	4	1,8	210	129	114	LM T114	LM T115, LM T116, LM T117	Membran
🚐	19	LS061	12	10,0	3,1	1,9	-	-	5,5	3,1	intermittierend	4	1,9	198	133	113	LM 172	LM 206, LM 173	Membran
🚐	15	LP061 (M)	12	10,0	3,1	2,3	-	-	5,9	3,1	intermittierend	5	1,8	210	129	114	LM T114	LM T115, LM T116, LM T117	Membran
🚐	19	LS403 (M)	12	10,6	2,1	1,3	-	-	4,0	3,1	intermittierend	4	1,8	198	127	113	LM 172	LM 206, LM 173	Membran
🚐	15	LP403 (M)	12	10,6	2,1	1,8	-	-	4,0	3,1	intermittierend	4	1,8	210	129	114	LM T114	LM T115, LM T116, LM T117	Membran
🚐	73	LS2088703	12	10,6	3,1	1,3	-	-	6,5	3,1	Intervall		2,2	200	130	115	LM 172	LM 206, LM 173	Membran
🚐	11	IQ111	12	11,0	2,4	0,1	-	-	8,2	3,1	intermittierend	5	1,9	220	130	115	LM T114	LM T115, LM T116, LM T117	Membran
🚐	19	LS4142 (M)	12	11,3	2,1	1,4	-	-	4,8	3,0	intermittierend	4	1,7	205	125	111	LM 172	LM 206, LM 173	Membran
🚐	13	LP4142 (M)	12	11,3	2,1	1,75	-	-	5,0	3,1	intermittierend	4	2,0	205	125	110	LM T114	LM T115, LM T116, LM T117	Membran
🚐	68	LS424 (M)	12	11,3	3,1	2,4	-	-	5,3	3,3	intermittierend	4	1,9	208	125	106	LM 172	LM 206, LM 173	Membran
🚐	19	LS4144 (M)	12	11,3	3,1	2,1	-	-	5,2	3,0	intermittierend	4	1,7	205	125	111	LM 172	LM 206, LM 173	Membran
🚐	13	LP4144 (M)	12	11,3	3,1	2,3	-	-	5,5	3,1	intermittierend	4	2,0	205	125	110	LM T114	LM T115, LM T116, LM T117	Membran
🚐	70	LS540	12	13,2	3,1	2,0	-	-	9,5	1,8	intermittierend	4	2,4	205	135	115	LM 172	LM 206, LM 173	Membran
🚐	73	LS2088443	12	13,2	3,1	1,8	-	-	9,0	2,7	Intervall		2,2	220	130	115	LM 172	LM 206, LM 173	Membran
🚐	73	LS2088344	12	13,6	3,1	1,8	-	-	11,0	2,7	Dauerlauf		3,1	250	128	120	LM 172	LM 206, LM T106	Membran
🚐	17	LP1009	12	14	2,5	-	-	-	6,5	3,3	intermittierend	5	2,8	230	123	145	LM T101	LM T106, LM T105	Membran
🚐	17	LP1001	12	14	4,5	-	-	-	6,9	3,3	intermittierend	5	2,8	230	123	145	LM T101	LM T106, LM T105	Membran
🚐	17	LP1019	12	18,9	2,5	-	-	-	10,0	4,0	intermittierend	5	3,27	260	123	125	LM T101	LM T106, LM T105	Membran
🚐	70	LS4168	12	18,9	4,1	3,2	-	-	13,5	2,0	intermittierend	5	3,5	225	125	122	LM 172	LM 206, LM 173	Membran
🚐	69	LS4169	12	18,9	4,5	3,2	-	-	13,0	2,0	intermittierend	5	3,5	255	125	122	LM 172	LM 206, LM 173	Membran
🚐	17	LP1002	12	18,9	5,2	-	-	-	10,0	3,9	intermittierend	5	3,2	260	123	145	LM T101	LM T106, LM T105	Membran
🚐	69	LP1020	12	18,9	2,5	-	-	-	10,0	4,0	intermittierend	5	3,27	260	123	125	LM T101	LM T106, LM T105	Membran
🚐	74	LP1027	12	27,0	6,9	5,5	-	-	24,5	2,4	Intervall	5	4,5	226	140	116	LM 170	LM T106, LM T105	Membran
🚐	74	LP1010	12	30,0	-	-	-	0,3	10,0	0,01	intermittierend		2,3	170	119	98	Messing	LM 171	Impeller
🚐	29	LP1801	12	45	-	-	-	-	2,5	0,01	intermittierend		1,2	334	215	112	LM 170	LM 170	Kreisel
🚐	28	LS320	12	49,0	-	-	-	2,7	8,5	0,1	intermittierend	1	2,3	280	125	85	LM 170	LM 203	Impeller
🚐	74	LP190241	24	2,0	-	-	-	3,8	1,8	0,2	intermittierend		0,2	74	63	45	LM 170	Metall/Messing	Zahnrad
🚐	74	LS991236	24	2,1	4,1	2,7	-	-	1,1	1,5	Intervall		1,7	104	102	129	LM 170	LM 206, LM 173	Membran
🚐	74	LS151296	24	3,8	4,1	3,1	-	-	3,0	3,5	Intervall		2,1	215	102	95	LM 170	LM 206, LM 173	Membran
🚐	28	LP1031	24	4,0	-	-	-	2,8	3,5	1,8	intermittierend		0,6	149	73,5	62	LM T114	LM T115, LM T116	Membran
🚐	74	LP1013	24	4,0	4,8	3,8	-	-	2,0	1,8	intermittierend		0,6	164	100	61	LM 170	LM 206, LM 173	Membran
🚐	74	LS953238	24	6,1	6,9	5,9	-	-	5,0	3,8	Intervall		2,2	215	182	105	LM 172	LM 206, LM 173	Membran
🚐	76	LS9300	24	6,2	-	-	7,5	-	4,0	7,0	Dauerlauf		2,8	265	95	95	LM 172	LM 206, LM 173	Membran
🚐	15	LP471 (M)	24	7,5	3,1	2,3	-	-	3,0	2,5	intermittierend	4	1,8	210	129	114	LM T114	LM T115, LM T116, LM T117	Membran
🚐	19	LS473 (M)	24	10,6	2,1	1,3	-	-	3,5	3,1	intermittierend	5	2,3	198	127	113	LM 172	LM 206, LM 173	Membran
🚐	15	LP473 (M)	24	10,6	2,1	1,8	-	-	3,7	3,1	intermittierend	5	1,8	210	129	114	LM T114	LM T115, LM T116, LM T117	Membran
🚐	19	LS4242 (M)	24	11,3	2,1	1,4	-	-	4,8	3,0	intermittierend	4	1,7	205	125	111	LM 172		



## LILIE LIEFERT SYSTEMLÖSUNGEN. FÜR LICHT.

Welches Licht ist das Beste? Optimales Licht lässt sich an die Anforderungen anpassen: Helles Punktlicht beim Lesen, starkes Licht am Schminkspiegel, gutes Licht beim Hantieren mit scharfen Messern, Schummerlicht beim Weintrinken. Mit LILIE-Licht-Systemlösungen haben Sie immer beste Lichtverhältnisse bei niedrigem Stromverbrauch.



# LICHT

LED-Lichtleisten ..... 82  
LED-Stripes ..... 83



Seit über 40 Jahren sind wir Lichtspezialisten. So haben wir in Deutschland als Pioniere und einer der ersten, sowohl Leuchtensysteme mit Leuchtstoffröhren als auch später mit LEDs angeboten. Unsere Systemlösungen sind aus Bedürfnissen unserer Kunden entstanden.

### LED-LICHTLEISTEN

Ob Innen- oder Außenbeleuchtung, wir entwickeln auch für Sie gemeinsam die passende Lichtleiste. Zusätzliche Eigenschaften, wie z.B. Nachtlichtfunktionen können natürlich integriert werden.

### LED-EINBAU- UND AUFBAULEUCHTEN

Unterwegs das Gefühl haben im heimischen Wohnzimmer zu sein: diese Möglichkeiten der Raumgestaltung im mobilen Bereich erhalten Sie durch verschiedene Leuchten-Konzepte.

### LED-STRIPES UND ZUBEHÖR

Indirekte Beleuchtung, schnell und einfach installiert, dabei robust und langlebig in den verschiedensten Variationen. Das bieten Ihnen LILIE-LED-Stripes.

### ERSATZLEUCHTMITTEL

LILIE-Ersatzleuchtmittel decken einen weiten Spannungsbereich ab und bieten dadurch vielseitige Einsatzmöglichkeiten speziell in Fahrzeugen und liefern optimale Betriebssicherheit, als auch bei Spannungsschwankungen bei idealer Lichtfarbe.

### LILIE-QUALITÄT

Alle unsere Leuchten und Leuchtmittel sind nach E1 zertifiziert. Durch eine ganzheitliche Entwicklung schaffen wir langlebige Lösungen, welche in den verschiedensten Einsatzbereichen Zusatznutzen bieten. LILIE-QUALITÄT steht für Zuverlässigkeit, Ihre Sicherheit und Gesundheit.

Schöne LED-Deckenleuchten-Serie

Moderne und qualitativ hochwertige LED-Deckenleuchten-Serie. Mit integriertem Schalter zur einfachen Handhabung. Durch den Lichtausschnitt in Milchglasoptik entsteht ein angenehm warmer Lichtschein, welcher nicht blendet, aber den Innenraum dennoch ausreichend beleuchtet. Die glänzende Chromoptik trägt zu weiteren Lichteffekten bei, Schrauben werden durch formschöne Hülsen verdeckt. Unsere LED-Deckenleuchten Quadro Standard und Quadro Extra haben zusätzlich drei verschiedene Beleuchtungsstufen, sowie einen Multifunktions-taster. Stufe 1 ist eine Nachtbeleuchtung, d.h. der Taster ist in einem dezenten Blau hinterlegt und kann einfach in der Dunkelheit betätigt werden. Die zwei weiteren Beleuchtungsstufen erzeugen Helligkeit in der gewünschten Atmosphäre.

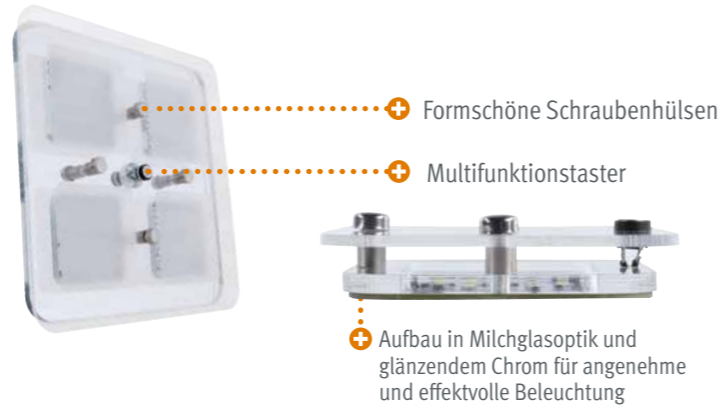

- + Formschöne Schraubenhülsen
- + Multifunktions-taster
- + Aufbau in Milchglasoptik und glänzendem Chrom für angenehme und effektvolle Beleuchtung
- + Einfache Handhabung durch integrierten Schalter
- + Angenehm warmer Lichtschein ohne Blenden dank Milchglasoptik
- + Mit Nachtlicht-Funktion und mehreren Leuchtstufen

**Quadro Mini**



# 38510	
Leuchtmittel	LED
Leistung	1,8 Watt
Spannung	12 V
Max. Stromaufnahme	210 Ampere
Lichtstrom/lm	190
Lichtfarbe	Warmweiß
Maße H x B x T mm	90 x 90 x 16
Gewicht	87 g
Lieferbar ab	160 Stück

**Quadro Standard**



# 38511	
Leuchtmittel	LED
Leistung	7,2 Watt
Spannung	12 V
Max. Stromaufnahme	530 Ampere
Lichtstrom/lm	450
Lichtfarbe	Warmweiß
Maße H x B x T mm	220 x 90 x 16
Gewicht	200 g
Lieferbar ab	160 Stück

**Quadro Extra**



# 38512	
Leuchtmittel	LED
Leistung	13,5 Watt
Spannung	12 V
Max. Stromaufnahme	1000 Ampere
Lichtstrom/lm	450
Lichtfarbe	Warmweiß
Maße H x B x T mm	180 x 180 x 16
Gewicht	280 g
Lieferbar ab	160 Stück

LED-Lichtleiste

Diese stilvolle LED-Lichtleiste wurde in erster Linie konzipiert für die Caravan-, Camping- und Marine-Branche. Sie kann aber auch eine sehr effektive Beleuchtungsoption für Zuhause und am Arbeitsplatz sein. Die innovative LED-Technologie bietet eine optimale Lichtverteilung. Durch den integrierten Schalter können zwei Helligkeitsstufen, sowie eine Nachtlichtfunktion zur indirekten Beleuchtung ausgewählt werden.

	LED-Lichtleiste   L300 mm	LED-Lichtleiste   L600 mm
Lieferbar ab Bestellmenge	100 Stück	100 Stück
Art.-Nr.*	# 38803	# 38806
Spannungsbereich	12 V	12 V
Leistung	2,5/5,3 W	3,5/9 W
Max. Stromaufnahme	1,8/3,9 A	2,6/6,6 A
Lichtstrom	150/326 lm	486/610 lm
Lichtfarbe	3000 K	3000 K
Maße H x B x T mm	20 x 300 x 12	20 x 600 x 12
Gewicht	54 g	108 g
Material	Kunststoff weiß, Abdeckung Kunststoff mattiert	

Unvergossenes LED-Stripe

Flexibles, rechteckiges LED-Stripe mit sehr schöner warmweißer Lichtfarbe. Selbstklebend mit hochwertiger 3M-Klebefolie, zum Anschließen können Anschlusskabel direkt angelötet werden. Das LED-Stripe kann an nahezu alle Längenmaße angepasst werden (definierte Schnittstellen siehe Tabelle). Beleuchtung mit Wirkung für Möbelprofile, Fußleisten, im Dachhimmel, in Einstiegsstufen, zur Dekoration u.v.m.

Vergossenes LED-Stripe

Hochwertig vergossenes LED-Stripe mit sehr schöner warmweißer Lichtfarbe. Selbstklebend mit hochwertiger 3M-Klebefolie, zum Anschließen können Anschlusskabel direkt angelötet werden. Das LED-Stripe kann an nahezu alle Längenmaße angepasst werden (definierte Schnittstellen siehe Tabelle). Anschlüsse: Kabel, Befestigung: Klebefläche.



Unvergossenes LED-Stripe, warmweiß, 8 mm



	Länge	Anzahl LED/m	Schnittstellen	Stromaufnahme/m	Leistung/m	lm	H x B/mm	g/m	
12 V, Temperatur: max. 33 °C, Lichtfarbe: 3000-3500 K, Anschlüsse: Kabel, beidseitig, Klebefläche, (VPE 5 m), Lieferbar ab 100 Stück	# 38150	1 m	30	alle 10,3 cm	0,11 A	1,32 W	180	3 x 8	13
	# 38151	1 m	60	alle 5 cm	0,23 A	2,76 W	360	3 x 8	16

Vergossenes LED-Stripe, warmweiß, 8 mm



	Länge	Anzahl LED/m	Schnittstellen	Stromaufnahme/m	Leistung/m	lm	H x B/mm	g/m	
12 V, Temperatur: max. 33 °C, Lichtfarbe: 3000-3500 K, Anschlüsse: Kabel, beidseitig, Klebefläche, (VPE 5 m), Lieferbar ab 100 Stück	# 38160	1 m	30	alle 10,3 cm	0,17 A	2,0 W	170	3,5 x 8	30
	# 38161	1 m	60	alle 5,0 cm	0,27 A	3,31 W	340	3,5 x 8	37

Vergossenes LED-Sideview-Stripe, warmweiß, 5 mm



• Abstrahlwinkel 90°  
• sehr flach

	Länge	Anzahl LED/m	Schnittstellen	Stromaufnahme/m	Leistung/m	lm	H x B/mm	g/m	
12 V, Temperatur: max.33 °C, Lichtfarbe: 3000 K, Anschlüsse:Kabel, beidseitig, Klebefläche, (VPE 5 m) Lieferbar ab 100 Stück	# 38171	1 m	60	alle 3 cm	0,05 A	0,6 W	100	2 x 5	19

Abstrahlwinkel 90°, ideal, wenn bei seitlicher Anbringung eine Ausleuchtung nach unten erfolgen soll. Nur 2 mm flach!

Für Ihre individuellen Lichtenforderungen finden wir gerne für Sie die passende Lösung, fragen Sie dazu jeder Zeit gerne bei uns an. Bitte mindest Bestellmenge beachten.

	LED-Lichtleiste   40°   L250 mm	LED-Lichtleiste   40°   L550 mm
Lieferbar ab Bestellmenge	100 Stück	100 Stück
Art.-Nr.*	# 38925	# 38955
Spannungsbereich	12 V	12 V
Leistung	6 W	13 W
Max. Stromaufnahme	0,45 A	1,0 A
Lichtstrom	400 lm	1000 lm
Lichtfarbe	6000 K	6000 K
Wasserdicht nach	IP66	IP66
Maße H x B x T mm	40,5 x 250 x 30	40,5 x 550 x 30
Gewicht	145 g	345 g
Material	Kunststoff weiß, Abdeckung Kunststoff Klarsicht	

## LILIE LIEFERT SYSTEMLÖSUNGEN. FÜR ENERGIE.

LILIE steht für Freiheit, Unabhängigkeit und Mobilität. Wer auch unterwegs auf Komfort nicht verzichten möchte, freut sich an klugen Energie-Systemlösungen. Wer seinen Strom vorzugsweise per Photovoltaik gewinnen will, ist mit LILIE-Solarmodulen auf der sicheren Seite.



# ENERGIE

- campere® ..... 86
- campere®-Sets ..... 88
- LILIE-Solarsysteme ..... 90
- LILIE-Flexible Solarmodule ..... 91
- LILIE-Solarzubehör ..... 92
- LILIE-Solarladeregler ..... 93
- LILIE-Balkonkraftwerk ..... 94

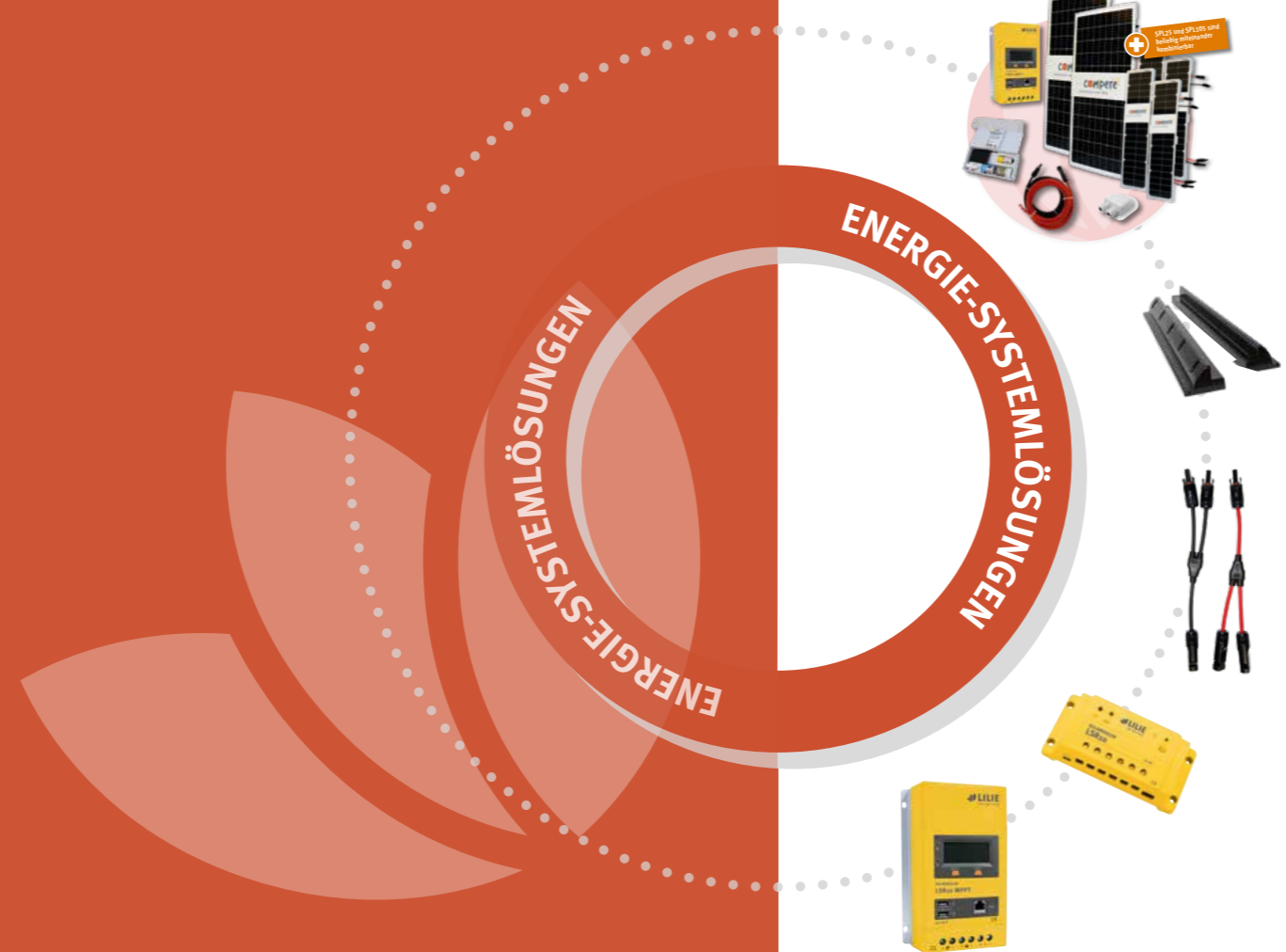

Seit über 30 Jahren sind wir Energiespezialisten. Unsere Systemlösungen sind aus Bedürfnissen unserer Kunden entstanden. Alle Einzelkomponenten sind aufeinander abgestimmt. Setzen auch Sie LILIE-Systemlösungen mit Zusatznutzen ein:

### MOBILE STROMVERSORGUNG

Ab der Seite 86 finden Sie alles rund um die Elektroinstallation im mobilen Bereich, um stromnetzunabhängige Lebensräume sicher und zuverlässig auszustatten. Unser Portfolio bietet eine entsprechende Auswahl und ist geeignet für die verschiedensten Anforderungen.

### SOLARMODULE UND INSTALLATIONSZUBEHÖR

Auf den Seiten 89-95 finden Sie unsere Solarmodule mit dem passenden Zubehör zur erfolgreichen Installation und Inbetriebnahme. LILIE-Solarmodule zeichnen sich aus durch eine langlebige Konstruktion und Hochleistungszellen. Das Installationszubehör ist entsprechend auf die Module abgestimmt, um die Installation möglichst einfach und sicher zu gestalten.

### EFFIZIENTE LADEREGLER

LILIE liefert auf der Seite 93 die neue Generation der Energiespeichertechnologie. Gewicht- und platzsparend bei gesteigerter Effizienz. Das passende Zubehör macht den Einsatz leicht und unkompliziert. LILIE-Laderegler und -Batterien machen die autarke, mobile Stromversorgung möglich.

### ZERTIFIZIERUNGEN

- Safety Class II\*,
- DIN EN IEC: 61215-1,
- DIN EN IEC: 61215-2,
- DIN EN IEC: 61730-1,
- DIN EN IEC: 61730-2,
- CE 2006/95/EC,
- TÜV PV 70126222101-00

\*Garantiebedingungen unter [www.lilie-energie.de](http://www.lilie-energie.de)

# campere

## Solarstrom nach Maß

### MEHR ALS NUR SOLARMODULE FÜR IHR WOHNMOBIL !

Solide Planung – schnelle Umsetzung

Erzielen Sie durch unser **campere® - Systemlösung** eine optimale Ausnutzung der vorhandenen Dachfläche Ihres mobilen Zuhauses. Durch die miteinander kompatiblen Solarmodule 25 Watt, 105 Watt und 140 Watt können auch die scheinbar verwinkeltsten Stellen Ihrer Freifläche bestmöglich für die Energieerzeugung genutzt werden.



#### Reduziertes Risiko der Hotspot-Bildung

Die **campere® Solarmodule** sind für das Laden mit 12 Volt Laderegler optimiert und vermindern so das Risiko einer Hotspot-Bildung. Bei einer klassischen Montage in Reihenschaltung wäre das nicht der Fall.

- **Einzigartiges Plug & Play System** sorgt für eine einfache Installation. Dadurch ist keine aufwendige Kabelverlegung notwendig.
- **Geringfügiger Leistungsverlust** bei Teilbeschattung, dank innovativer Parallelschaltung.
- **Unkomplizierte Selbstmontage** mit fertig konfigurierten Kabeln und Steckersets. Module mit unterschiedlicher Leistung lassen sich kombinieren.
- **Beliebige Erweiterung der Solaranlage** durch modularen Aufbau und passendes Zubehör für Ihr Wohnmobildach.
- **Sicherer Halt** durch zuverlässige Klebeverbindung.

campere® Solarmodule 820 Wp

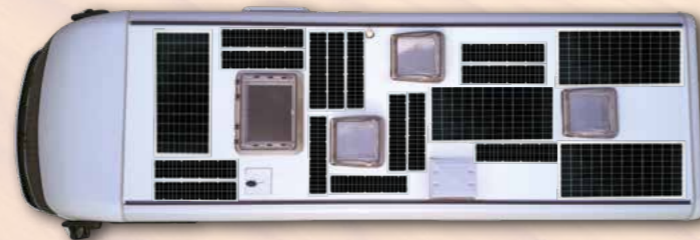

Herkömmliche Solarmodule 220 Wp



### INDIVIDUELLE ENERGIE-LÖSUNGEN

Sie möchten autark die Welt erkunden? Vertrauen Sie auf über 30 Jahre Solarerfahrung und -kompetenz!

#### Mehrzonenzusatzsertrag®

Solarmodule werden im mobilen Einsatz vollständig von der Sonne beschienen, aber durch Bäume, Gebäude oder andere Fahrzeuge ergeben sich oft Teilbeschattungen eines Moduls und der Solarertrag geht schon bei geringer Beschattung zum Teil vollständig zurück.

LILIE-Solarmodule sind in mehrere Zonen aufgeteilt, deren Zellen durch Bypassdioden separat und optimal verschaltet sind. Das Ergebnis ist ein höherer Gesamtertrag an Solarenergie.



#### Mehrnutzen mit der campere® Parallelschaltung

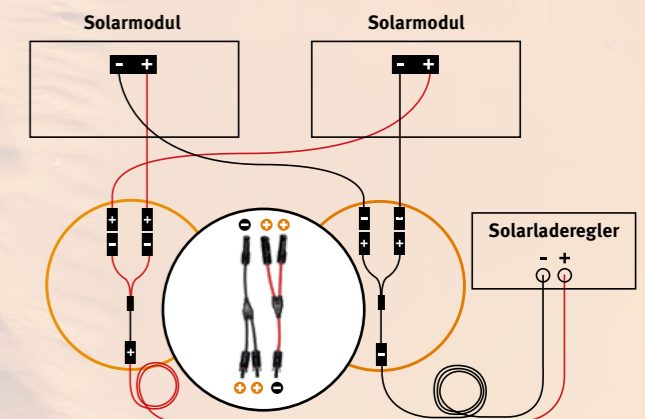

#### Mit campere® Solarmodulen von LILIE unterschiedliche Stromstärken verbinden.

Im Gegensatz zur klassischen Montage in Reihenschaltung können parallel geschaltete **campere® Solarmodule** auch mit unterschiedlichen Stromstärken verbaut werden. Die Stromstärke aller Module wird addiert und bildet so die Gesamtstromstärke. Die Solarmodule müssen lediglich die gleiche Spannung aufweisen.



- Zertifizierungen
- IEC 61215 Safety Class II\*
  - IEC 61730-1&2, IEC 61730-2,
  - CE 2006/95/EC,

INDIVIDUELLE campere® - Sets

**campere® - Starterset Basic**  
# 32630

Bestehend aus :  
2x Einzelmodul SPL 105  
1x LILIE-Solarladeregler Serie LSR MPPT  
1x Kabeldachdurchführung  
1x Klebeset



**NEU**

Mehrzonenzusatztrag® durch optimierte Zellenverschaltung



SPL25 und SPL105 sind beliebig miteinander kombinierbar

**campere® - Starterset Pro**  
# 32631

Bestehend aus :  
2x Einzelmodul SPL 105  
4x Einzelmodul SPL 25  
1x LILIE-Solarladeregler Serie LSR MPPT  
1x Kabeldurchführung  
1x Klebeset  
1x Solarmodulleitung mit Stecker

plug & play  
Installation

**campere® - Ergänzungsset**  
# 32635

Bestehend aus :  
4x Einzelmodul SPL 25



campere® Einzelmodul

Patentrechtlich geschützt

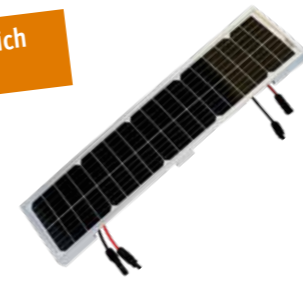

Art.-Nr.	# SPL25	# SPL105	# SPL140
Monokristallines Modul mit überprüften First-Choice-Zellen, mit ausgeschnittenem Rahmen zur Unterlüftung, MC4- Steckverbindungen			
Systemspannung	12 V	12 V	12 V
Leistung (Pmax)	25 Wp	105 Wp	140 Wp
Nennspannung (Ump)	20,0 V	20,3 V	20,4 V
Stromstärke (Imp)	1,25 A	5,18 A	6,87 A
Leerlaufspannung (Uoc)	24,0 V	24,3 V	24,3 V
Kurzschlussstrom (Isc)	1,33 A	5,47 A	7,35 A
Maße H x B x T mm	790 x 190 x 30	1196 x 540 x 30	1196 x 667x 30
Gewicht	1,45 kg	6,9 kg	8,5 kg

LILIE-Solarladeregler Serie LSR MPPT

	Batterie-Spannung/ Volt	Leistung max./ Wp	Solarmodulstrom max./ Ampere (12V/24V)	Solarmodulleistung/ Wp	max. Solar-modul-gesamt-spannung/ Volt	Anschluss / Solarcomputer	Maße H x B x T/mm	Gewicht/g	USB Anschlüsse	RS485 Anschlüsse	Temperatursensor Anschlüsse
# 32989, LSR 40M	12/24	800	40	520 (1040)	100	ja	257 x 183 x 67	1600	2	1	1

Hochentwickelte MPPT- (Maximum Power Point) Technologie mit einer Tracking-Effizienz von bis zu 99,5% und einem Spitzenwirkungsgrad von 98%. Automatische Spannungserkennung 12 o. 24 V. Intelligente Ladekontrolle für Nass-, AGM-, Gel- und Lithiumbatterien (Programmierbar). Integriertes LCD-Display mit Echtzeit-Anzeige von Ladefunktion, (Batterie-)Ladestatus und Entnahmestrom. Nachtlichtfunktion. 2x USB-Schnittstelle (zur Ladung von Mobiltelefonen), RS485-Schnittstelle mit Modbus-open-Architektur. Externe Solaranzeige zusätzlich anschließbar. Schutzfunktionen für Überladen, Rückentladen, Kurzschluss, Überlast und Überhitzung sowie Verpolungsschutz.

**Solarmodulleitung 1 Meter**

# 31538

Für die Verbindung von Solarmodulen und Laderegler, einadrig. Spezielle OFLEX-Isolierung ist temperatur-, UV-, ozon- und wetterbeständig.

Kunststoffummantelt, sehr flexibel, 2 x 10 mm<sup>2</sup>, Außen-Ø ca. 8 mm, 1 m lang, rot/schwarz, beidseitig konfektioniert mit MC4-Steckern.

**Solarmodulleitung mit Stecker einseitig 5 Meter**

# 31534

Für die Verbindung von Solarmodulen und Laderegler, einadrig. Spezielle OFLEX-Isolierung ist temperatur-, UV-, ozon- und wetterbeständig.

Kunststoffummantelt, sehr flexibel, 2 x 10 mm<sup>2</sup>, Außen-Ø ca. 8 mm, 5 m lang, rot/schwarz, einseitig konfektioniert mit MC4-Steckern.

**LILIE Solar Power Batterie**

Art.-Nr.	# LIT100
Kapazität c100	12 V 100 Ah
Besonderheiten	Bodenleiste B3
Schaltung	- +
Anschlüsse	A
Maße L x B x H	350 x 190 x 170 mm
Gewicht	10,67 kg
Material	Lithium-Eisenphosphat
In doppelten Böden verstaubar.	

**Kabeldachdurchführung**

# 31614, doppelt

Wasserdichte Dach- und Deckdurchführung für zwei Kabel inkl. Kabelverschraubungen. Verbindung erfolgt durch Kleben # 42940

witterungs- und UV-beständig, H40 x B130 x T94 mm, 48 g

**MC4-Stecker -**

# 31527

kompatibel mit #31534, #31535

**MC4-Stecker +**

# 31526

kompatibel mit #31534, #31535

**Montage-/Demontagetool**

# 31529

2 Tools passend für SPL25, SPL105, SPL140, SPL420, SPLF100, SPLF200, SPLF400

**SOLARMODULE FÜR DEN MOBILEN UND STATIONÄREN EINSATZ**

LILIE-Solarmodule zeichnen sich seit vielen Jahren durch hohe Leistungsausbeute und Langlebigkeit aus. Stetige Weiterentwicklungen von Performance und Design führten uns nun zu unserem neuesten Modul:  
 420 Wp Leistung in schwarzem Zellen-Design mit umlaufendem stabilem, aber nur 30 mm hohem und ebenfalls schwarzem Rahmen.  
 Für hohe zuverlässige Leistung bei herausragender Ästhetik.



- ⊕ Hochleistungsmodul aus monokristallinen Silizium-Solarzellen mit einer Leistung von 420 Wp
- ⊕ 90 % blendfrei durch Spezialbeschichtung
- ⊕ Innovatives Halbzellen-Design mit Multi-Busbar-Zelltechnologie. Daraus resultiert ein höherer Modulwirkungsgrad mit bis zu 21,5%
- ⊕ Innovative PERC-Technologie (Rückseitenpassivierung für optimierte Lichtaufnahme), daraus resultiert ein höherer Modulwirkungsgrad
- ⊕ Zur Herstellung werden ausschließlich überprüfte First-Choice-Zellen mit den Abmessungen 182 x 91 mm verwendet, dadurch wird ein hervorragender Wirkungsgrad erzielt.
- ⊕ Hohe PID-Beständigkeit (Potentialinduzierte Degradation)
- ⊕ Bruchsicheres Spezialglas mit UV-Schutz (3,2 mm) und spezieller Blendschutz-Beschichtung
- ⊕ Besonders stabiler, umlaufender Aluminium-Hohlrahmen mit 30 mm Profilstärke, schwarz
- ⊕ Wasserdichte Anschlussdose mit integrierten Bypass-Dioden zur Minimierung eines Leistungsabfalls bei Teilbeschattung
- ⊕ Anschlusskabel mit wassergeschütztem Steckanschluss
- ⊕ 12 Jahre Produktgarantie\*
- ⊕ 25 Jahre Leistungsgarantie\*
- ⊕ Die Solarmodule werden während des gesamten Fertigungsprozesses einer ständigen Qualitätskontrolle unterzogen. Dabei wird jedes Modul auf seine optischen, mechanischen und elektrischen Eigenschaften geprüft. Jedes Modul erhält danach ein Label mit Seriennummer, die zusätzlich auch unter dem Spezialglas auf der Modulvorderseite angebracht wird.

\*Garantiebedingungen unter [www.lilie-energie.de](http://www.lilie-energie.de)

24 V   420 WP	
Art.-Nr.	# SPL420-BF
Anschlussdosen	IP 68, wasserdicht mit integrierten Bypass-Dioden zur Minimierung eines Leistungsabfalls bei Teilbeschattung. Inklusive MC4-Steckern, Anschlusskabel 1,2 m, ø 4,0 mm <sup>2</sup>
Systemspannung	24 V
Leistung (Pmax)	420 Wp
Nennspannung (Ump)	31,8 V
Stromstärke (Imp)	13,21 A
Leerlaufspannung (Uoc)	38,0 V
Kurzschlussstrom (Isc)	13,94 A
Maße H x B x T mm	1722 x 1134 x 30
Gewicht	20,5 kg



**ZERTIFIZIERUNGEN BESTÄTIGEN UNABHÄNGIG UNSERE QUALITÄT...**

Zertifizierungen #SPL420-BF:  
 IEC 61215, IEC 61730, UL 1703, IEC 62716, IEC 61701, IEC TS 62804, CE, CQC, TÜV, ISO9001:2015, ISO14001:2015, ISO 45001:2018

**LILIE-FLEXIBLE SOLARMODULE**



24 V   400 WP	
Art.-Nr.	# SPLF400
Anschlussdosen	Wasserdicht mit integrierten Bypass-Dioden zur Minimierung eines Leistungsabfalls bei Teilbeschattung. Inklusive MC4-Steckern, Kabel 4 mm <sup>2</sup> , 300 mm, individuelle Längen möglich.
Systemspannung	24 V
Leistung (Pmax)	400 Wp
Nennspannung (Ump)	37,8 V
Strom (Imp)	10,59 A
Leerlaufspannung (Uoc)	45,5 V
Kurzschlussstrom (Isc)	11,19 A
Maße H x B x T mm	2050 x 997 x 2 mm
Gewicht	6,8 kg
Biegeradius	300 mm

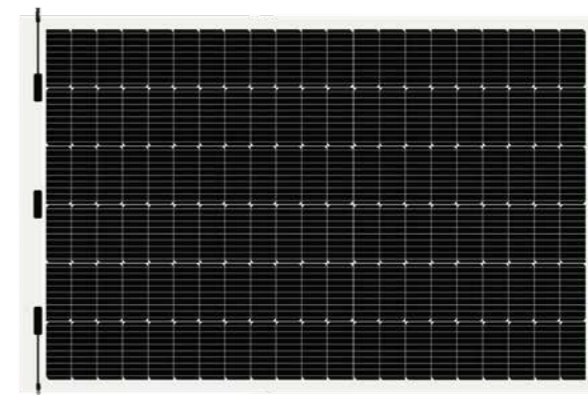

12 V   100 WP		12 V   200 WP	
Art.-Nr.	# SPLF100	# SPLF200	
Anschlussdosen	Wasserdichte Anschlussdose (IP68) mit integrierten Bypass-Dioden zur Minimierung eines Leistungsabfalls bei Teilbeschattung.		
Systemspannung	12 V	12 V	
Leistung (Pmax)	100 Wp	200 Wp	
Nennspannung (Ump)	18,0 V	20,4 V	
Stromstärke (Imp)	5,56 A	9,81 A	
Leerlaufspannung (Uoc)	22,4 V	24,8 V	
Kurzschlussstrom (Isc)	6,03 A	10,27 A	
Maße H x B x T mm	1080 x 535 x 2 mm	1270 x 900 x 2 mm	
Gewicht	2,5 kg	4,8 kg	
Biegeradius	300 mm	300 mm	

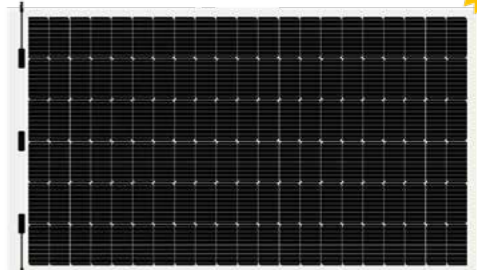
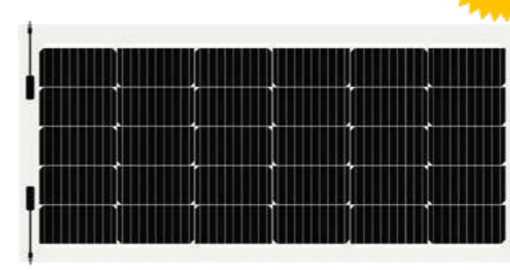

**Befestigungsprofile, -winkel etc.**

**Spoiler für Solarmodul**



# 31540 SPL25 / SPL105 (550 mm)  
# 31541 für SPL140 (680 mm)

Durch einfaches Verschrauben wird der Spoiler an das Solarmodul angebracht und z. B. mit Sikaflex-Kleber auf dem Dach installiert.

schwarz, Kunststoff, H30/63 x T116 mm,  
# 31540: B550 mm, 1025 g  
# 31541: B680 mm, 1390 g

**Verbindungsprofil**



# 31521

Zur Kombination mit den Befestigungswinkeln, Vorteile wie unten beschrieben. Dieses Profil kommt zum Einsatz, wenn mehrere Module nebeneinander montiert werden sollen oder wenn zur bündigen Montage die Länge/Breite des Moduls erhalten bleiben soll. Für die Verbindung von 2 Modulen sind 2 Verbindungsprofile erforderlich.

Kunststoff, lackierbar,  
H30/63 x B180 x T116 mm, 368 g

**Verbindungswinkel**



# 31520

Zur idealen Montage und Nutzung von Solarmodulen verschiedener Hersteller. Die Verbindung zum Modul auf dem Dach/Deck erfolgt durch Kleben, z. B. mit Sikaflex oder mit Schrauben. Für 1 Modul sind 4 Winkel erforderlich. Die für eine gute Wirkung notwendige Hinterlüftung beträgt 3 cm, UV-beständig.

Kunststoff, lackierbar,  
H30/63 x B150 x T116 mm, 316 g

**Kabeldachdurchführungen**

**Kabeldachdurchführung**



# 31613, 6-9 mm AD, einzeln  
# 31614, doppelt

ABS, weiß, witterungs- und UV-beständig, Anschlüsse: PG-Verschraubung, Befestigung durch einfaches Kleben, Einzeldurchführung: H40 x B130 x T94 mm, 37g; Doppeldurchführung: H40 x B130 x T94 mm, 48g

**Zusatznutzen der Kabeldachdurchführungen # 31613, #31614, # 31612, und # 31622:** Wasserdichte Dach- und Deckdurchführung für zwei Kabel, inkl. Kabelverschraubungen. Verbindung erfolgt durch Kleben, z. B. mit Klebe-Set # 42940. Lässt sich bei Verwendung von Befestigungswinkeln #31520 unsichtbar unter dem Solarmodul anbringen.



# 31612, 6-12 mm AD, einzeln  
# 31622, doppelt

Kunststoff, UV-beständig, Wandstärke 10 mm. Einzeldurchführung: H50 x B120, T48 (110 mm inkl. Kabelverschraubung), 126 g, Doppeldurchführung: H50 x B120, T99 (110 mm inkl. Kabelverschraubung), 217g

**Klebe-Set für Solarmodule**

**Klebe-Set für 2 Solarmodule**



# 42940

Abgestimmtes Klebe-Set für zwei Solarmodule.

Spezial-Dicht- und Klebmasse, 290 ml, Primer 20 ml, Cleaner 20 ml, Schleifvlies, Klebeanleitung

**Solarregler-, Solarmoduleleitungen**

**Solarverbindungskabel-Set**



# 31537

Wasserdichte MC4- kompatible Verbindungsstecker für werkzeuglose Montage und Demontage. Jeweils zwei Anschlüsse für Plus bzw. Minus. Dadurch verpolungssichere Parallelschaltung möglich. Passend zur LILIE Solarmoduleitung 31536 und den Anschlüssen der Solarmodule SPLF100, SPLF200, SPLF400, SPL420

H400 x B40 x T20 mm, Spannungsbelastbar bis 600V, 4, mm<sup>2</sup>, 70 g

**Solarmoduleitung mit einseitigen Anschlüssen**



# 31536

Für die Verbindung von Solarmodulen und Laderegler, einadrig (separate +/- Leitungen). Die spezielle OZOFLEX-Isolierung ist temperatur-, UV-, ozon- und wetterbeständig. Passend für SPL25, SPL105, SPL140, SPL420, SPLF100, SPLF200, SPLF400

Kunststoffummantelt, sehr flexibel, 2 x 4 mm<sup>2</sup>, Außen-Ø ca. 8 mm, 10 m lang, rot/schwarz, einseitig konfektioniert mit MC4-Stecker und Kupplung, 1300 g

**Solarmoduleitung ohne Anschlüsse**



# 31535

Für die Verbindung von Solarmodulen und Laderegler, zweiadrig. Die spezielle OZOFLEX-Isolierung ist temperatur-, UV-, ozon- und wetterbeständig. Passend für SPL25, SPL105, SPL140, SPL420, SPLF100, SPLF200, SPLF400

Gummi, Doppellitze, hochflexibel, 2 x 2,5 mm<sup>2</sup>, Ø ca. 12 mm, 10-m-Ring, 1800 g

**Solarreglerleitung**



# 31531

Für die Verbindung von Solarladeregler und Batterieanlage. Erd- und kurzschlussicher, Plus- u. Minus-Leitung mit Batterieklammern und Aderendhülsen. Plus-Leitung zusätzlich mit Sicherungshalter und Flachsicherung 15 A.

Gummi, hochflexibel, 2 x 2,5 mm<sup>2</sup>, Ø ca. 12 mm, 1,5-m-Ring, 357 g

**Solarladeregler**



Auswahl-tasten für LCD-Anzeigen +

USB-Anschlüsse +

LCD-Anzeige +

RS485-Anschluss auch für externe Solaranzeige +

Anschluss für +  
Temperatursensor

Anschluss für Solarmodul, Batterie und Verbraucher +

Ansicht: # 32986

**LILIE-Solarladeregler Serie LSR MPPT**

	Batterie-Spannung/ Volt	Solarmodul-strom max./ Amperé (12 V/24 V)	Solarmodul-leistung/ WP	max. Solar-modulgesamt-spannung/ Volt	Anschluss / Solar-computer	Maße H x B x T/mm	Gewicht/g	USB Anschluss	RS485 Anschluss	Temperatur-sensor Anschluss
# 32986, LSR 10M	12/24	10	130 (260)	60	ja	181 x 135 x 47	600	2	1	1
# 32987, LSR 20M	12/24	20	260 (520)	100	ja	216 x 150 x 57	900	2	1	1
# 32989, LSR 40M	12/24	40	520 (1040)	100	ja	257 x 183 x 67	1600	2	1	1

Hochentwickelte MPPT- (Maximum Power Point) Technologie mit einer Tracking-Effizienz von bis zu 99,5% und einem Spitzenwirkungsgrad von 98%. Automatische Spannungserkennung 12 o. 24 V. Intelligente Ladekontrolle für Nass-, AGM-, Gel- und Lithiumbatterien (Programmierbar). Integriertes LCD-Display mit Echtzeit-Anzeige von Ladefunktion, (Batterie-)Ladestatus und Entnahmestrom. Nachtlichtfunktion. 2x USB-Schnittstelle (zur Ladung von Mobiltelefonen), RS485-Schnittstelle mit Modbus-open-Architektur. Externe Solaranzeige zusätzlich anschließbar. Schutzfunktionen für Überladen, Rückentladen, Kurzschluß, Überlast und Überhitzung sowie Verpolungsschutz.

**LCD-Batteriecomputer, Temperatursensor**

liefert umfassende Informationen über Kapazität, Batteriespannung und Batteriestrom

**LCD-Batteriecomputer S (ideal für Solar geeignet)**



Batteriecomputer ideal passend zu allen LILIE-Solarladeregler. Wahlweise als Einbaugerät oder optional mit Aufbaugeschütz (im Lieferumfang enthalten). Anzeige von Ladespannung, Ladestrom Batteriespannung, Batteriestatus, Entnahmespannung, Entnahmestrom, Differenzstrom Ladung/Entnahme, Tag/Nacht-Anzeige. Zu/abschaltbare Alarmfunktion bei Fehlererkennung. Automatische Typerkennung des Laderegler und Übernahme der spezifischen Parameter. Echtzeitdarstellung der Meßwerte in digitaler, graphischer und Textform. Direkter und schneller Abruf über die Funktions- und Eingabetasten. Anschluss erfolgt über das mitgelieferte Kabel (2 mtr) direkt an die RS485 -Schnittstelle des Solarladeregler. Auch als Batteriecomputer ohne Solar nutzbar.

12/24 V  
H98 x B98 x T28 mm bei Einbau, Befestigung mit 4 Schrauben, Bohrlochabstand 84mm, Ausschnittsmaß D=75mm, 115 g • H114 x B114 x T48 mm bei Verwendung des Aufbaugeschützes, Befestigung mit 4 Schrauben, Bohrlochabstand 87mm, 180 g

# 32973

**Temperatursensor**



# 32928

Mit 2 m Anschlusskabel und Befestigungsbohrung M8.

LILIE - BALKONKRAFTWERK 800 WP



- +** bruchsicheres Spezialglas mit UV-Schutz (3,2m)
- +** Neigungswinkel anpassbar
- +** Inverter kann an Halterung montiert werden
- +** 90 % blendfrei durch Spezialbeschichtung



EINBAUEN, EINSCHALTEN, ENERGIE!

Das LILIE-Balkonkraftwerk ist die Energiequelle für alle, die nachhaltige Energie schnell und einfach Zuhause nutzen möchten. Mit seinen 800 Wp ist das LILIE-Balkonkraftwerk nicht nur leistungsstark, sondern reduziert auch langfristig Ihre Energiekosten. Mit dem einfach zu installierenden Aluminiumgestell kann das LILIE-Balkonkraftwerk multifunktional angebracht werden. So ist neben dem Balkon eine Montage auch im Garten, auf dem Dach oder an der Wand möglich.

Montageset-Schrägdach/Ziegeldach	
# 32977	6x Dachhaken, 4x Montageschienen, Klemmen und Schrauben

LILIE-Balkonkraftwerk 800 Wp

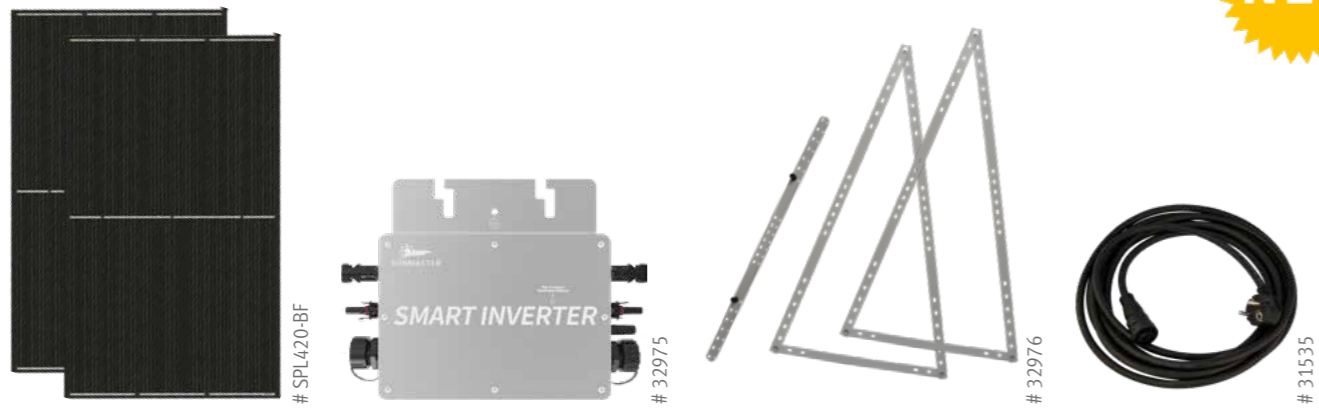

Art.-Nr.	# 32665
Leistung (Pmax)	800 Wp
Ausgangsstromstärke	3,5 A
Ausgangsspannung	230 V (180-265 VAC)
Frequenzbereich (AC)	48-51 Hz/ 58-61 Hz
Maximale Systemspannung	1500 VDC
Temperaturbereich	- 20 °C bis + 50 °C
Maße H x B x T mm	3444 x 1134 x 600 mm
Gewicht	43,5 kg
Hagelsicherheit	bis 25 mm Durchmesser bis 23m/s
Anschlussdose	IP 68 Solarmodule, IP 65 Inverter

LILIE - FLEXIBLES BALKONKRAFTWERK 800 WP

- +** Mehrzonenzusatzenertrag\* durch optimierte Zellenverschaltung
- +** 90 % blendfrei durch Spezialbeschichtung
- +** Vielseitig einsetzbar:
  - Auf dem Dach ihres Hauses
  - Zur Montage an Balkonumrandungen
  - Aufstellbar auf verschiedensten Untergründen
  - Auch an geraden Wänden einsetzbar
- +** Einfache Installation
- +** Schwarzes schlichtes Design
- +** Mehrzonenzusatzenertrag
- +** Inklusive Halterung
- +** 800 Wp Inverter
- +** Nachhaltiger Strom für Ihr Zuhause ob mobil oder stationär
- +** 12 Jahre Produktgarantie\*
- +** 25 Jahre Leistungsgarantie\*
- +** Die Solarmodule werden während des gesamten Fertigungsprozesses einer ständigen Qualitätskontrolle unterzogen. Dabei wird jedes Modul auf seine optischen, mechanischen und elektrischen Eigenschaften geprüft. Jedes Modul erhält danach ein Label mit Seriennummer, die zusätzlich auch unter dem Spezialglas auf der Modulvorderseite angebracht wird.

\*Garantiebedingungen unter [www.lilie-energie.de](http://www.lilie-energie.de)



- +** passend für alle Arten gekrümmter Oberflächen
- +** geringe statische Belastung
- +** schnelle Montage und Demontage

LILIE-Flexibles Balkonkraftwerk

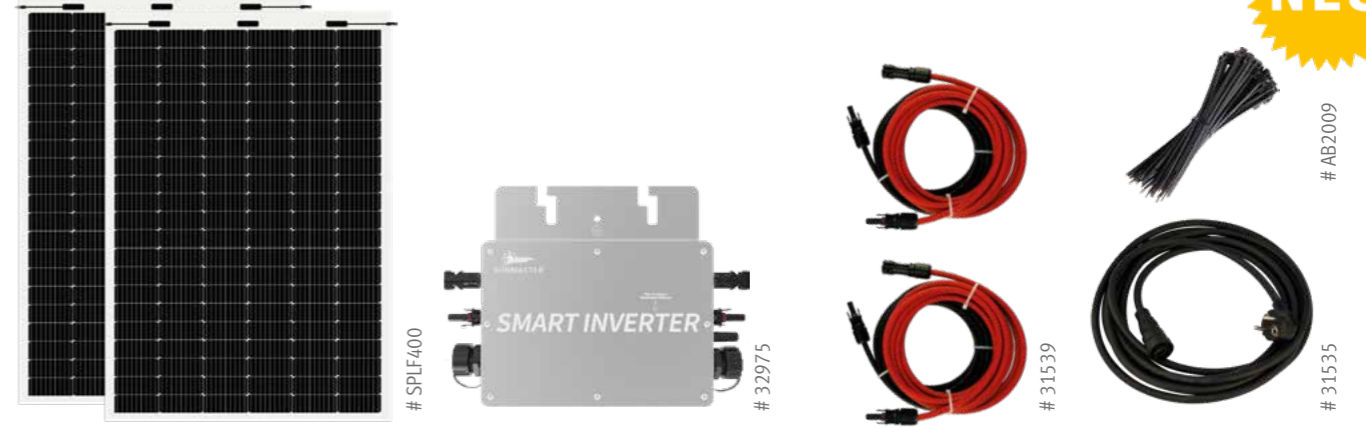

Art.-Nr.	# 32666
Leistung (Pmax)	800 Wp
Ausgangsstromstärke	3,5 A
Ausgangsspannung	230 V (180-265 VAC)
Frequenzbereich (AC)	48-51 Hz/ 58-61 Hz
Maximale Systemspannung	1500 VDC
Temperaturbereich	- 20 °C bis + 50 °C
Maße H x B x T mm	2050 x 997 x 2 mm
Gewicht	20,8 kg
Hagelsicherheit	bis 25 mm Durchmesser bis 23m/s
Anschlussdose	IP 68 Solarmodule, IP 65 Inverter



**LILIE LIEFERT SYSTEMLÖSUNGEN.  
MÖBEL UNTERWEGS – SICHER PLATZIERT.**

Auch unterwegs soll es bequem, praktisch und komfortabel sein. Mit LILIE-Möbeln und LILIE-Elementen zur Befestigung und Sicherung ist jedes Möbelstück am richtigen Platz, lässt sich schwenken, verschließen, klappen ... und notwendige Utensilien lassen sich sicher aufbewahren.



# CAMPING MÖBELBAU ZUBEHÖR

Trittstufe, Zubehör..... 98  
 Stützböcke, Keile..... 99  
 Möbelschlösser..... 100  
 Lebenstraumkalender ..... 101  
 Lebenstraum Weltreise ..... 102  
 Piktogramme..... 103



Seit über 40 Jahren sind wir Spezialisten für Caravaning-Zubehör. Unsere Systemlösungen sind aus Bedürfnissen unserer Kunden entstanden. Alle Einzelkomponenten sind aufeinander abgestimmt. Setzen auch Sie LILIE-Systemlösungen mit Zusatznutzen ein:

**MÖBELBAU**

Im Bereich Möbelbau finden Sie Lösungen für den Möbelausbau in (Freizeit)-Fahrzeugen oder vergleichbaren Vehikeln. Spezielle Produkte und Lösungen, die durch intelligente Funktionen, platzsparende Techniken oder geringes Eigengewicht viele Vorteile bieten z.B. Tischbefestigungen, Scharniere, Schnappverschlüsse Möbelschlösser und vieles mehr.

**CARAVAN-ZUBEHÖR**

Qualität, Sicherheit und mehr Komfort bieten Ihnen unsere Lösungen. Verschiedene Varianten an Unterlegkeilen, Stützböcken oder nützlichem Zubehör, welches verschiedene Alltagsgegenstände unterwegs schützt und auf dem Platz hält, machen einen schnellen Standortwechsel möglich und vereinfachen die Stabilisierung von mobilen Fahrzeugen oder Anhängern.

**NÜTZLICHE HILFSMITTEL**

LILIE-Produkte sollen im Alltag Erleichterung verschaffen, Komfort und Freude bieten. Auf den Seiten 98-100 finden Sie entsprechende Lösungen, welche Sie vor allem weit weg von Zuhause auf Ihren Reisen begleiten und Ihnen in bewährter Qualität zur Seite stehen.

Seit über 40 Jahren sind wir Caravaning-Möbelbauspezialisten. So haben wir in Deutschland als Pioniere und einer der ersten Möbelschlosser sowie das „legendäre“ Caravan Mot -1, -2, -3 entwickelt und angeboten. Unsere Systemlösungen sind aus Bedürfnissen unserer Kunden entstanden.

**Klappbare Trittstufe**

Zum komfortablen Einsteigen, als praktische Steighilfe, um ans Fahrzeugdach zu kommen oder an die Süßigkeiten: Diese Trittstufe ist vielseitig verwend- und extrem belastbar. Die große Trittfläche ermöglicht sicheres Stehen auch bei widrigen Wetterverhältnissen. Dank Antirutschbeschichtung ist Ausgleiten nahezu ausgeschlossen. Falls die Trittstufe nicht mehr gebraucht wird, klappen Sie diese einfach zusammen. Flach zusammengelegt ist sie nur 5 cm hoch.

- Aus Polypropylen L34 x B29,5 x H23, 1,7 kg
- Belastbar bis 130 kg
- Große Trittfläche 34 x 29,5 cm
- Platzsparend aufbewahren

**Klappbare Trittstufe**

# 56795

Diese klappbare Trittstufe ist vielseitig verwendbar und extrem belastbar (bis 130 kg). Sie hat eine große Trittfläche (34 x 29,5 cm) mit Antirutschbeschichtung. Zusammengeklappt ist sie nur 5 cm hoch und dadurch einfach zu verstauen.

Polypropylen, L34 x B29,5 x H23 cm, 1,7 kg

**Komfort-Gasflaschenhalter**

Aus Stahl mit Schutzlackierung, extrem stabil, dem Radius der Flasche exakt angepasst (d. h. Ø von 240 bzw. 330 mm). Flasche liegt auf 6, in den Halter eingefassten, Gummipuffern auf und ist sicher fixiert. Schnellverschluss: Gurt ist nur beim 1. Mal festzustellen ist. Montage erfolgt mit 2 Schrauben durch Löcher im rechtwinkligen Befestigungswinkel.

# 43011, für 5-kg-Flaschen  
# 43014, für 11-kg-Flaschen

**Gasflaschenhalter**

# 43012

Für 5- bis 11-kg-Flaschen, biegsam. Mit Plastik-Haltetasche und Haltegurt.

**Butyl-Dichtband**

# 2061, schwarz 3,25 m  
# 20621, schwarz 9,10 m  
# 20622, weiß 9,10 m  
# 20623, grau 9,10 m

Zwischenlageband zur dauerelastischen Abdichtung, aus hochwertigem Butyl in idealen Abmessungen, SB-verpackt, selbstklebend, dauerelastisch, schwindfrei, alterungs-/witterungsbeständig.

Butyl Kautschuk, B20 x T3 mm, 130 g pro lfm

**quickfree® Reglerlöseschlüssel**

# 43040

Reglerlöseschlüssel für Campinggasflaschen. Verbleibt bei Nichtgebrauch direkt an Ihrer Gasflasche. Macht das Lösen und Anziehen leicht, auch bei Dunkelheit oder Kälte.

Aluminium, L70 x B40 x T5 mm, 12 g

**Wäschetrockner**

Belastbar, stabil und universell einsetzbar an Türen, Schränken oder Fenstern unterschiedlicher Größe.

Messing, verchromt, Ausziehbar: 47- 90 cm  
H16 x B45-78 x T35 cm, 440 g

# 43555

**Jack Pads**

# 44595

Verhindern Einsinken oder Wegrutschen von Stützböcken, Caravanstützfüßen, Hubstützen oder Zeltstangen bei weichem oder glattem Untergrund. Sehr stabil, aus unverwüstlichem, UV-beständigem Polypropylen mit praktischem Haltegriff. Zur Aufbewahrung werden die vier Stützplatten ineinander gesteckt und mit einem mitgelieferten Halteband fixiert.

Polypropylen, UV-beständig, L230 x B165 x T70 mm, 1100 g

**Antirutsch-Matte Slip Stop 360 x 30 cm**

# 43346, grau  
# 43341, waldgrün  
# 43348, stahlblau  
# 43342, weinrot  
# 43349, beige  
# 43347, cremefarben

Für alles, was nicht in Bewegung geraten soll, z. B. Geschirr oder Glas. Funktioniert sogar in Schräglage. Die Matte kann schnell und einfach in Schränken, Kofferraum, auf Tischen, aber auch unter Matratzen und Sitzkissen eingesetzt werden. Durch eine spezielle Imprägnierung ist die Matte resistent gegen Bakterien, Milben und Schimmel. Waschbar bis 30°, beliebig zuschneidbar.

PVC/Polyester, Scotch-Guard beschichtet 315 g/m<sup>2</sup>, L3600 x B300 x T1,5 mm, 320 g

**Solar-Ventilator**

# 31813

Der elegante extraflache Edelstahl-Ventilator arbeitet, sobald Sonnenlicht auf die Solarzellen des Ventilators fällt. Dann saugt er Luft ab und hilft so beim Kühlen und Entlüften. Das Gehäuse besteht aus Kunststoff. Der komplette außenliegende Teil besteht aus Edelstahl und ist spritzwassergeschützt. Zur Montage einfach einen Ausschnitt erstellen und von oben verschrauben. Wir empfehlen die Abdichtung mit Sikaflex.

Kunststoffoberfläche, Leistung (freiblasend) 20 m<sup>3</sup>/h, Ausschnitt Ø116 mm, Solarfläche Ø100 mm, Aufbau-Höhe (Außen) 36 mm, Gesamt-H76 mm, Ø215 mm, 420 g

**Multifunktionspad**

# 56851, 4er-Set  
# 56850, 10er-Set

Ermöglicht den variablen Höhenausgleich von Fahrzeugen bei Steigungen und unebenen Standflächen in drei Höhen von 45-105 mm. Damit können Niveauunterschiede sowohl in der Länge als auch in der seitlichen Ausrichtung ausgeglichen werden. Innenverbreitungen erhöhen die Tragfähigkeit. Extrahohe Stützlast. Mit praktischem Griff zur einfachen Handhabung.

Polyethylen, rot, H35 x B215 x T255 mm, 380 g pro Stück

**Multi-Stopper-Keil**

# 56852

Ergänzung zum Multifunktionspad #56850 bzw. #56851. Verhindert das Wegrollen des Fahrzeugs, praktischer Griff zur einfachen Handhabung und zum Einklipsen in die Pads.

Polyethylen, rot, H128 x B93 x T198 mm, 585 g pro Stück

**Antirutsch-Matte Black Cat**

#00253, 45 x 60 cm, Blacky  
#00314, 60 x 120 cm, Work  
#00321, 80 x 120 cm, Car

#00345, 30 x 180 cm, Mini  
#00338, 45 x 180 cm, Midi

Verhindern das Verrutschen von Gepäck und schützen so Fahrzeug, Insassen und Transportgut. Ideal für Koffer-, Gepäckraum, Armaturenbrett oder Dachgepäckträger. Zusammenfaltbar. Weltweit höchster Haftreibungsbeiwert, sogar bei Nässe. Zugelassen für Sicherheitstransporte, erprobt in sämtlichen Arten von Fahrzeugen, sogar in Flugzeugen. Hält unverrückbar fest – selbst auf schrägen Flächen bis ca. 60°. Lebensmittelrechtlich unbedenklich, mit Industrie-Qualitätsgütepass. Durch eine spezielle Imprägnierung ist die Matte resistent gegen Bakterien, Milben und Schimmel. Waschbar bis 60°, beliebig zuschneidbar, höchste Reißfestigkeit, 5 Jahre Garantie.

PVC/Polyester, Scotch-Guard beschichtet 315 g/m<sup>2</sup>, L3600 x B300 x T1,5 mm, 320 g

**Solar-Ventilator**

# 31810

Sobald Sonnenlicht auf die Solarzellen des Ventilators fällt, saugt er Luft ab und hilft so beim Kühlen. Das Gehäuse ist aus spritzwassergeschütztem Kunststoff. Zur Montage einen Ausschnitt erstellen und von oben verschrauben. Wir empfehlen die Abdichtung mit Sikaflex.

ABS Kunststoff, Leistung (freiblasend), 20 m<sup>3</sup>/h, Ausschnitt Ø116 mm, Aufbau-H50, Gesamt-H90 mm, Ø215 mm, 420 g

**CARAVAN-MOT-3**



# 44401, braun  
# 44402, grau

Griffmuschel und gleichfarbiges Schloss.

**CARAVAN-MOT-3 einzelverpackt**



# 444011, braun  
# 444021, grau

Für den Verkauf über den Handel. Wird komplett mit Schließwinkel, Schrauben und Montageanleitung im PE-Beutel geliefert.

**CARAVAN-MOT-3-T Toilettenraum-Schloss**



# 44411, braun  
# 44412, grau

Von innen bedien- und verriegelbar, kann im Notfall auch von außen mit einem Nagel o. ä. geöffnet werden.

**Klappenhalter ELEGANT**



# 44472, braun  
# 44473, silbergrau  
# 44471, weiß

Mit guter Tragfähigkeit, ideal für Brotfächer. Der Klappenhalter fängt die Klappe federnd und geräuschlos ab, ohne dabei den Schrankinhalt durch den eingeklappten Halter zu behindern.

PA, H7 x B200 mm, 3 g

**Klappenstütze SESAM II®**



Schraube nur 4,0 mit glattem Holz

# 44451, schwarz

**Die Komponenten:**

- + Feder aus verzinktem Stahl mit 27 Windungen
- + Korpus (Unter- und Oberteil) aus witterungsbeständigem, extrem haltbarem, recyclebarem und beschichtetem Kunststoff. Durch getrennte Vormontage ist eine sehr einfache zeit- und kostensparende Montage möglich.
- + Zuerst werden Teil 1 und 2 einzeln nach Schablone montiert. Dies ermöglicht einen wesentlich flexibleren Arbeitsablauf.
- + Dann wird Teil 3 (Stange) in Teil 1 eingehängt und anschließend durch Schließen der Klappe oder Tür in Teil 2 eingerastet.
- + Verkleinern der Federkraft: Abstand a-b verkleinern oder Abstand a-c, vergrößern.
- + Vergrößern der Federkraft: Abstand a-b vergrößern oder Abstand a-c, verkleinern.

**Klappenstütze SESAM II® in Einzelverpackung**



# 44453, schwarz

Für den Verkauf über den Handel. Wir liefern Ihnen die Klappenstütze komplett im PE-Beutel mit Federstange, schwarzem Korpus, d. h. Ober- und Unterteil und Montageanleitung.

**Universal-Schließwinkel**



# 44443, grau  
# 44444, braun

Dieser Schließwinkel kann durch entsprechendes Kürzen (Abschneiden) entweder doppelt oder einfach gewinkelt verwendet werden.

Kunststoff, H10,7 x B30 x T12 mm, 2 g

**Metall-Schließblech**



# 44441

Einfach gewinkelt.

Metall, verzinkt, H7 x B30 x T14 mm, 4 g

**Haltestangen 3er-Pack für (Kühl-)Schränke**



Halten während der Fahrt im Kühlschrank bzw. in anderen Schränken Ordnung. Ausziehbar durch Drehung auf oben angegebene Breite, mit Federmechanismus, 3 Stück SB Pack.

# 56502, 25,5 bis 43 cm  
# 56504, 40,5 bis 71 cm

**Teleskopbürste / Kehrschaufel**



# 56740

Besen, Handfeger und Kehrschaufel in einem, Platz sparend zu verstauen, klappbar, ausziehbar, arretierbar.

eingeklappt: H57 x B16,5 cm, ausgeklappt: H107 x B16,5 cm, 616 g

**Glas- und Porzellanschutz**



# 2082

Schützt Flaschen und Gläser zuverlässig vor Bruch beim Fahren und verhindert Klirr- und Klappergeräusche. Aus reißfestem und weichem Schaumstoff, kann in der Länge gekürzt werden.

Schaumstoff, jeweils 6 Stück in SB-Verpackung, 27 g

**Doppelhaltestangen für (Kühl-)Schränke**



# 44093, 25,5 bis 43 cm  
# 44073, 40,5 bis 71 cm

Funktion wie rechts bei #56502 angegeben, 1-Stück-SB-Pack

**Fußmatte RV Step Rug**



# 20741, grau

Macht Einstieg- und Trittstufen sicher. Rutschfest, wetterfest, UV-beständig. Schnelle Montage, Lieferumfang: Matte mit 6 Ösen, 2 Federn.

Kunststoffvlies, grau, L450 x B440 x T6 mm, 100 g



LILIE-LEBENS-TRAUM-KALENDER 2024



**LEBENS-TRAUM KALENDER 2024**

MOTIVATION WERTE LEBEN

**WERTSCHÄTZUNG**

„Schön ist eigentlich alles, was man mit Liebe betrachtet. Je mehr jemand die Welt liebt, desto schöner wird er sie finden.“  
Christian Morgenstern

„Acht Jahre UM DIE WELT“

Nambie-Nord Bilder und Szenen des Projekts LebensTraum Acht Jahre um die Welt von Rita und Freddy Reck.

# LK

»Es gibt Momente, da fühlt sich einfach alles schwer an. Die Zeit gleitet nur so durch die Finger und die Berge vor Einem scheinen immer größer und noch größer zu werden. Die Motivation sinkt und es fehlt der dringend benötigte Antrieb, um diesem Kreislauf zu entfliehen. Manchmal reicht ein kurzer Blick aus dem Fenster oder ein paar tiefe Atemzüge und manchmal bedarf es etwas mehr... Ein Bild, bei dem es Einen mit einem Ruck durchfährt, Einen mit nimmt auf Gedankenreisen und den Horizont erweitert. Ein Satz, so simpel und doch mit so viel Tiefgang. Oder ein Begriff, welcher Empfindungen in Bewegung setzt, die zuvor überlagert waren von Stress und Überforderung.«

Das sind unsere Beweggründe eine 12. Auflage unseres LILIE-Motivationskalender für Sie zu gestalten.

Monats-Kalendarium, Spiralbindung, praktischer Datumschieber



**FREDDY UND RITA RECK –**  
Lebenstraum Weltreise - In 8 Jahren um die Welt

**Afrika**

Den geheimnisvollen Kontinent betreten wir in Marokko. In Mauretanien durchlebten wir die glühende Hitze der Sahara und kamen über Senegambia und Mali in das Land der Dogon. In Ghana nahmen wir teil an einer zwei Tage dauernden Toten-Zeremonie. „So wie das Leben, so der Sarg“. Über Togo, Benin, Nigeria haben wir uns dann im Dschungel von Kamerun in der Regenzeit durch metertiefe Schlammflöcher gekämpft. Am Kongo war wegen der Rebellen Endstation. Auf eine außergewöhnliche Weise nahm uns ein „Bananendampfer“ mit nach Südafrika.

Unsere 2-jährige Entdeckungstour durch das südliche Afrika begann in Cape Town. Entlang des Atlantik erreichten wir den grandiosen Fish River Canyon im Süden von Namibia. Das Sossusvlei, Robbenkolonie, das Haifisch-Angeln, Kaokoland, die Tiere der Namib sind unvergessene Höhepunkte unserer Weltreise. Nach einem langen und erlebnisreichen Aufenthalt in Namibia trieb es uns nach Malawi, Tansania, an den indischen Ozean. Eine Malariaerkrankung stoppte uns im Buschland von Mocambique. In Kapstadt suchten wir nach einer Reederei, die unser Fahrzeug nach Südamerika verschiffte ...ein neues Abenteuer begann.



**Caravaning**

Wir dürfen die erfolgreichsten Caravan- und Reisemobil-Hersteller und – Großhändler mit unseren Wasser-, Licht- und Energielösungen beliefern.



**Bus, Bahn, Nutzfahrzeuge**

Unsere nachhaltigen Wasser- und Abwasserlösungen erhöhen unterwegs den Komfort.



**Boote, Schiffsbau**

Bei uns erhalten Sie für jeden Seegang eine spezielle Marinepumpe. Salz- oder Schmutzwasser sind für unsere Kompaktlösungen ein Genuss.



**Landwirtschaft**

Für landwirtschaftliche Maschinen entwickeln wir optimierte Lösungen die das Tun vereinfachen, zum Beispiel lassen wir Erntemaschinen sprühen.



**Reinigung**

In Reinigungsmaschinen fördern unsere Pumpenlösungen zuverlässig Wasser- und Reinigungsmittel.



**Photovoltaik, Autarkes**

Unsere Tochterfirma Lilie Energie liefert nachhaltige Photovoltaik-Anlagen. Die von uns entwickelten Solarmodule haben sich in den letzten Jahren in Deutschland und Europa in vielen Anlagen bewährt.



**Sonstige Industrie**

Für verschiedene industrielle Anwendungen liefern wir wirksame Lösungen z.B. Pumpen mit denen es möglich ist verschiedene Flüssigkeiten zu fördern. Die Erfüllung von Normen bei unseren Lösungen ist unser Tagesgeschäft.



INHALTSVERZEICHNIS

LILIE

LILIE Team und Service..... 2  
 LILIE Unternehmen .....3  
 LILIE Entwicklung individueller  
 Lösungen ..... 4  
 LILIE Portfolio .....5



Auch dieses Jahr wieder dabei:  
 Freddy und Rita Reck –  
 zwei Menschen, die sich ihren  
 »Lebenstraum Weltreise«  
 erfüllten. Mehr über die Recks  
 auf Seite .....65, 75  
 Lebenstraumkalender ..... 101  
 Lebenstraum Weltreise .....102  
 Piktogramme..... 103

WASSERTUNING®

Pumpen für  
 Caravanning..... 9  
**IQflo®** ..... 10  
**SOFTSERIE®** WeißGELB® ..... 12  
**CLASSICSERIE™** WeißGELB® .. 14  
**SMARTSERIE™** ..... 16  
**SOFTSERIE®** ..... 18  
**CLASSICSERIE™** ..... 18

Druckausgleichstanks ..... 20  
 Installation ..... 22  
 Service und Wartung ..... 23  
 Ersatzteile ..... 24  
 Vorfilter..... 26  
 Hebeanlage ..... 29

LILIE-Trinkwassersystem  
 WeißGELB® .....30  
 Schläuche DIN 2001-2 ..... 32  
 Frostschutz ..... 42  
 Tanks und Speicher ..... 44  
**Certec®** ..... 48  
 LILIE-Entleerungssystem-  
 GrauGELB® .....58  
 Kugelhanventil-Systeme ..... 60

Pumpen für  
 Boote, Schiffsbau ..... 68  
 Pumpen für die Industrie .....72  
 Pumpenübersicht.....79

LICHT

LILIE-Lichtsystemlösungen ..... 80  
 LILIE-LED-Leisten & Stripe .....82

CAMPING  
 MÖBELBAU  
 ZUBEHÖR

Trittstufe, Zubehör..... 98  
 Stützböcke, Keile..... 99  
 Möbelschlösser.....100

ENERGIE

LILIE-Energielösungen..... 84  
 campere® ..... 86  
 campere®-Sets..... 88  
 LILIE-Flexible Solarmodule .... 91  
 LILIE-Solarzubehör.....92  
 LILIE-Balkonkraftwerk .....94

**A**

Ablaufstutzen .....56  
 Absperrhahn ..... 54  
 Absperrventil .....54  
 Abwasserentleerung 25 mm..... 57  
 Abwasserschleifer.....62-65  
 Abwasserschlauch ..... 57, 66, 67  
 Adapter.....41, 64-65  
 Anschraubflansch .....65  
 Antirutsch-Matte.....99  
 Armaturen ..... 55  
 ASS-Heizband .....43  
 Aufschraubtülle ..... 27, 35, 40  
 Auslauf ..... 54  
 Außenwasseranschluss.....47  
 AUTO DRAIN.....62  
 Automatik-Druckschalter ..... 25  
 Automatikhahn ..... 55  
 Automatikschalter  
 für Bilgen-Pumpen ..... 71

**B**

Batteriecomputer.....93  
 Batterie..... 86  
 Befestigungsschelle..... 37, 57  
 Befestigungswinkel.....92  
 Beheiztes  
 Kugelhahnentleerungsventil.....60  
 Bilgenpumpe..... 71  
 Brause ..... 55  
 Butyldichtband.....98

**C**

Certec® .....48-53  
**CLASSICSERIE™** .....9, 14, 24  
 campere® ..... 86-89

**D**

Dachdurchführung für Solarkabel ....92  
 Dachschutzbeschichtung .....94  
 Deckel.....41, 45, 46  
 Deckwaschpumpe.....70  
 Dichtband .....37, 98  
 Dichtungsventil .....64  
 Dieseleinfüllstutzen .....46  
 DIN-Stecker .....27  
 Doppel-Aufschraubtülle .....26  
 Doppelhaltestangen für  
 (Kühl-)Schränke ..... 100  
 Doppelnippel..... 41  
 Druckausgleichstank.....20-21  
 Druckminderer..... 25  
 Druckpumpe..... 8-21, 28, 68-75  
 Druckschalter ..... 24-25  
 Druckschlauch ..... 32-33  
 Duschbrause ..... 55  
 Duschset ..... 55  
 Duschwannen.....56

**E**

Easy-Slip .....66  
 Eck-Auslaufventil .....54  
 Eckwaschbecken.....56  
 Einfüllstutzen .....46  
 Einhebelmischer ..... 55  
 Einschraubgewinde..... 41  
 Einschraubtülle ..... 27, 35, 39  
 Elektrisches Kugelhahnventilsystem. 60-61  
 Elektrisches Schieberventil .....62  
 Entleerungsgarnituren ..... 54  
 Entleerungshahn ..... 54  
 Entleerungsschläuche .....66  
 Entleerungssystem GrauGELB® ..... 58-61  
 Ersatzdeckel für  
 Anschraubflansch .....63  
 Ersatzdichtung ..... 40, 64, 65  
 Ersatzfilter.....51-53  
 Ersatzschlossdeckel.....46  
 Ersatzstopfen .....56  
 Externer Duschanschluss .....47

**F**

Fahrbare Tanks .....44  
 Fäkalentleerung..... 58-67  
 Fäkalienpumpe .....28  
 Federbandschellenzange.....36  
 Fixierwerkzeug für  
 vorgespannte Federbandschellen ....36  
 Filter .....26, 50-53  
 Filteranlage .....51-53  
 Flaschenhalter .....98  
 Montagehalterung .....94  
 Montagetool.....89  
 Motor für Pumpe .....24  
 Muffe .....41  
 Multi-Stopper-Keil.....99  
 Multifunktionspad .....99  
 Mutter .....41  
 Möbelschlösser ..... 100

**G**

Gasflaschenhalter.....98  
 Gerade Aufschraubtülle. 27, 34-35, 40-41  
 Gerade Einschraubtülle ... 34-35, 39, 41  
 Gerader Reduzierverbinder.....39  
 Gerader Rohrverbinder.....58  
 Gerader Verbinder.....34-35, 39  
 Gerade Tankdurchführung .....58  
 Geruchsverschluss.....56, 57  
 Glasschutz ..... 100  
 GrauGELB® –  
 LILIE-Entleerungssystem ..... 58-67  
 GrauGELB® –  
 LILIE-Rohrstecksystem 40mm .... 58-59  
 Grauwasser-Hebeanlage .....29  
 Gummidichtung .....40

**H**

Hebeanlage für Grauwasser .....29  
 Heißwasserdruckschlauch.....30-33, 67  
 Heizpatrone.....42  
 Hinweisschilder .....47

**I**

Industriepumpen ..... 72-77  
 Installationsset Solarpumpe .....74  
**IQflo®**..... 10-11

**J**

Jack Pads.....99

**K**

Kabeldurchführung für Pumpen .....29  
 Kabeldurchführung für Solar.....92,98  
 Kabelset .....60  
 Kaltwasserdruckschlauch.....32-33, 67  
 Kartuschen by Certec® ..... 52-53  
 Klappbare Trittstufe .....98  
 Klappenhalter .....100  
 Klebeset für 2 Solarmodule .....92  
 Kombifilter-Patrone RKC50.....53  
 Kreuz-Verbinder.....39  
 Kugelhähne ..... 54, 60  
 Kugelhahnventilheizung.....43  
 Kugelhahnventilsystem ..... 60-61  
 Kupplung .....38

**L**

LCD-Batteriecomputer .....93  
 Leise Sohle.....26  
 LED-Leisten & Stripes .....83  
 LILIE-Elektrisches-  
 Kugelhahnventilsystem ..... 60-61  
 LILIE-Entleerungssystem  
 GrauGELB® ..... 58-67  
 LILIE-Aufschraubfilter WeißGELB® .....26  
 LILIE-Federbandschelle .....36  
 LILIE-Filteranlage .....51-53  
 LILIE-Lebenstraumkalender .....101  
 LILIE-native/ eco native ..... 32-33  
 LILIE-Rohrstecksystem GrauGELB® .....58  
 LILIE-Schnellkupplungssystem.....38  
 LILIE-Solarmodule .....90  
 LILIE-Balkonkraftwerk.....94-95  
 LILIE-Solarladeregler.....93  
 LILIE-Trinkwassersystem WeißGELB®. 30  
 LILIE Wasserverteilerblock.....34

Luft-Aus-Schalter .....25

**M**

Magnetventil .....25  
 MC4-Stecker .....84  
 Membransatz .....25  
 Messing-Absperrventil .....54  
 Messing-Kugelhahnventil ..... 54, 60  
 Messingtülle ..... 41  
 Mini-Membranpumpe.....28  
 Montagehalterung .....94  
 Montagetool.....89  
 Motor für Pumpe .....24  
 Muffe .....41  
 Multi-Stopper-Keil.....99  
 Multifunktionspad .....99  
 Mutter .....41  
 Möbelschlösser ..... 100

**N**

Nautilus .....70  
 Niveauschalter..... 25

**P**

Pfropfen ..... 41  
 Pneumatisches Ventil.....62  
 Porzellenschutz ..... 100  
 Pumpen ..... 8-18, 28, 68-77  
 Pumpen für Boote, Schiffbau ..... 68-71  
 Pumpen für Caravanning ..... 8-21  
 Pumpen für Industrie..... 72-75  
 Pumpengehäuse .....24-25  
 Pumpkopf.....24-25

**Q**

Quick-Adapter SmartSensor .....25  
 Quickfree® Reglerlöseschlüssel .....98  
 Quadro LED-Deckenleuchte .....82

**R**

Reduziernippel ..... 41  
 Reduziermuffe .....41  
 Reduzier-T-Verbinder.....39  
 Reduzierverbinder .....39  
 Reglerlöseschlüssel .....98  
 Reinigungsöffnung.....45  
 Rohre ..... 57-58  
 Rohrheizung .....43  
 Rohrklemme .....57  
 Rohrverschraubung.....58  
 Rückflusssperren .....27  
 Rückschlagventil.....27

**S**

Schalter ..... 60-61  
 Schieberventil-Heizung .....43  
 Schieberventil .....62-65  
 Schläuche .....66-67  
 Schlauch-Kupplung..... 38-39, 66  
 Schlauchadapter .....63-66  
 Schlauchanschluss .....63-66  
 Schlauchklemme .....67  
 Schlauchschelle .....57  
 Schlauchverbinder.....38-39  
 Schmutzfilter .....26, 52-53  
 Schnellanschlussadapter .....27  
 Schnellkupplung.....38  
 Schnellkupplungsventil.....38  
 Schnellverbinder .....38-39  
 Schraubdeckel..... 40, 45  
 Schraubfilter .....26  
 Silikon-Schmierfett ..... 37  
 Siphon .....56  
 Sitzbanktank .....44-45  
**SMARTSERIE™**..... 9, 16-17  
 Smart Solar Inverter .....94-95  
 Snapper-Schellen .....36  
**SOFTSERIE®** .....9, 12-13, 18-19, 24  
 Solar-Booster .....76  
 Solar-Ventilator .....99  
 Solarladeregler.....93  
 Solarmodul .....89-95  
 Solarmodul Leitung.....92

Solarregler-Leitung .....92  
 Solarverbindungskabel-Set .....92  
 Spiralschlauch ..... 67  
 Spoiler für Solarmodul .....92  
 Stahl-Spannband .....46

**T**

T-Stück.....57  
 T-Verbinder..... 35, 39, 57-58  
 Tanks .....44-45  
 Tank-Direkt-Anschluss.....64  
 Tankdurchführung.....59  
 Tank-Schraubdeckel.....45  
 Tankadapterplatte.....63  
 Tankbefestigung .....46  
 Tankheizung .....43  
 Tauchpumpen.....29  
 Teflonband .....37  
 Teleskopbürste mit Kehrschaufel ... 100  
 Temperatursensor.....93  
 Tiefbrunnenpumpe.....76  
 Tornado-Sprühkopf .....46  
 Trinkwasserentleerungsventil 54, 58-61  
 Trinkwasserschlauch ..... 32-33  
 Trinkwassersystem WeißGELB® .. 30-38  
 Tülle gerade ..... 35, 39-41  
 Tülle Winkel ..... 35, 39-41  
 TW-Desinfizierer ..... 37

**U**

Übergangsstück.....57  
 Ultraheat-Tankheizung .....43  
 Untertischhahn.....55  
 Untertischvormischer.....55

**V**

Ventilator .....99  
 Ventildeckel .....63-65  
 Ventilsatz ..... 24-25  
 Verbinder ..... 34-35, 38-41  
 Verbindungsprofil .....92  
 Vergossene LED-Stripes.....83  
 Verlängerungskabel.....92  
 Vorfilter.....26, 52-53

**W**

Warmwasser Trinkwasserschlauch . 32-33  
 Waschbecken .....56  
 Wäschetrockner .....98  
 Wasserabfluss ..... 56-57  
 Wasseranschluss ..... 40, 46-47  
 Wassereinfüllstutzen..... 40, 46-47  
 Wasserentleerungsventil.....54, 58-61  
 Wasserfilter ..... 26, 51-53  
 Wasserhahn ..... Certec® ..... 55  
 Wasserreinigungssystem Certec® 48-53  
 Wassertanks .....44-45  
 Wasseruhr ..... 51  
 Wasserverteilerblock.....34, 41  
 Wasserzulauf.....47  
 WaTu® by Certec® ..... 51  
 WeißGELB® –  
 LILIE-Trinkwassersystem ..... 49-53  
 Whisperking ..... 19  
 Winkel-Ablaufstutzen ..... 57  
 Winkel-Aufschraubtülle .....27, 35, 41  
 Winkel-Einschraubtülle ..... 27, 35,41  
 Winkel-Schott-Verschraubung.....40  
 Winkel-Stück ..... 57  
 Winkel-Verbinder ..... 35, 39-40  
 Winkel-Verschraubung .....40  
 Winkelablauf .....58  
 Winkelhalterung ..... 37  
 Winkel Tankdurchführung .....58  
 Winkel Tülle ..... 34, 38-40  
 Winkel Verschraubung.....39-40  
 Winter Ban .....42  
 Winterentleerung .....54, 58-59

**Y**

Y-Abzweigverbinder ..... 35, 39  
 Y-Verbinder..... 35, 39

TECHNISCHE DATEN

12 V | 9,0 l/min | 1,9 bar  
 12 V | 10,4 l/min | 2,2 bar  
 24 V | 7,5 l/min | 3,1 bar

**1 Material Allgemein**  
 Zu den LILIE-Materialien finden Sie auf unserer ausklappbaren Katalogrückseite eine Übersicht und Erläuterungen (-> rechts).

- Sonstige Abkürzungen:
- best.: beständig
- email.: emailiert
- verchr.: verchromt
- vern.: vernickelt
- verst.: verstärkt

**2 Temperatur**  
 • XX °C max./XX °C kurz.: die höchste zulässige Flüssigkeitstemperatur beträgt XX °C.

• XX °C Dauer: die zulässige Flüssigkeitstemperatur, die auf Dauer benutzt werden darf, beträgt XX °C.

**3 Druck**  
 • XX bar max.: der Abschalt-/maximale Betriebsdruck beträgt X, X bar (Angabe in bar/mbar).

**4 Automatikschalter**  
 • X-A-Schalter: der integrierte Automatikschalter hat eine Schaltleistung von X Ampere.

**5 Anschluss**  
 Anschl. 1/2"-I x 10/12 mm: dieses Teil hat ein 1/2"-Innengewinde, auf der anderen Seite eine Tülle mit 10/12 mm.

- Abkürzungen:
- A/AG: Außengewinde
  - I/IG: Innengewinde
  - NPT: amerikanisches Maß für Gewindedegang, Ø gleich, Abstände etwas größer
  - GF: Großflaschenanschluss (Gas)
  - KLF: Kleinflaschenanschluss (Gas)
  - RVS: Rohrverschraubung
  - R: Reinigungsöffnung
  - Ø: Durchmesser
  - XX mm: Anschluss-Weite, Ø
  - h: Stunde
  - Maßangaben:
  - mm: Millimeter
  - cm: Zentimeter
  - " : Zoll (2,54 cm)
  - für Abflussloch-Ø XX mm: der Innendurchmesser des Ausflussschloches des Waschbeckens oder der Dusche kann XX mm betragen

**6 Elektrische Daten**

- Abkürzungen:
- U: Spannung (in Volt)
- I: Strom (in Ampere)
- AM: Arithmetisches Mittel
- Pmax: Leistung (in Watt)
- V: Volt
- A: Ampere
- Ah: Ampere Stunde
- W: Watt
- Wp: Watt peak
- Batt.: Batterie
- 125 A max.: zeigt die Leistung an, d. h. wie belastbar das Teil ist, hier bis maximal 125 A belastbar (Angabe in A=Ampere / mA=Milli-Ampere)

**7 Einbaumaße**

- Ausschnitt-Ø: 95 mm:
- Ausschnitt: H81, B87 mm der für den Einbau benötigte Ausschnitt muss folgende Größe haben: einen Durchmesser von 95 mm, bzw. ein Rechteck mit Höhe 81 mm und Breite 87 mm
- 25-mm-Bohr-Ø: Der Bohrungsdurchmesser, der zur Befestigung notwendig ist, beträgt 25 mm.
- Höhe über Tisch: 20/30 mm: die Höhe des Teils in montiertem Zustand beträgt oberhalb der Tischplatte: eingeklappt - 20 mm, ausgeklappt - 30 mm
- Lochabst. (Mitte): 25 mm: der Abstand der Mitte der Bohrungs-löcher beträgt 25 mm.
- 16-mm-Platte max.: Befestigungsplatte 16 mm: die maximal verwendbare Plattenstärke beträgt 16 mm.

**8 Größe/Gewicht/Schläuche**

- Die Größe: bezieht sich immer auf Höhe x Breite x Tiefe in mm:
- Außen: HXX, BYY, TZZ mm: Außenmaße (Angabe in mm)
  - Innen: HXX, BYY, TZZ mm: Innenmaße (Angabe in mm)

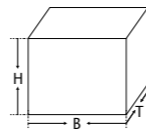

- Innen-Ø (ID, NW): Innendurchmesser (in mm)
- Außen-Ø (AD): Außendurchmesser (in mm) AD = ID + 2 x WD
- Wandstärke (WD): einfach gerechnet (in mm)

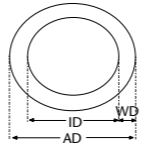

• Gewicht: die Gewichtsangabe bezieht sich immer auf den kompletten Artikel.

**9 Sonstige Angaben**

- XX, X l/min: Förderleistung, d. h. die höchste erreichbare Menge in Liter, die die Pumpe fördern kann
- X, X m max.: die maximale Ansaug- bzw. Förderhöhe beträgt X, X m Höhe
- selbstansaugend: X, X m max.: die Pumpe saugt selbstständig vertikal oder horizontal aus X, X m an
- Gas-Verbr. 124 g/h: das Gerät verbraucht pro Stunde 124 g Gas.

Normen und Zertifikate

Bezeichnung	Beschreibung
<b>Trinkwasser-Verordnung DIN 2001-2</b>	Ist in der DIN 2001-2 festgelegt. Definiert, welche Stoffe mit Trinkwasser in Berührung kommen dürfen, ohne dass seine Qualität leidet.
<b>KTW-Zertifizierung</b>	Produktmaterialien erfüllen die Anforderungen nach der KTW-Leitlinie des Umweltbundesamtes.
<b>DVGW-Zertifizierung</b>	Die Vermehrung von Mikroorganismen auf Wertstoffen für den Trinkwasserbereich erfüllt die Anforderungen nach DVGW Technische Regeln, Arbeitsblatt W 270.
<b>Trinkwasser-echt</b>	98/83/EWG »trinkwasser-echt«. Rechtsvorschrift der EU. Definiert, welche Kunststoffe mit Trinkwasser in Berührung kommen dürfen.
<b>Lebensmittelecht</b>	90/128/EWG »lebensmittelecht«. Rechtsvorschrift der EU. Definiert, welche Kunststoffe mit Lebensmitteln in Berührung kommen dürfen.

Bezeichnung	Beschreibung
<b>E1-Zertifizierung</b>	E1: Prüfzeichen, das die elektromagnetische Verträglichkeit in Kfz bescheinigt, wird vom KBA (Kraftfahrt-Bundesamt) erteilt. ECE-Richtlinie teilnehmender Länder (auch außerhalb Europas)
<b>Brandschutz geprüft</b>	Brandschutz geprüft nach der Richtlinie UN ECE-R 118-01
<b>Wirksamkeit erfolgreich geprüft</b>	Produktbezogen: Wirksamkeit bestätigt durch renommierte Institute. Tests stellen wir Ihnen gerne zur Verfügung.
<b>Communauté Européenne</b>	Communauté Européenne, europäisches Prüfzeichen, der technische »Reisepass« für das Produkt.

Weitere Normen:  
 ISO: International Standard Organisation, System für Qualitätsbewertung • GS: Geprüfte Sicherheit • DIN: Deutsche Industrienorm  
 VDE: Verband Deutscher Elektrotechniker • EMC: elektromagnetische Verträglichkeit • UL: Underwriters Laboratories

LILIE MATERIALIEN ÜBERSICHT

Bezeichnung	Material	Materialbeschreibung	Familie	Zertifizierung		Verwendung
				KTW	DVGW	
LM T100	PPE	Polyphenylenether	Thermoplast	KTW	DVGW	Spritzgussteile. Tank-/Rohrleitungsadapter, Schlauchverbinder
LM T101	PP	Polypropylen	Thermoplast	KTW	DVGW	Tank-/Rohrleitungsadapter, Schlauchverbinder, Certecgehäuse
LM T102	PE	Polyethylen	Thermoplast	KTW	DVGW	Tank-/Rohrleitungsadapter, Schlauchverbinder
LM T104	PA	Polyamid	Thermoplast	KTW	DVGW	Spritzgussteile. Tank-/Rohrleitungsadapter, Schlauchverbinder
LM T105	TPE	Thermoplastisches Elastomer	Elastomer mit thermoplastischen Eigenschaften, Elastoplaste	KTW	DVGW	Dichtungen, Membrane, Ventile
LM T106	FKM	Fluorkarbonkautschuk	Elastomer	KTW	DVGW	Dichtungen, Membrane, Ventile
LM T107	EPDM	Ethylen-Propylen-Dien-Kautschuk	synthetischer Kautschuk	KTW	DVGW	Dichtungen, Membrane, Ventile
LM T108	TPU	Thermoplastisches Elastomer	Elastomer mit thermoplastischen Eigenschaften, Elastoplaste	KTW	DVGW	Einsatz: Trinkwasserschlauch
LM T109	EVA	Ethylenvinylacetat	Elastomer	KTW	DVGW	Einsatz: Trinkwasserschlauch
LM T110	POM	Polyacetal	Thermoplast	KTW	DVGW	Dichtungen, Membrane, Ventile
LM T111	PVC-U	Polyvinylchlorid	Thermoplast	KTW	DVGW	Spritzgussteile. Tank-/Rohrleitungsadapter, Schlauchverbinder
LM T112	ABS	Acrylnitril-Butadien-Styrol	Thermoplast	KTW	DVGW	Armaturen, Spritzgussteile, Tank-/Rohrleitungsadapter, Schlauchverbinder
LM T114	PP	Polypropylen	Thermoplast	KTW	DVGW	Pumpegehäuse, Spritzgussteile
LM T115	TPE	Thermoplastisches Elastomer	Elastomer mit thermoplastischen Eigenschaften, Elastoplaste	KTW	DVGW	Dichtungen, Membrane, Ventile für Pumpen
LM T116	EPDM	Ethylen-Propylen-Dien-Kautschuk	synthetischer Kautschuk	KTW	DVGW	Dichtungen, Membrane, Ventile für Pumpen
LM T117	POM	Polyacetal	Thermoplast	KTW	DVGW	Dichtungen, Membrane, Ventile für Pumpen
LM T118	PP + GF	Polypropylen + Glasfaser	Thermoplast	KTW	DVGW	Spritzguss
LM T119	PS	Polystyrol	Thermoplast	KTW	DVGW	Spritzguss
LM T150	Messing	Messing CW617N	Metalllegierung	Trinkwasserkonform*		Gehäuse, Spritzgussteile für Abwasserkomponenten sowie Einsatzzwecke ohne Trinkwassereinsatz
LM 170	PA + GF	Polyamid + Glasfaser	Thermoplast			Spritzguss
LM 171	PA	Polyamid	Thermoplast			Spritzguss
LM 172	PP + GF	Polypropylen + Glasfaser	Thermoplast			Dichtungen, Membrane, Ventile
LM 173	EPDM	Ethylen-Propylen-Dien-Kautschuk	Elastomer			Gehäuse
LM 175	FKM	Fluorkautschuk				Gehäuse, Spritzguss
LM 177	ABS	Acrylnitril-Butadien-Styrol	Thermoplast			Gehäuse, Spritzgussteile für Abwasserkomponenten sowie Einsatzzwecke ohne Trinkwassereinsatz
LM 178	PVC-U	Polyvinylchlorid	Thermoplast			Spritzgussteile. Tank-/Rohrleitungsadapter, Schlauchverbinder (nicht für den Trinkwasserbereich)
LM 202	PS	Polystyrol	Thermoplast			tiefgezogene Formteile, Waschbecken, Duschwannen
LM 203	PUR	Polyurethane	Kunstharze			Dichtungen, Gehäusekomponenten
LM 205	PVC	Polyvinylchlorid	Thermoplast			(Wasser-)Schlauch, Abwasserschläuche, Spritzgusskomponenten für unterschiedlichste Einsatzzwecke ohne Trinkwassereinsatz
LM 206	TPV	Thermoplastisches Elastomer mit vernetztem Kautschuk	Elastomer mit thermoplastischen Eigenschaften, Elastoplaste			Dichtungen, Membrane, Ventile
LM 207	NBR	Nitrilkautschuk	synthetischer Kautschuk			Dichtungen, Membrane, Ventile

\*Trinkwasserkonform gemäß den gesetzlichen Vorschriften der Positivliste der Metallobwertungsgrundlage des Umweltbundesamtes 4. Änderung, veröffentlicht am 13. November 2018

LILIE MATERIALIEN VERTRÄGLICHKEIT

Flüssigkeit	LM T101 (PP)	LM T102 (PE)	LM T104 (PA)	LM T105 (TPE)	LM T106 (FKM)	LM T107 (EPDM)	LM T108 (TPU)	LM T109 (EVA)	LM T110 (POM)	LM T111 (PVC-U)	LM T112 (ABS)
Alkohol	problemlos	problemlos	problemlos	problemlos	problemlos	problemlos	problemlos	problemlos	problemlos	problemlos	problemlos
Ameisensäure	problemlos	problemlos	schlecht	problemlos	schlecht	fraglich	fraglich	problemlos	schlecht	befriedigend	mäßig
Benzin	fraglich	mäßig	mäßig	mäßig	fraglich	schlecht	schlecht	problemlos	befriedigend	mäßig	schlecht
Bier	problemlos	problemlos	problemlos	problemlos	problemlos	problemlos	problemlos	problemlos	problemlos	problemlos	problemlos
Bremsflüssigkeit	fraglich	problemlos	fraglich	schlecht	schlecht	problemlos	problemlos	mäßig	befriedigend	schlecht	schlecht
Buttermilch	problemlos	problemlos	befriedigend	problemlos	problemlos	fraglich	problemlos	problemlos	problemlos	problemlos	problemlos
Chlor-Wasser	fraglich	fraglich	schlecht	fraglich	problemlos	fraglich	mäßig	problemlos	schlecht	problemlos	mäßig
Cola	problemlos	mäßig	problemlos	problemlos	problemlos	problemlos	problemlos	problemlos	problemlos	problemlos	problemlos
Diesel	befriedigend	mäßig	problemlos	schlecht	schlecht	fraglich	problemlos	problemlos	problemlos	befriedigend	problemlos
Essig	problemlos	problemlos	schlecht	fraglich	fraglich	problemlos	problemlos	problemlos	mäßig	problemlos	problemlos
Frostschutz	problemlos	problemlos	fraglich	problemlos	problemlos	problemlos	problemlos	problemlos	problemlos	fraglich	problemlos
Glyzerin	problemlos	problemlos	problemlos	problemlos	problemlos	problemlos	problemlos	problemlos	befriedigend	problemlos	problemlos
Glykol	problemlos	problemlos	fraglich	problemlos	problemlos	problemlos	problemlos	problemlos	problemlos	problemlos	problemlos
H <sub>2</sub> O	problemlos	problemlos	problemlos	problemlos	problemlos	problemlos	problemlos	problemlos	problemlos	problemlos	problemlos
H <sub>2</sub> O, destilliert	problemlos	problemlos	problemlos	problemlos	problemlos	problemlos	problemlos	problemlos	problemlos	problemlos	problemlos
H <sub>2</sub> O, deionisiert	problemlos	problemlos	problemlos	problemlos	problemlos	problemlos	problemlos	problemlos	problemlos	problemlos	problemlos
Milch	befriedigend	problemlos	problemlos	problemlos	problemlos	fraglich	problemlos	problemlos	problemlos	problemlos	problemlos
Motoröl	befriedigend	fraglich	mäßig	schlecht	problemlos	schlecht	problemlos	problemlos	problemlos	fraglich	problemlos
Olivenöl	problemlos	problemlos	mäßig	mäßig	problemlos	schlecht	mäßig	problemlos	problemlos	problemlos	problemlos
Rapsöl	problemlos	mäßig	mäßig	mäßig	problemlos	schlecht	befriedigend	problemlos	problemlos	problemlos	problemlos
Schwefelsäure	problemlos	problemlos	schlecht	befriedigend	problemlos	fraglich	mäßig	problemlos	mäßig	mäßig	befriedigend
Tinte	problemlos	problemlos	mäßig	problemlos	problemlos	problemlos	problemlos	problemlos	problemlos	problemlos	problemlos
Urin	problemlos	problemlos	problemlos	problemlos	problemlos	problemlos	problemlos	problemlos	problemlos	mäßig	problemlos

problemlos: keine Veränderungen, befriedigend: geringe Veränderungen, mäßig: Veränderungen, schlecht: deutliche Veränderungen, fraglich: Test nötig, was wir im übrigen bei jedem nicht problemlosen Einsatz empfehlen.

